

Návod k použití

F700/F700 Plus Bezdrátový obojek pro psy 2 v 1 s GPS



(Poznámka: Tento návod platí pro modely F700 i F700 Plus. Model F700 má vestavěnou anténu, zatímco model F700 Plus je vybaven externí anténou.

Model F700 má řemínek z TPU, zatímco model F700 Plus má nylonový řemínek. Řiďte se prosím produktem, který jste zakoupili.)

WT-F700/F700 Plus-A01

PŘED ZAHÁJENÍM POUŽÍVÁNÍ SI PROSÍM PŘEČTĚTE CELÝ TENTO NÁVOD

Důležité bezpečnostní informace

- Tento produkt není vhodný pro použití u agresivních psů. Pokud si nejste jisti, poraďte se s veterinářem nebo trenérem.
- Tento výrobek nelze testovat přímo na lidech, jinak by došlo k porušení místních zákonů.
- Zajistěte bezpečnost při výcviku na vodítku použitím pevného vodítka a buďte fyzicky schopni svého psa zadržet.
- Dodržujte bezpečnostní opatření, abyste předešli poškození kůže, jako je zarudnutí nebo proleženiny.
- Vyhněte se dlouhodobému používání přijímače na vašem psovi.
- Před hrou se psem přijímač vypněte nebo jej sejměte.
- Uchovávejte výrobek mimo dosah sporáků nebo vysokých teplot.
- Neotvírejte kryt výrobku, abyste předešli odpojení lithiové baterie nebo nebezpečí požáru.

Úvod

Zařízení F700/F700 Plus 2 v 1 – bezdrátový GPS plot a výcvikový systém pro psy – kombinuje výcvik a GPS plot a umožňuje správu až 3 psů, čímž zajišťuje komplexní řízení chování a bezpečnost domácích mazlíčků.

Součásti



Vysílač
*1



Obojek s přijímačem
F700



Hraniční vlajka
*10



Obojek s přijímačem F700 Plus
*1



Kontaktní body pro
krátkou a dlouhou srst *
2 páry



Nabíjení typu C
*1



Antistatický náramek
Zkušební světlo
*1



Produktový kabel
*1



Návod
*1

Přehled produktu

Vysílač



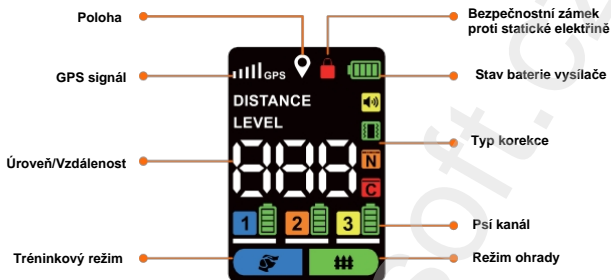

Přijímač F700

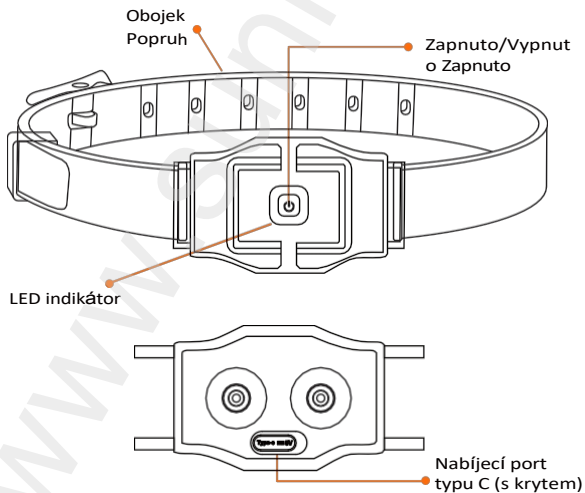

Přijímač F700 Plus

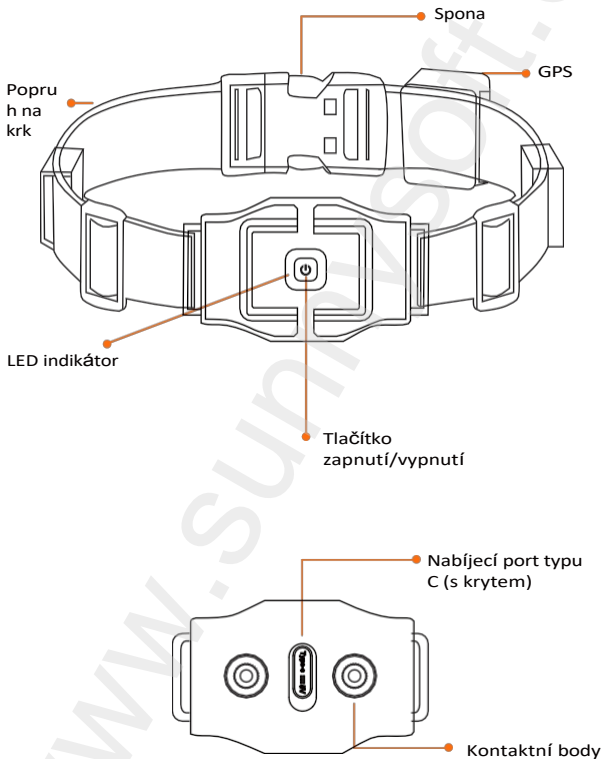

Krok Jak nabíjet

1

Tipy: Přijímač a vysílač se automaticky vypnou, pokud napětí baterie klesne pod

3,3 V. Pokud jsou zapnuty při nízkém napětí, vypnou se znovu po 10 sekundách. Před použitím je prosím plně nabijte pomocí adaptéru 5V1A a dodaného kabelu typu C.

Vysílač:

Během nabíjení bliká červená kontrolka; po úplném nabití svítí zelená kontrolka. Nabíjení nemá vliv na funkci plotu přijímače. Pokud byl přijímač během nabíjení vypnutý, rozsvítí se displej po odpojení nabíječky.

Přijímač:

Během nabíjení bliká červená kontrolka; po úplném nabití svítí zelená kontrolka. Nabíjení nemá vliv na funkci plotu přijímače. Pokud byl přijímač během nabíjení vypnutý, rozsvítí se displej po odpojení nabíječky.

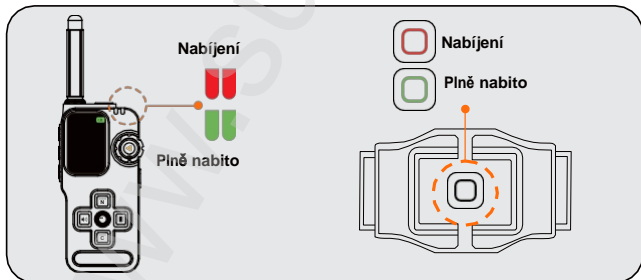

Krok Jak zapnout / vypnout

2

Tipy: Nezapomeňte před použitím nainstalovat anténu.

Vysílač:

Krátkým stisknutím tlačítka zámku  zařízení zapnete a podržením tlačítka zámku  po dobu 3 sekund jej vypnete.

Přijímač:

① Zapnutí:

Krátkce stiskněte tlačítko zapnutí/vypnutí (ozve se pípnutí a zařízení zavibruje).

② Vypnutí:

Dlouze stiskněte tlačítko zapnutí/vypnutí na 3 sekundy.
(dva pípavé zvuky + dvakrát vibrace)

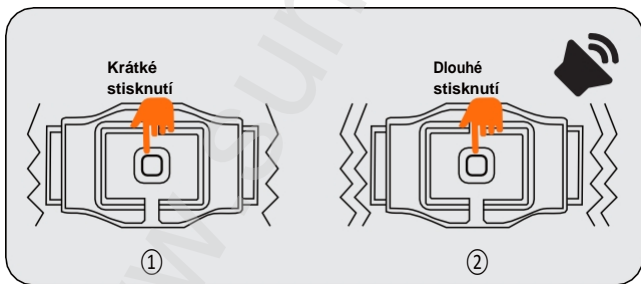

Krok Jak spárovat přijímače

3

Tipy: Před použitím funkcí tréninku a ohrady musí být vysílač a přijímač úspěšně spárovány. Jeden vysílač lze spárovat s maximálně 3 přijímači.

① **Přijímač:** Ve vypnutém stavu podržte tlačítko zapnutí/vypnutí stisknuté po dobu 3 sekund, abyste vstoupili do režimu párování (zelená LED dioda rychle bliká, časový limit 15 sekund).

② **Vysílač:** Dlouhým stisknutím tlačítka přepínače kanálů přejděte do režimu párování, poté krátkým stisknutím tlačítka přepínače kanálů vyberte Pes 1, Pes 2 nebo Pes 3.

Indikace úspěšného párování: Přijímač jednou pípne a zelená LED dioda bude pomalu blikat, zatímco vysílač zobrazí stav baterie příslušného kanálu (pokud se párování nezdaří, opakujte kroky párování, aby byla operace dokončena do 15 sekund).

③ **Nakonec stiskněte libovolné tlačítko pro režim korekce, aby se párování dokončilo.**

Tipy: Pokud k potvrzení používáte tlačítko statické korekce, ujistěte se, že je statická korekce odemčena.

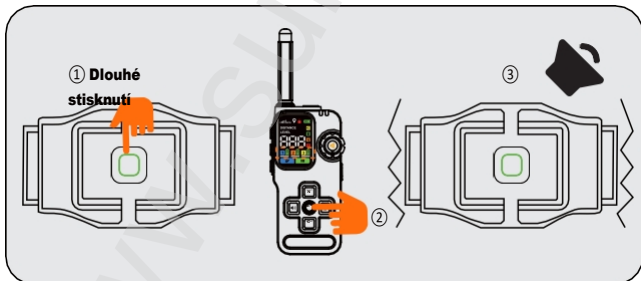

Krok Spánek a probuzení zařízení

4

Podmínky spánku přijímače:

V tréninkovém režimu: Automaticky přejde do režimu spánku po 5 minut nečinnosti.

V režimu Fence: Automaticky přejde do režimu spánku po 5 minutách nečinnosti.

Způsob probuzení: Posuňte sluchátko nebo stiskněte libovolné tlačítko na vysílači.

Vysílač:

Po 3 minutách nečinnosti automaticky přejde do režimu spánku. (Poznámka: Přechod vysílače do režimu spánku nemá vliv na funkci ohrady přijímače. Vysílač se probudí, pokud pes překročí hranici.)

Krok Jak používat funkci ohrady

5

Tipy: Každý pes má jiné nastavení ohrady. Vyberte prosím odpovídající kanál pro psa.

Vstup do funkce ohrady:

Krátce stiskněte funkční tlačítko, abyste vstoupili do rozhraní režimu ohrady.

Vyhledávání signálu GPS:

Získání signálu GPS trvá přibližně 3–5 minut. Během této doby budou blikat ikona polohy a ikona „===“.

Jakmile je signál detekován a zobrazí se tři nebo více čárek, můžete pokračovat v nastavení středového bodu.

Tip: Pro optimální výkon se doporučuje síla signálu GPS pět čárek.

Tento produkt využívá technologii GPS.

Pro dosažení nejlepších výsledků jej používejte na otevřených venkovních plochách s volným výhledem na oblohu. Výkon GPS může být ovlivněn používáním v interiéru, hustým porostem stromů nebo zataženou oblohou či deštivým počasím.

Nastavení středového bodu:

Stiskněte a podržte tlačítko polohy po dobu 2 sekund, abyste nastavili středový bod.

Nastavení poloměru:

Krátkým stisknutím tlačítka přejděte do režimu nastavení poloměru – ikona vzdálenosti začne blikat.

Otočením nastavovacího knoflíku ve směru hodinových ručiček poloměr zvětšíte. Otočením proti směru hodinových ručiček poloměr zmenšíte.

Rozsah nastavitelného poloměru je 22 až 920 metrů / 25 až 999 yardů.

Tip: Z bezpečnostních důvodů se ujistěte, že hranice ohrady je vzdálena alespoň 25 stop (7,6 metru) od jakýchkoli nebezpečných oblastí.

Nastavení režimu korekce:

Stisknutím tlačítka Vibrace nebo tlačítka Konstantní statický signál vyberte režim korekce.

Režim vibrací podporuje pouze automatický režim.

Režim statického signálu podporuje jak automatický režim, tak pevný režim.

Pokračujte v mačkání tlačítka Constant Static, abyste procházeli úrovněmi intenzity:

Úroveň 0: Automatický režim

Úroveň 1–5: pevný režim (ruční úrovně)

Otestujte ohradu:

Před testováním se ujistěte, že síla signálu GPS je alespoň 3 čárky.

Obojek spustí korekce pouze tehdy, když je v pohybu (pohybuje se nebo se houpá).

1. Stiskněte tlačítko Vibrace a vyberte režim vibrační korekce.
2. Ve výšce krku vašeho psa simulujte pohyb tím, že s obojkem přejdete z vnitřní strany hranice na vnější stranu.
3. Otestujte více bodů podél hranice. Pokud obojek pípne a vibruje, plot funguje správně.
4. Pokud obojek na hranici neaktivuje, přemístěte středový bod nebo uprave poloměr.

Tipy:

1. Před použitím ohrady si prosím přečtěte návod k výcviku, abyste svého psa naučili rozpoznávat hranice.
2. V dosahu 300 yardů může dálkový vysílač zobrazit vzdálenost mezi přijímačem a středovým bodem a vydat zvukové upozornění.
3. Stisknutím tlačítka Beep můžete zvukové upozornění vysílače zapnout nebo vypnout.

Krok Jak používat výcvikovou funkci

6

Vstup do tréninkové funkce

Stiskněte tlačítko funkčního přepínače pro vstup do režimu a poté stiskněte tlačítko přepínače kanálů pro výběr Dog 1/ Dog 2/ Dog 3.

Výběr režimu varování

Krátce stiskněte tlačítko přepínače kanálů, abyste si vybrali jeden ze čtyř režimů varování.

Režimy zvuku a vibrací nepodporují nastavení úrovně. Režimy Constant Static a Nick Static mají 24 nastavitelných úrovní.

Otočením nastavovacího knoflíku změníte úroveň statického signálu: ve směru hodinových ručiček pro zvýšení.

Proti směru hodinových ručiček pro snížení.

Tip: Pro bezpečnost použijte tlačítko Lock k uzamčení statického režimu.

Zvukové varování

Stiskněte tlačítko pípnutí pro vydání zvukového příkazu:

- Krátké stisknutí: Vydá jeden pípnutí signál.
- Dlouhé stisknutí: Vydá nepřetržitý zvukový signál po dobu až 10 sekund.

Vibrační varování

Stiskněte tlačítko Vibrace a vydáte příkaz k vibraci:

- Krátké stisknutí: Spustí 1sekundovou vibraci s 50% intenzitou.
- Dlouhé stisknutí: Postupně zvyšuje sílu vibrací na 100 % během 3 sekund, s maximální dobou trvání 15 sekund.

Varování statickou korekcí

- Krátké stisknutí tlačítka NICK Static: Vydá rychlý statický impuls.
- Dlouhé stisknutí tlačítka Constant Static: Vydá nepřetržitý statický výstup po dobu až 10 sekund.

Tipy:

1. Maximální dosah dálkového vycviku je 800 metrů v otevřeném terénu.
2. Funkce vycviku lze používat i při aktivním režimu ohrady.

Krok Jak používat funkci osvětlení

7

Tipy: Lze používat v tréninkovém i plotovém režimu jako pomocné osvětlení v noci nebo v prostředí se slabým osvětlením

Ovládání svítilny:

Stav světla	Světlo vysílače
Trvale svítí	1. krátké stisknutí
Rychlé blikání	2. krátké stisknutí
Vypnuto	3. krátké stisknutí

Příprava a montáž objímky

Jak nainstalovat kontaktní body

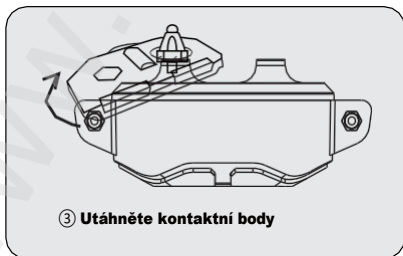
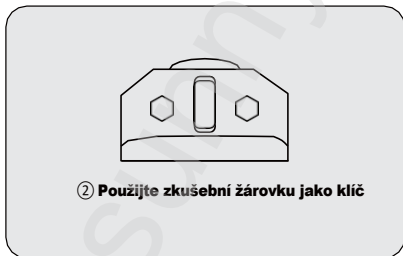
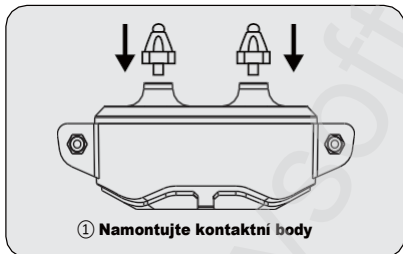

Jak používat zkušební světlo

Tipy: Ujistěte se, že jsou kontaktní body správně nainstalovány a že je zařízení spárováno.

- ① Zkontrolujte funkci tréninku a odemkněte režim statické stimulace.
- ② Umístěte testovací světlo na kontaktní body a stiskněte tlačítko statické stimulace. Pokud testovací světlo svítí, znamená to, že statická stimulace funguje správně.

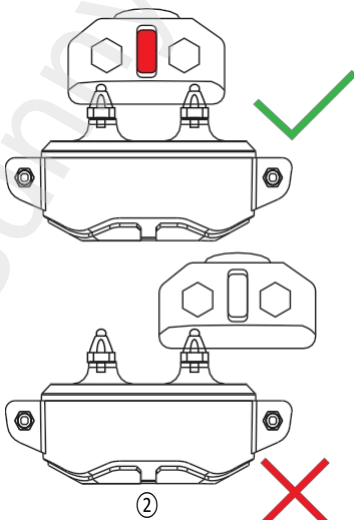

Jak sestavit obojkový pás

F700

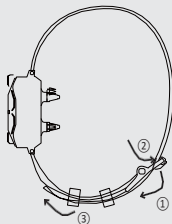

Krok 1: Protáhněte delší část pásku skrz sponu.

Krok 2: Poté zasuňte sponu do otvoru v opasku.

Krok 3: Přebytečný konec pásku provlečte silikonovým kroužkem.

F700 Plus

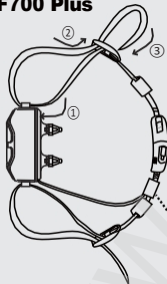



Krok 1: Provlečte řemen skrz vodicí kladku.

Krok 2: Provlečte řemen sponou Tri-Glides.

Krok 3: Přebytečný řemen provlečte silikonovým kroužkem.

● GPS

Jak nasadit obojek na domácího mazlíčka

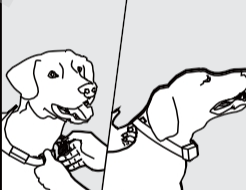
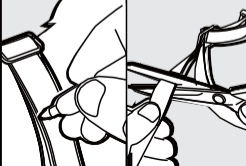
<p>① Ujistěte se, že pes stojí v pohodlné pozici a že je přijímač vypnutý, než jej zapnete.</p>	
<p>② Umístěte přijímač uprostřed krku psa tak, aby tlačítko napájení směřovalo nahoru a kontaktní bod byl vyrovnán s krkem psa.</p>	
<p>③ Zkontrolujte, zda je přijímač správně utažený. Mezi obojek a krk psa byste měli snadno vložit prst. Pokud je obojek příliš volný nebo příliš těsný, ovlivní to na fungování zařízení.</p>	
<p>④ Označte si tužkou požadovanou délku obojku, odstraňte přebytečnou část a odstříhnete ji.</p>	

Bezpečnostní pokyny pro nošení

- 1.** Vyhňte se dlouhodobému nebo těsnému nošení obojku, abyste předešli podráždění kůže u vašeho psa.
- 2.** Dbejte na to, aby váš pes nenosil obojek déle než 12 hodin denně.
- 3.** Pokud používáte režim statického varování, pravidelně kontrolujte krk vašeho psa, zda nevykazuje známky podráždění v místech kontaktu. Pokud zjistíte podráždění, doporučujeme upravit polohu obojku každou 1 až 2 hodiny.
- 4.** Pravidelně kontrolujte utažení obojku, abyste zabránili nadměrnému tlaku.
- 5.** Nepřipevňujte k obojku vodítko, abyste zabránili nadměrnému tlaku na zařízení.
- 6.** Jednou týdně očistěte krk vašeho mazlíčka a kontaktní plochu přijímače vlhkým hadříkem.
- 7.** Denně kontrolujte kontaktní plochu, zda nevykazuje známky vyrážky nebo nepohodlí.
- 8.** Pokud si všimnete vyrážky nebo nepohodlí, přestaňte obojek používat, dokud se kůže nezahojí. Pokud příznaky přetrvávají déle než 48 hodin, okamžitě vyhledejte veterinární pomoc.

Postupujte podle těchto pokynů, abyste zajistili bezpečnost a pohodlí svého mazlíčka. Ačkoli miliony domácích mazlíčků považují kontakt s nerezovou ocelí za příjemný, někteří mohou být citliví na tlak. Postupem času si váš mazlíček na obojek možná zvykne, což vám umožní uvolnit některá bezpečnostní opatření. Je však zásadní pravidelně kontrolovat místo kontaktu, zda se neobjevilo zarudnutí nebo vředy. Pokud nějaké objevíte, přestaňte obojek používat, dokud se kůže zcela nezahojí.

Často kladené otázky

Otázka	Problém	Řešení
1. Vysílač/přijímač nelze nabít	Nabíjecí kabel nesedí.	Použijte nabíjecí kabel dodaný se zařízením. (5V1A)
	Nabíjecí kabel je poškozený.	Vyměňte nabíjecí kabel a zkuste to znovu.
2. Produkt nebyl delší dobu používán	Pokud je výrobek ponechán zapnutý a delší dobu se nepoužívá, baterie se vybije.	<p>① Vypínejte jej vždy, když jej nepoužíváte.</p> <p>② Pokud produkt nebyl delší dobu používán, před nabitím a použitím si prosím přečtěte pokyny k nabíjení v návodu k použití.</p>
3. Produkt nefunguje	Produkt přejde do režimu ochrany při nízkém stavu nabití.	Baterii je třeba nabít. Připojte nabíjecí kabel a baterii plně nabijte.
	Nelze jej zapnout.	Zkuste to po nabití.
	Dálkový ovladač a přijímač nejsou správně spárovány.	Provedte párování dálkového ovladače s přijímačem.
4. Pes do zařízení kousne a poškodí ho	Pes se brání proti produktu.	Pes by neměl být schopen vidět ani dosáhnout na zařízení, které má na sobě.

5. Produkt se nezapíná	Zkontrolujte, zda je citlivost tlačítka v pořádku.	Žádná odezva znamená, že je poškozená.
	Žádný obraz/zvuková výzva.	Znovu nabijte.
	Produkt přejde do režimu ochrany při nízkém stavu baterie.	Připojte nabíjecí kabel a počkejte, až se baterie nabije.
	Nesprávný způsob spuštění.	Dlouze stiskněte tlačítko zapnutí/vypnutí.
6. Žádná statická stimulace /Žádné vibrace	Úroveň statické stimulace je nastavena příliš nízko nebo je statická stimulace uzamčena.	Nastavte vyšší úroveň statické stimulace nebo odblokujte statickou stimulaci a zkuste to znovu.
	Úroveň vibrací je nastavena příliš nízko.	Nastavte vyšší úroveň vibrací a zkuste to znovu.
	Zkontrolujte, zda není baterie vybitá.	Nabijte přijímač na plnou kapacitu.
	Pes má příliš dlouhou srst.	Nastavte zařízení tak, aby se kontaktní body dotýkaly kůže psa.
	Obojek je příliš volný.	Přijímač se nosí uprostřed krku psa, přičemž mezi obojkem a krkem by měla být mezera široká asi jako prst.
	Dálkový ovladač a přijímač nejsou spárovány.	Znovu spárujte dálkový ovladač s přijímačem.

7. Obojek snadno spadne a není dostatečně utažený	Obojek je příliš volný.	Přijímač je nasazen uprostřed krku psa, mezi obojkem a krkem je mezera široká asi jako prst.
	Při prvním použití nebyl z obojku odstřižen přebytek.	Popruhy obojku je třeba správně utáhnout v každé sponě, aby obojek dobře seděl na krku psa, a poté je třeba přebytečnou část odstříhnout.
	Popruh obojku je poškozený a je třeba jej vyměnit.	Informace o nošení obojku naleznete v návodu k použití.
8. Na displeji dálkového ovladače se zobrazují nečitelné znaky	Nízký stav baterie.	Použijte jej až po úplném nabití.
	Nesprávné zacházení a nárazy. Vysílač byl poškozen psem.	<p>① Se zařízením se nesmí zacházet hrubě. Na tento druh poškození se záruka nevztahuje. Pokud zařízení nepoužíváte, uložte vysílač a přijímač mimo dosah psa.</p> <p>② Pokud jsou znaky na displeji při převzetí zařízení nečitelné, kontaktujte prosím zákaznický servis ohledně opravy/výměny. Je nutné poskytnout fotografie a video.</p>

9. Zařízení způsobuje psovi zranění	Nosíte jej příliš dlouho.	Zařízení by nemělo být nošeno déle než 12 hodin a mělo by být kontrolováno každé 2 hodiny.
	Pokud má pes zařízení nasazené, když je mokrý nebo plave, statický stimulátor dráždí kůži.	<p>① Udržujte oblast krku vašeho psa suchou a čistou a nenechte ho nosit zařízení při plavání nebo při hře s majitelem.</p> <p>② Používejte silikonové krytky, abyste snížili tření v místech kontaktu.</p>
	U psa se objeví vyrážka.	Přestaňte produkt na několik dní používat. Pokud stav přetrvává déle než 48 hodin, vyhledejte pomoc u veterináře.
	Pes je mladší než 6 měsíců.	Zvíře by mělo být starší alespoň 6 měsíců, než začnete používat výcvikový obojek, a pes by měl být schopen rozpoznat základní povely poslušnosti, jako je „sedni“ nebo „zůstaň“.
10. Chybějící příslušenství, poškozené příslušenství atd.	Poškození při přepravě nebo chyba při balení.	Kontaktujte zákaznický servis a požádejte o opravu/vrácení zboží. Může být vyžadováno zaslání fotografií nebo videa.

<p>11. Problémy s kompatibilitou produktu</p>	<p>Dálkový ovladač a přijímač musí být kompatibilní. Pokud si zakoupíte dálkový ovladač nebo přijímač jiného výrobce, nebude s naším produktem fungovat.</p>	<p>K párování si u nás zakupte stejný model.</p>
<p>12. Bezpečnost vibrací/statické elektřiny</p>	<p>Krátká vibrace nebo statický výboj neublíží, ale pes se může cítit nepříjemně.</p>	<p>Nepřetržité používání vibrací a statické elektřiny by nemělo přesáhnout 30 sekund. Výcvikový obojek pro psy vyžaduje, aby uživatel s domácím mazlíčkem komunikoval a trénoval ho, aby bylo dosaženo požadovaného účinku.</p> <p>Naše vibrační a statické funkce byly testovány na různých typech psů po dlouhou dobu.</p>
<p>13. Uvedený dosah dálkového ovládání se nemusí shodovat se skutečným</p>	<p>Skutečný dosah dálkového ovládání se může lišit v závislosti na terénu, počasí, vegetaci, kapacitě baterie a rušení od jiných rádiových zařízení.</p>	<p>Změňte místo a zkuste trénovat na místě s menším rušením.</p>
<p>14. Produkt nemění chování psa</p>	<p>Výcvikový obojek je výcviková pomůcka, která vyžaduje, aby uživatelé se svým mazlíčkem komunikovali a trénovali ho, aby bylo dosaženo požadovaného účinku.</p>	<p>① Vyhledejte podporu při výcviku u profesionálního trenéra psů.</p> <p>② Vhodná délka tréninku. Trénink by měl být dynamický a krátký, přičemž nejlepšího účinku se dosáhne při délce 10–15 minut.</p>

<p>15. Zpočátku je to účinné, ale později to nefunguje</p>	<p>① Zkontrolujte, zda zařízení funguje normálně.</p> <p>② Dlouhodobé nošení způsobilo, že si pes na zařízení zvykl.</p>	<p>① Změňte úroveň a znovu nastavte tréninkový režim.</p> <p>② Doporučuje se, aby se produkt nenosil, když se netrénuje.</p>

Soulad

 Označuje certifikaci CE, která zaručuje soulad s místními předpisy Evropského hospodářského prostoru (EHP).

 Znamená, že elektromagnetické rušení tohoto zařízení je nižší než limit schválený Federální komisí pro komunikace.

® Obalové materiály likvidujte podle druhu. Karton a krabice lze recyklovat jako odpadní papír, zatímco obalové bedny by měly být recyklovány odpovídajícím způsobem.

 System je určen pro EU a další evropské země, které jsou schopny třídít recyklovatelné materiály.

Dodavatel/Distributor
Sunnysoft s.r.o.
Kovanecká 2390/1a
190 00 Praha 9
Česká republika
www.sunnysoft.cz

Gebrauchsanweisung

F700/F700 Plus 2-in-1 Kabelloses Hundehalsband mit GPS



(Hinweis: Diese Anleitung gilt sowohl für das Modell F700 als auch für das Modell F700 Plus. Das Modell F700 verfügt über **eine eingebaute** Antenne, während das Modell F700 Plus eine externe Antenne besitzt.)

Die F700 hat ein TPU-Armband, die F700 Plus hingegen ein Nylon-Armband. (Bitte **beachten Sie die Angaben** zu dem von Ihnen gekauften Produkt.)

WT-F700/F700 Plus-A01

BITTE LESEN SIE DIESES GESAMTE HANDBUCH VOR DER VERWENDUNG DURCH.

Wichtige Sicherheitsinformationen

- Dieses Produkt ist nicht für die Anwendung bei aggressiven Hunden geeignet. Im Zweifelsfall sollten Sie einen Tierarzt oder Trainer konsultieren.
- Dieses Produkt kann nicht direkt an Menschen getestet werden, da dies gegen geltendes Recht verstoßen würde.
- Sorgen Sie für Sicherheit beim Leinentraining, indem Sie eine stabile Leine verwenden und körperlich in der Lage sind, Ihren Hund zu kontrollieren.
- Beachten Sie die Sicherheitsvorkehrungen, um Hautschäden vorzubeugen, wie Rötungen oder Wundliegen.
- Vermeiden Sie eine längere Nutzung des Empfängers an Ihrem Hund.
- Schalten Sie den Empfänger aus oder entfernen Sie ihn, bevor Sie mit Ihrem Hund spielen.
- Halten Sie das Produkt von Öfen und hohen Temperaturen fern.
- Öffnen Sie die Produktabdeckung nicht, um eine Unterbrechung der Lithiumbatterie zu vermeiden oder Brandgefahr.

Das drahtlose GPS-Zaun- und Hundetrainingsystem F700/F700 Plus 2-in-1 kombiniert Training und GPS-Zaun und ermöglicht die Verwaltung von bis zu 3 Hunden, wodurch ein umfassendes Verhaltensmanagement und die Sicherheit der Haustiere gewährleistet werden.

Komponenten



Sender
*1



Halsband mit Empfänger
F700



F700 Plus Empfängerhalsband
*1



Grenzflagge *10



Kontaktstellen für
kurzes und langes Haar *
2 Paare



Typ-C-Ladefunktion
*1



Antistatisches Armband, Produktkabel
Testlampe
*1



Anweisungen
*1

Produktübersicht

Sender





F700 -Empfänger

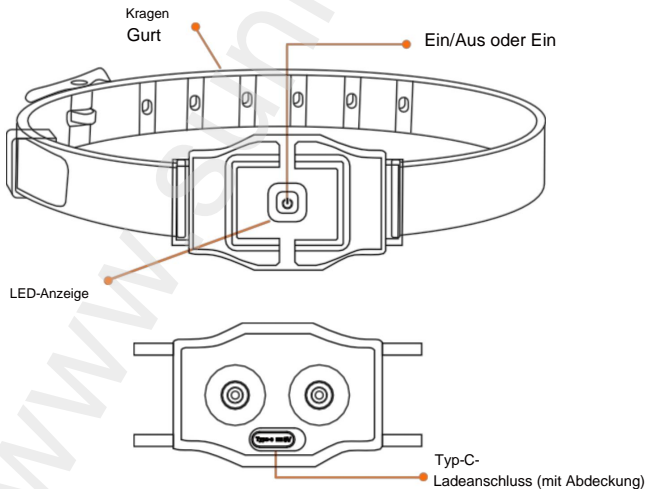

F700 Plus Empfänger

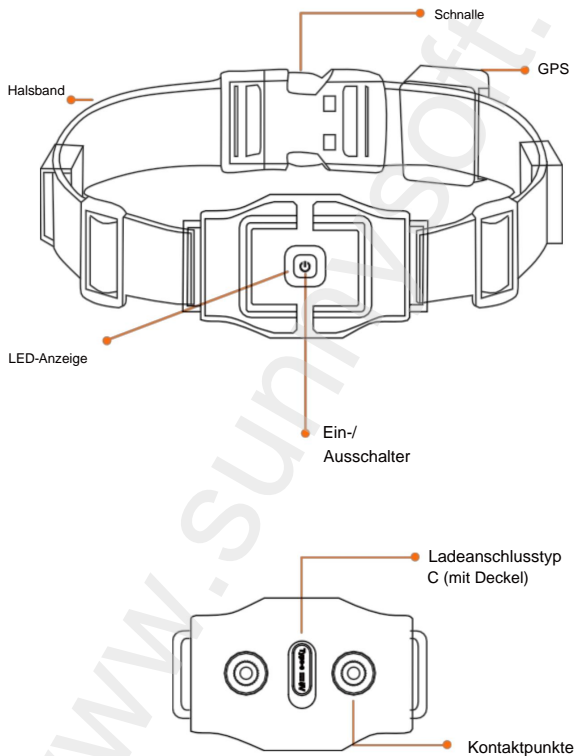

Hinweise zum Laden :

1

Empfänger und Sender schalten sich automatisch ab, sobald die Batteriespannung unter

3,3 V fällt. Sollten sie bei niedriger Spannung eingeschaltet sein,

schalten sie sich nach 10 Sekunden wieder aus. Bitte laden Sie sie

vor der ersten Verwendung mit dem 5V/1A-Netzteil und dem mitgelieferten USB-C-

Sender: Die

rote LED blinkt während des Ladevorgangs; die grüne LED leuchtet, sobald der Sender vollständig

geladen ist. Der Ladevorgang beeinträchtigt die Zaunfunktion des Empfängers nicht. Falls der

Empfänger während des Ladevorgangs ausgeschaltet war, leuchtet das Display nach dem

Trennen des Ladegeräts auf.

Empfänger:

Die rote LED blinkt während des Ladevorgangs; die grüne LED leuchtet, sobald der Akku vollständig

geladen ist. Der Ladevorgang beeinträchtigt die Zaunfunktion des Empfängers nicht. Wenn der

Empfänger während des Ladevorgangs ausgeschaltet war, leuchtet das Display nach dem

Trennen des Ladegeräts auf.

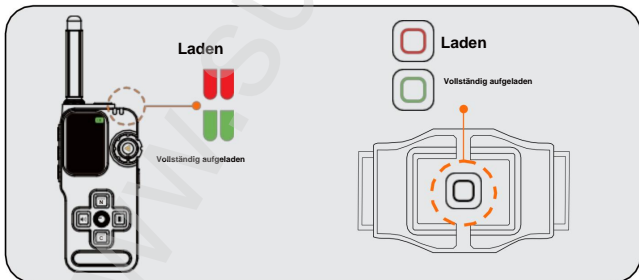

Schritt zum Ein-/Ausschalten

2

Hinweis: Vor Gebrauch nicht vergessen zu installieren.
Antenne.

Sender:

Drücken Sie die Sperrtaste kurz, um  das Gerät einzuschalten, und halten Sie die Sperrtaste 3  Sekunden lang gedrückt, um es auszuschalten.

Empfänger:

↳ Einschalten:

Drücken Sie kurz den Ein-/Ausschalter (Sie hören einen Piepton und das Gerät vibriert).

↳ Strom ausschalten:

Den Ein-/Ausschalter 3 Sekunden lang gedrückt halten. (zwei Pieptöne + zwei Vibrationen)

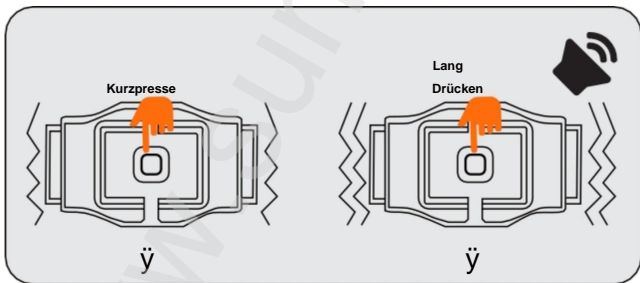

Schritt 1: So koppeln Sie Empfänger

3

Hinweis: Vor der Nutzung der Trainings- und Zaunfunktionen müssen Sender und Empfänger erfolgreich gekoppelt werden. Ein Sender kann mit maximal drei Empfängern gekoppelt werden.

ÿ Empfänger: Im ausgeschalteten Zustand die Ein-/Aus-Taste 3 Sekunden lang gedrückt halten, um in den Kopplungsmodus zu gelangen (grün).

Die LED blinkt schnell (Timeout nach 15 Sekunden). ÿ Sender:

Halten Sie die Kanalwahltaste gedrückt, um in den Kopplungsmodus zu gelangen, und drücken Sie dann die Kanalwahltaste kurz, um Hund 1, Hund 2 oder Hund 3 auszuwählen.

Erfolgsanzeige für die Kopplung : Der Empfänger piept einmal und die grüne LED leuchtet auf . Die LED blinkt langsam, während der Sender den Batteriestatus des entsprechenden Kanals anzeigt (falls die Kopplung fehlschlägt, wiederholen Sie die Kopplungsschritte, um den Vorgang innerhalb von 15 Sekunden abzuschließen).

ÿ Zum Schluss drücken Sie eine beliebige Taste für den Korrekturmodus, um die Kopplung abzuschließen .

Hinweis: Wenn Sie die statische Korrekturtaste zur Bestätigung verwenden, stellen Sie sicher, dass die statische Korrektur entsperrt ist.

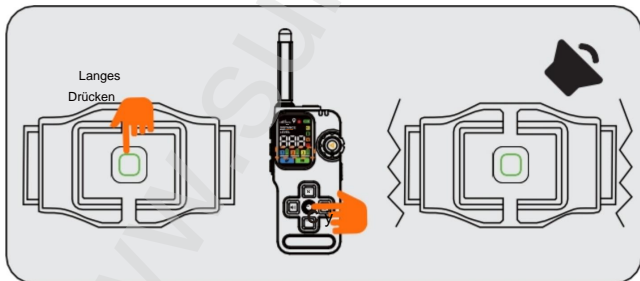

Schritt zum Ein- und Ausschalten des Geräts

4

Ruhemodus des Empfängers : Im

Trainingsmodus : Geht nach 5 Minuten Inaktivität automatisch in den Ruhemodus.

Im Zaunmodus: Wechselt nach 5 Minuten Inaktivität automatisch in den Schlafmodus .

Aufweckmethode: Schieben Sie den Hörer oder drücken Sie eine beliebige Taste am Sender.

Sender:

Geht nach 3 Minuten Inaktivität automatisch in den Schlafmodus.

(Hinweis: Das Versetzen des Senders in den Schlafmodus hat keinen Einfluss auf die Zaunfunktion des Empfängers. Der Sender wird wieder aktiviert, sobald der Hund die Grenze überschreitet.)

Schritt So verwenden Sie die Zaunfunktion

5

Hinweis: Jeder Hund benötigt eine andere Boxenkonfiguration.

Bitte wählen Sie den passenden Kanal für den Hund.

Zaunfunktion aktivieren: Durch

kurzes Drücken der Funktionstaste gelangen Sie in den Zaunmodus.

GPS-Signal wird gesucht: Es dauert etwa 3–5 Minuten, bis ein GPS-Signal empfangen wird. Während dieser Zeit blinken das Standortssymbol und das Symbol „===“.

Sobald das Signal erkannt wird und drei oder mehr Linien erscheinen, können Sie mit der Festlegung des Mittelpunkts fortfahren.

Tipp: Für eine optimale Leistung wird eine GPS-Signalstärke von fünf Balken empfohlen.

Dieses Produkt nutzt GPS-Technologie.

Für optimale Ergebnisse verwenden Sie das Gerät im Freien mit freier Sicht zum Himmel. Die GPS-Leistung kann durch die Verwendung in Innenräumen, dichten Baumbestand oder bewölkt bzw. regnerisches Wetter beeinträchtigt werden.

Den Mittelpunkt festlegen:

Drücken und halten Sie die Positionstaste 2 Sekunden lang, um den Mittelpunkt festzulegen.

Radius- Einstellung : Durch

kurzes Drücken der Taste wird der Radius-Einstellungsmodus aktiviert – das Entfernungssymbol beginnt zu blinken.

Drehen Sie den Einstellknopf im Uhrzeigersinn, um den Radius zu vergrößern. Drehen Sie ihn gegen den Uhrzeigersinn, um den Radius zu verkleinern.

Der einstellbare Radiusbereich beträgt 22 bis 920 Meter / 25 bis 999 Yards.

Hinweis: Achten Sie aus Sicherheitsgründen darauf, dass der Zaun mindestens 7,6 Meter (25 Fuß) von allen Gefahrenbereichen entfernt ist.

So stellen Sie den Korrekturmodus

ein: Drücken Sie die Vibrationstaste oder die Taste für konstantes statisches Signal, um den Korrekturmodus auszuwählen.

Der Vibrationsmodus unterstützt nur den Automatikmodus.

Der Modus für statische Signale unterstützt sowohl den automatischen Modus als auch den Festmodus.

Drücken Sie die Taste „Konstant Statik“ so lange, bis Sie die Intensitätsstufen durchgeschaltet haben:

Stufe 0: Automatikmodus Stufe 1-5:

Fester Modus (manuelle Stufen)

Testen Sie den Zaun:

Stellen Sie vor dem Test sicher, dass die GPS-Signalstärke mindestens 3 Balken beträgt. Das Halsband löst Korrekturen nur dann aus, wenn es in Bewegung ist (sich bewegt oder schwingt).

1. Drücken Sie die Vibrationstaste und wählen Sie den Vibrationskorrekturmodus .
2. Simulieren Sie auf Höhe des Hundehalses eine Bewegung, indem Sie das Halsband von der Innenseite der Begrenzung nach außen bewegen.
3. Testen Sie mehrere Punkte entlang der Grenze. Wenn das Halsband piept und vibriert, funktioniert der Zaun ordnungsgemäß.
4. Falls das Halsband an der Grenze nicht aktiviert wird, verschieben Sie den Mittelpunkt oder passen Sie den Radius an.

Hinweis:

1. Lesen Sie vor der Verwendung des Zauns bitte die Trainingsanleitung, um Ihrem Hund beizubringen, die Grenzen zu erkennen.
2. Innerhalb einer Reichweite von 300 Yards kann der Fernsender die Entfernung zwischen dem Empfänger und dem Mittelpunkt anzeigen und ein akustisches Signal ausgeben.
3. Drücken Sie die Piep-Taste, um den Piepton des Senders ein- oder auszuschalten.

6

Aufrufen der Trainingsfunktion

Drücken Sie die Funktionswahltaste, um in den Modus zu gelangen, und drücken Sie dann die Kanalwahltaste, um Hund 1/ Hund 2/ Hund 3 auszuwählen.

Auswahl eines Warnmodus

Durch kurzes Drücken der Kanalwahltaste kann einer der vier Warnmodi ausgewählt werden.

Die Modi „Ton“ und „Vibration“ unterstützen keine Pegelanpassung. Die Modi „Konstanter statischer Effekt“ und „Nick-Statistischer Effekt“ verfügen über 24 einstellbare Stufen.

Durch Drehen des Einstellknopfes kann der Pegel des statischen Signals verändert werden: im Uhrzeigersinn zum Erhöhen.

Gegen den Uhrzeigersinn drehen, um abzunehmen.

Tipp: Verwenden Sie aus Sicherheitsgründen die Sperrtaste, um den statischen Modus zu sperren.

Akustische Warnung

Drücken Sie die Piepton-Taste, um einen Sprachbefehl zu erteilen:

- Kurz drücken:** Gibt einen einzelnen Piepton aus.
- Langes Drücken:** Gibt einen Dauerpiepton für bis zu 10 Sekunden aus.

Vibrationswarnung

Drücken Sie die Vibrationstaste, um einen Vibrationsbefehl

auszulösen: •**Kurz drücken:** Startet eine 1-sekündige Vibration mit 50 %

Intensität. •**Langes Drücken:** Erhöht die Vibrationsstärke innerhalb von 3 Sekunden schrittweise auf 100 %, mit einer maximalen Dauer von 15 Sekunden.

Warnung vor statischer Entladung •

Kurzer Druck auf die Taste „NICK Static“: Gibt einen kurzen statischen Impuls aus. • Langer Druck auf die Taste „Constant Static“: Gibt bis zu 10 Sekunden lang eine kontinuierliche statische Entladung aus.

- Hinweise: 1. Die maximale Reichweite des Ferntrainings beträgt 800 Meter im offenen Gelände.
2. Die Trainingsfunktion kann auch im geschlossenen Modus genutzt werden .

Schritt So verwenden Sie die Beleuchtungsfunktion

7

Hinweis: Kann sowohl im Trainings- als auch im Zaunmodus als Zusatzbeleuchtung bei Nacht oder in Umgebungen mit wenig Licht verwendet werden.

Taschenlampensteuerung :

Lichtstatus	Senderleuchte
Permanent beleuchtet	1. Kurzer Druck
Schnelles Blinken	2. Kurz drücken
Aus	3. Kurzer Druck

Wie man Kontaktpunkte installiert

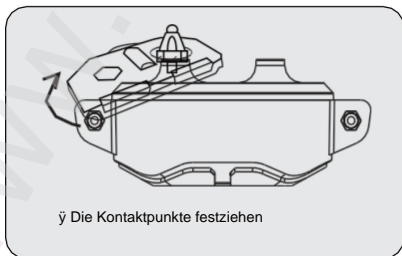
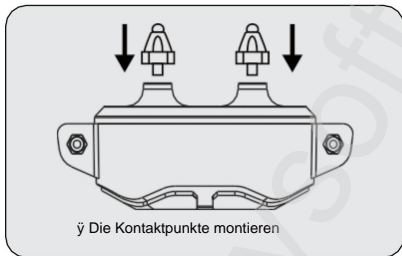

So verwenden Sie die Testlampe

Hinweis: Stellen Sie sicher, dass die Kontaktpunkte korrekt installiert und das Gerät gekoppelt ist.

• Überprüfen Sie die Trainingsfunktion und schalten Sie den statischen Stimulationsmodus frei.

• Platzieren Sie die Testlampe an den Kontaktpunkten und drücken Sie den Knopf für die statische Stimulation. Leuchtet die Testlampe, funktioniert die statische Stimulation ordnungsgemäß.

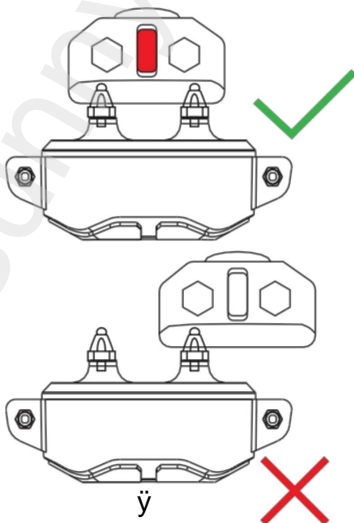

Wie man einen Kragengürtel zusammenbaut

F700

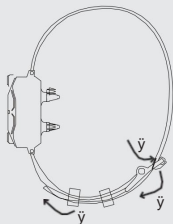

Schritt 1: Fädeln Sie den längeren Teil des Riemens durch die Schnalle.

Schritt 2: Führen Sie nun die Schnalle in das Loch im Gürtel ein.

Schritt 3: Fädeln Sie das überstehende Ende des Klebebands durch den Silikonring.

F700 Plus

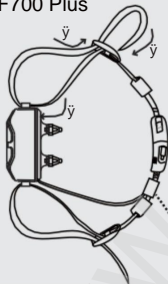

Schritt 1: Den Riemen durch die Spannrolle fädeln.

Schritt 2: Fädeln Sie das Armband durch die Tri-Glideschnalle.

Schritt 3: Fädeln Sie das überschüssige Band durch den Silikonring.

● GPS

Wie man einem Haustier ein Halsband anlegt

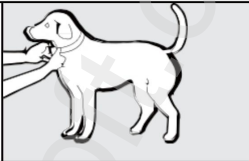
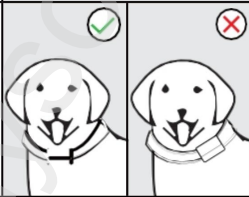
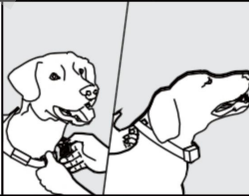
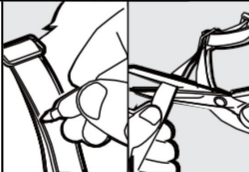
<p>Stellen Sie sicher, dass der Hund in einer bequemen Position steht und der Empfänger ausgeschaltet ist, bevor Sie ihn einschalten</p>	
<p>Platzieren Sie den Empfänger mittig am Hals Ihres Hundes, sodass der Ein-/Ausschalter nach oben zeigt und der Kontaktpunkt mit dem Hals Ihres Hundes ausgerichtet ist.</p>	
<p>Prüfen Sie, ob der Empfänger ordnungsgemäß festgezogen ist. Sie sollten Ihren Finger problemlos zwischen Halsband und Hundehals schieben können. Ist das Halsband zu locker (ȳ) oder zu eng, wird die Funktion des Geräts beeinträchtigt.</p>	
<p>Markieren Sie die gewünschte Kragenlänge mit einem Bleistift, entfernen Sie den überstehenden Teil und schneiden Sie ihn ab.</p>	

Sicherheitshinweise zum Tragen

1. Vermeiden Sie es, das Halsband über längere Zeiträume oder zu eng zu tragen, um Hautirritationen bei Ihrem Hund zu verhindern.
2. Achten Sie darauf, dass Ihr Hund das Halsband nicht länger als 12 Stunden am Tag trägt.
3. Überprüfen Sie bei Verwendung des statischen Alarmmodus regelmäßig den Hals Ihres Hundes auf Anzeichen von Reizungen an den Kontaktstellen. Sollten Sie Reizungen feststellen, empfehlen wir, die Halsbandposition alle 1 bis 2 Stunden anzupassen.
4. Überprüfen Sie regelmäßig den Sitz des Halsbandes, um übermäßigen Druck zu vermeiden.
5. Befestigen Sie keine Leine am Halsband, um übermäßigen Druck auf den/die/das zu vermeiden. Gerät.
6. Reinigen Sie einmal pro Woche den Hals Ihres Haustieres und den Kontaktbereich des Empfängers mit einem feuchten Tuch.
7. Überprüfen Sie die Kontaktfläche täglich auf Anzeichen von Hautausschlag oder Beschwerden.
8. Sollten Sie einen Ausschlag oder Unbehagen bemerken, verwenden Sie das Halsband nicht mehr, bis die Haut abgeheilt ist. Wenn die Symptome länger als 48 Stunden anhalten, suchen Sie umgehend einen Tierarzt auf.

Befolgen Sie diese Richtlinien, um die Sicherheit und das Wohlbefinden Ihres Haustieres zu gewährleisten. Obwohl Millionen von Haustieren den Kontakt mit Edelstahl als angenehm empfinden, können manche empfindlich auf den Druck reagieren. Mit der Zeit gewöhnt sich Ihr Haustier möglicherweise an das Halsband, sodass Sie einige Sicherheitsvorkehrungen lockern können. Es ist jedoch wichtig, die Kontaktstelle regelmäßig auf Rötungen oder Wundstellen zu überprüfen. Sollten Sie welche feststellen, verwenden Sie das Halsband nicht mehr, bis die Haut vollständig verheilt ist.

Häufig gestellte Fragen

Frage	Problem	Lösung
1. Der Sender/Empfänger kann nicht aufgeladen werden.	Das Ladekabel passt nicht.	Verwenden Sie das mit dem Gerät gelieferte Ladekabel (5V1A).
	Das Ladekabel ist beschädigt.	Tauschen Sie das Ladekabel aus und versuchen Sie es erneut. Das schon wieder.
2. Das Produkt wurde längere Zeit nicht benutzt.	Wenn das Produkt eingeschaltet bleibt und längere Zeit nicht benutzt wird, entlädt sich der Akku.	<p>Schalten Sie es immer aus, wenn es nicht benutzt wird.</p> <p>Wenn das Produkt längere Zeit nicht benutzt wurde, lesen Sie bitte vor dem Laden und der ersten Benutzung die Ladeanweisungen in der Bedienungsanleitung.</p>
3. Das Produkt funktioniert nicht.	Das Produkt schaltet in den Niedrigbatterieschutzmodus.	Der Akku muss geladen werden. Schließen Sie das Ladekabel an und laden Sie den Akku vollständig auf.
	Es lässt sich nicht einschalten.	Probieren Sie es nach dem Aufladen.
	Fernbedienung und Empfänger sind nicht korrekt gekoppelt.	Koppeln Sie die Fernbedienung mit dem Empfänger.
4. Der Hund beißt das Gerät an und beschädigt es.	Der Hund verteidigt sich gegen das Produkt.	Der Hund sollte das Gerät, das er trägt, weder sehen noch erreichen können.

5. Das Produkt lässt sich nicht einschalten.	Prüfen Sie, ob die Tastenempfindlichkeit in Ordnung ist.	Keine Reaktion bedeutet, dass es beschädigt ist.
	Kein Bild-/Tonsignal. Aufladen.	
	Das Produkt wechselt in den Niedrigbatterieschutzmodus.	Schließen Sie das Ladekabel an und warten Sie, bis der Akku geladen ist.
	Falsche Startmethode. Halten Sie die Ein-/Aus-Taste gedrückt.	
6. Keine statische Stimulation Keine Vibrationen	Die statische Stimulationsstufe ist zu niedrig eingestellt oder die statische Stimulation ist gesperrt.	Stellen Sie eine höhere Stufe der statischen Stimulation ein oder deaktivieren Sie die statische Stimulation und versuchen Sie es erneut.
	Der Vibrationsgrad ist zu niedrig eingestellt.	Stellen Sie die Vibrationsstärke auf einen höheren Wert ein und versuchen Sie es erneut.
	Prüfen Sie, ob die Batterie entladen ist.	Laden Sie den Empfänger vollständig auf.
	Der Hund hat zu langes Fell.	Richten Sie das Gerät so aus, dass die Kontaktpunkte die Haut berühren. Hund.
	Der Kragen ist zu locker.	Der Empfänger wird in der Mitte des Hundehalses getragen, wobei zwischen Halsband und Hals ein Abstand von etwa der Breite eines Fingers besteht.
	Fernbedienung und Empfänger sind nicht gekoppelt.	Koppeln Sie die Fernbedienung erneut mit dem Empfänger.

<p>7. Das Halsband rutscht leicht ab und ist nicht fest genug angezogen.</p>	<p>Der Kragen ist zu locker.</p>	<p>Der Empfänger wird mittig am Hals des Hundes platziert, wobei zwischen Halsband und Hals ein Abstand von etwa der Breite eines Fingers besteht.</p>
	<p>Der überschüssige Stoff wurde beim ersten Gebrauch nicht vom Kragen abgeschnitten .</p>	<p>Die Riemen des Halsbandes müssen an jeder Schnalle richtig festgezogen werden, damit das Halsband eng am Hals des Hundes anliegt. Anschließend sollte der Überschuss abgeschnitten werden.</p>
	<p>Der Kragenriemen ist beschädigt und muss ersetzt werden.</p>	<p>Informationen zum Tragen des Halsbandes finden Sie in der Bedienungsanleitung.</p>
<p>8. Auf dem Display der Fernbedienung werden unleserliche Zeichen angezeigt.</p>	<p>Niedriger Batteriestand.</p>	<p>Verwenden Sie es erst, wenn es vollständig aufgeladen ist.</p>
	<p>Unsachgemäße Behandlung und Stöße. Der Sender wurde von einem Hund beschädigt.</p>	<p>☹ Das Gerät darf nicht Unsachgemäße Behandlung führt zu Schäden, die nicht von der Garantie abgedeckt sind. Bewahren Sie Sender und Empfänger außerhalb der Reichweite Ihres Hundes auf, wenn sie nicht in Gebrauch sind.</p> <p>☹ Sollten die Zeichen auf dem Display bei Erhalt des Geräts unleserlich sein , wenden Sie sich bitte an den Kundendienst, um eine Reparatur oder einen Austausch zu veranlassen.</p> <p>Es ist notwendig, Fotos und Videos zur Verfügung zu stellen.</p>

<p>9. Das Gerät verursacht Verletzungen bei Hunden.</p>	<p>Du trägst es schon zu lange.</p>	<p>Das Gerät sollte nicht länger als 12 Stunden getragen werden und alle 2 Stunden überprüft werden.</p>
	<p>Wenn der Hund das Gerät im nassen Zustand oder beim Schwimmen trägt, reizt der statische Stimulator die Haut.</p>	<p>Halten Sie den Halsbereich Ihres Hundes trocken und sauber und lassen Sie ihn das Gerät nicht beim Schwimmen oder Spielen mit dem Besitzer tragen.</p> <p>Verwenden Sie Silikonkappen, um die Reibung an den Kontaktpunkten zu verringern.</p>
	<p>Der Hund bekommt einen Ausschlag.</p>	<p>Setzen Sie das Produkt für einige Tage ab. Sollten die Beschwerden länger als 48 Stunden anhalten, suchen Sie tierärztlichen Rat.</p>
	<p>Der Hund ist jünger als 6 Monate.</p>	<p>Das Tier sollte mindestens 6 Monate alt sein, bevor man mit der Verwendung eines Trainingshalsbandes beginnt, und der Hund sollte in der Lage sein, grundlegende Gehorsamskommandos wie „Sitz“ oder „Bleib“ zu erkennen.</p>
<p>10. Fehlendes Zubehör, beschädigtes Zubehör usw.</p>	<p>Transportschäden oder Verpackungsfehler.</p>	<p>Wenden Sie sich an den Kundenservice, um eine Reparatur/Rückgabe anzufordern. Möglicherweise werden Sie aufgefordert, Fotos oder Videos einzusenden.</p>

<p>11. Probleme mit der Produktkompatibilität</p>	<p>Fernbedienung und Empfänger müssen kompatibel sein. Wenn Sie eine Fernbedienung oder einen Empfänger eines anderen Herstellers erwerben, funktioniert dieser nicht mit unserem Produkt.</p>	<p>anderen Herstellers erwerben, funktioniert dieser nicht mit</p>
<p>12. Sicherheit gegen Vibrationen/statische Elektrizität</p>	<p>Eine kurze Vibration oder statische Entladung schadet zwar nicht, kann dem Hund aber Unbehagen bereiten.</p>	<p>Die kontinuierliche Anwendung von Vibrationen und statischer Elektrizität sollte 30 Sekunden nicht überschreiten. Ein Hundeeziehungshalsband erfordert, dass der Benutzer mit dem Tier interagiert und es trainiert, um den gewünschten Effekt zu erzielen.</p> <p>Unsere Vibrations- und statischen Funktionen wurden über einen langen Zeitraum an verschiedenen Hunderassen getestet.</p>
<p>Gelände, Wetter, Vegetation , andere Funkgeräte variieren .</p>	<p>Die tatsächliche Reichweite der Fernbedienung kann je nach Batteriekapazität und Störungen durch</p>	<p>Wechseln Sie den Ort und versuchen Sie, an einem Ort mit weniger Ablenkung zu trainieren.</p>
<p>14. Das Produkt ändert sein Verhalten nicht. Hund</p>	<p>Ein Trainingshalsband ist ein Trainingshilfsmittel, das die Interaktion und das Training des Haustiers durch den Benutzer erfordert. um den gewünschten Effekt zu erzielen.</p>	<p>• Holen Sie sich Unterstützung beim Training von einem professionellen Hundetrainer.</p> <p>Angemessene Trainingsdauer. Das Training sollte dynamisch und kurz sein, wobei der beste Effekt bei einer Dauer von 10–15 Minuten.</p>

<p>15. Es ist anfangs wirksam, aber später funktioniert es nicht mehr.</p>	<p>Prüfen Sie, ob das Gerät normal funktioniert.</p> <p>Durch das langfristige Tragen hat sich der Hund an das Gerät gewöhnt.</p>	<p>Ändern Sie die Stufen und setzen Sie den Trainingsmodus zurück.</p> <p>Es wird empfohlen, das Produkt nicht zu tragen, wenn man keine sportliche Betätigung ausübt.</p>



Kennzeichnet die CE-Zertifizierung, die die Einhaltung der lokalen Vorschriften des Europäischen Wirtschaftsraums (EWR) garantiert.



Das bedeutet, dass die elektromagnetischen Störungen dieses Geräts unterhalb des von der Federal Communications Commission (FCC) genehmigten Grenzwerts liegen.



® Verpackungsmaterialien sind nach Art zu entsorgen. Karton und Schachteln können als Altpapier recycelt werden, Verpackungskartons sollten entsprechend recycelt werden.



Das System ist für die EU und andere europäische Länder gedacht, die in der Lage sind, Wertstoffe zu sortieren.

Lieferant/Vertriebspartner
Sunnysoft sro
Kovanecká 2390/1a
19000 Prag 9
Tschechische Republik
www.sunnysoft.cz

Használati utasítás

F700/F700 Plus 2 az 1-ben vezeték nélküli kutyanyakörv GPS-szel



(Megjegyzés: Ez az útmutató mind az F700, mind az F700 Plus modellre vonatkozik. Az F700 beépített antennával, míg az F700 Plus külső antennával rendelkezik.)

Az F700 TPU szíjjal, míg az F700 Plus nejlonszíjjal rendelkezik. Kérjük, tekintse meg a megvásárolt terméket.)

WT-F700/F700 Plus-A01

HASZNÁLAT ELŐTT KÉRJÜK, OLVASSA EL A TELJES ÚTMUTATÓT

Fontos biztonsági információk

- Ez a termék nem alkalmas agresszív kutyák kezelésére. Ha Ön Ha bizonytalan, konzultáljon állatorvossal vagy kiképzővel.
- Ez a termék nem tesztelhető közvetlenül embereken, különben sértené a helyi törvényeket.
- A pórázon való kiképzés során ügyeljen a kutya biztonságára egy erős póráz használatával, és legyen képes fizikailag lefogni.
- A bőrkárosodás elkerülése érdekében kövesse a biztonsági előírásokat, például bőrpír vagy felfekvések.
- Kerülje a vevőegység hosszan tartó használatát a kutyáján.
- Kapcsolja ki vagy vegye le a vevőegységet, mielőtt a kutyájával játszik.
- Tartsa távol a terméket tűzhelyektől vagy magas hőmérséklettől.
- Ne nyissa ki a termék fedelét, hogy elkerülje a lítium akkumulátor leválását . vagy tűzveszély.

Bevezetés

Az F700/F700 Plus 2 az 1-ben vezeték nélküli GPS-es kerítés- és kutyakiképző rendszer ötvözi a kiképzést és a GPS-es kerítést, és lehetővé teszi akár 3 kutya kezelését, biztosítva az átfogó viselkedéskezelést és a háziállatok biztonságát.

Alkatrészek



Adó

*1



Nyakörv vevővel
F700



Határzászló *10

NEM
BE

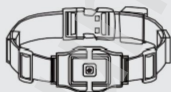

F700 Plus vevőegység nyakörv

*1

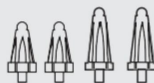

Kapcsolattartási pontok

rövid és hosszú haj

*

2 pár



C típusú töltés

*1



Antisztatikus csuklópánt Termékkábel

Tesztlámpa

*1



*1



Utasítás

*1

Adó



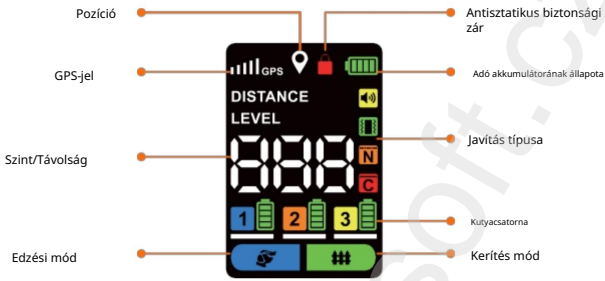

F700 vevőegység

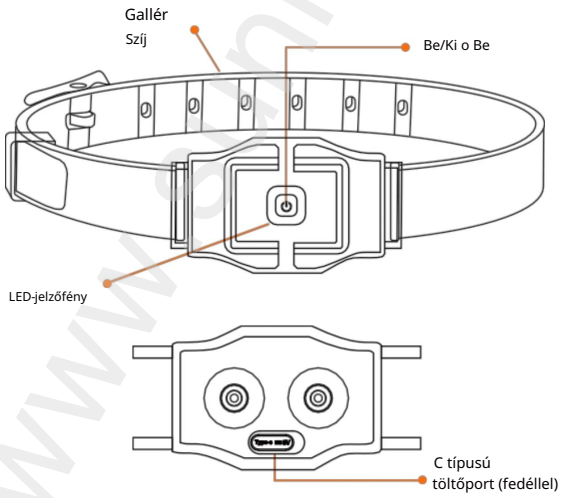

F700 Plus vevőegység

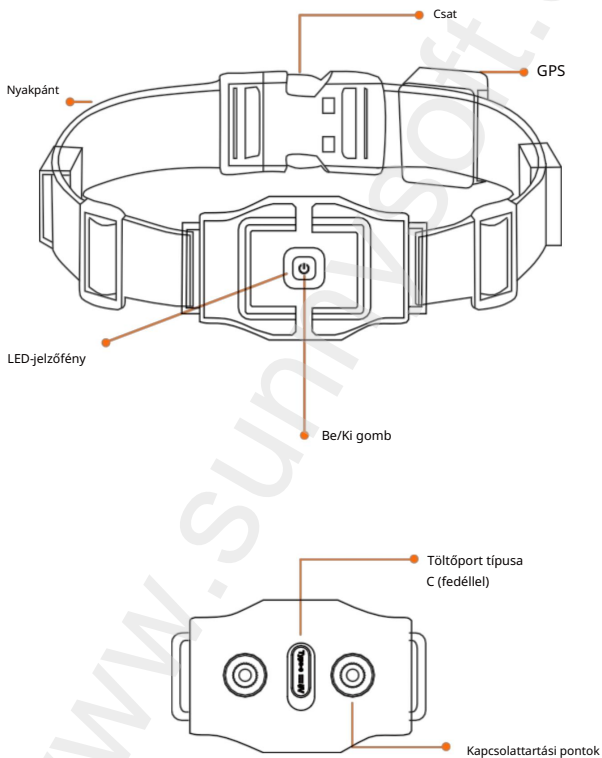

Töltési tippek: A vevő és az

1

adó automatikusan kikapcsol, ha az akkumulátor feszültsége 3,3 V alá esik. Ha alacsony feszültség mellett kapcsolja be őket, 10 másodperc múlva újra kikapcsolnak. Használat előtt tölts fel őket teljesen az 5V1A adapterrel és a mellékelt Type-C kábellel .

Adó:

Töltés közben a piros lámpa villog; teljesen feltöltött állapotban a zöld lámpa világít. A töltés nem befolyásolja a vevő kerítés funkcióját. Ha a vevő töltés közben ki volt kapcsolva, a kijelző a töltő leválasztása után világít.

Vevő:

Töltés közben a piros lámpa villog; teljesen feltöltött állapotban a zöld lámpa világít. A töltés nem befolyásolja a vevő kerítés funkcióját. Ha a vevő töltés közben ki volt kapcsolva, a kijelző a töltő leválasztása után világít.

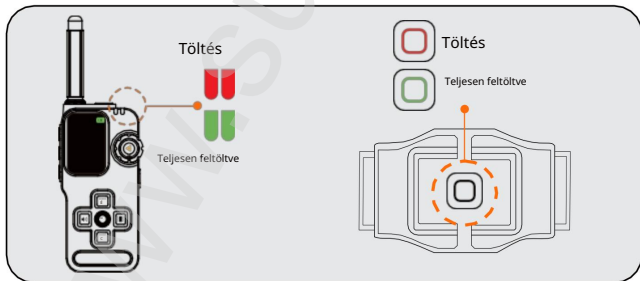

Lépés Be-/kikapcsolás

Típek: Használat előtt ne felejtse el telepíteni antenna.

2

Adó:

A készülék bekapcsolásához röviden nyomja meg a zár gombot, a kikapcsoláshoz pedig tartsa lenyomva 3 másodpercig.

Vevő:

Bekapcsolás:

Röviden nyomja meg a be/ki gombot (egy sípoló hangot fog hallani, és a készülék rezegni fog).

Kikapcsolás:

Nyomja meg hosszan a bekapcsológombot 3 másodpercig. (két sípoló hang + két rezgés)

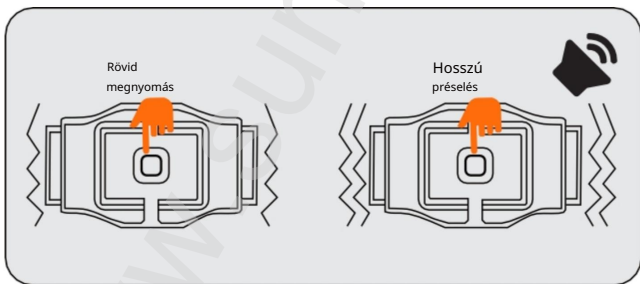

Lépés A vevőegységek párosítása

3

Tippek: A tréning- és kerítésfunkciók használata előtt az adót és a vevőt sikeresen párosítani kell. Egy adó legfeljebb 3 vevővel párosítható.

Vevőegység: Kikapcsolt állapotban tartsa lenyomva a bekapcsológombot 3 másodpercig a párosítási módba lépéshez (zöld LED gyorsan villog, időtűllépés 15 másodperc).

Adó: Nyomja meg hosszan a csatornaváltó gombot a párosítási módba lépéshez, majd nyomja meg röviden a csatornaváltó gombot az 1. kutya, 2. kutya vagy 3. kutya kiválasztásához.

Sikeres párosítás jelzése : A vevőegység egyszer sípol, és a zöld villog.

A LED lassan villog, miközben az adó kijelzi a megfelelő csatorna akkumulátorának állapotát (ha a párosítás sikertelen, ismételje meg a párosítási lépéseket a művelet 15 másodpercen belüli befejezéséhez).

Végül nyomja meg bármelyik gombot a korrekciós módhoz a párosítás befejezéséhez .

Tippek: Ha a statikus feltöltés korrekciója gombbal erősíti meg, győződjön meg arról, hogy a statikus feltöltés korrekciója nincs letiltva.

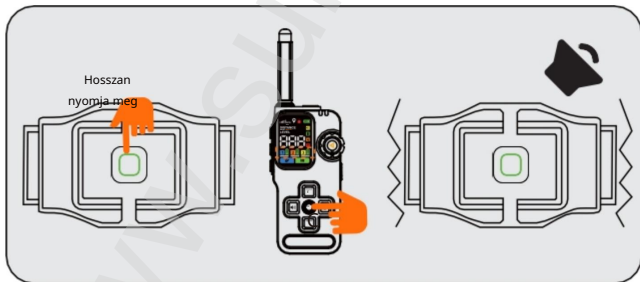

Lépés Alvás és eszköz felébresztése

4

Vevőegység alvó üzemmódjai : Edzés

módban: 5 perc inaktivitás után automatikusan alvó üzemmódba lép.

Kerítés módban : 5 perc tétlenség után automatikusan alvó üzemmódba lép.

Ébresztési módszer: Csúsztassa el a kézibeszélőt, vagy nyomjon meg bármelyik gombot az adóegységen.

Adó: 3 perc

inaktivitás után automatikusan alvó üzemmódba lép.

(Megjegyzés: Az adó alvó üzemmódba kapcsolása nem befolyásolja a vevő kerítésfunkcióját. Az adó felébred, ha a kutya átlépi a határt.)

Lépés A kerítés funkció használata

5

Típek: Minden kutyának más a ketrecbeállítása.

Kérjük, válassza ki a kutyának megfelelő csatornát.

Lépjen be a kerítés

funkcióba: Nyomja meg röviden a funkció gombot a kerítés mód felületének eléréséhez.

GPS-jel keresése: A GPS-jel vétele

körülbelül 3-5 percet vesz igénybe. Ez idő alatt a helyszín ikon és az „==” ikon villog.

Miután a jel érzékelésre került és három vagy több vonal jelenik meg, folytathatja a középpont beállítását.

Tipp: Az optimális teljesítmény érdekében öt sávós GPS-jelerősség ajánlott .

Ez a termék GPS technológiát használ.

A legjobb eredmény elérése érdekében nyílt kültéri területeken, tiszta kilátással az égre használja. A GPS teljesítményét befolyásolhatja a beltéri használat, a sűrű faállomány, valamint a felhős vagy esős időjárás.

A középpont beállítása:

A középpont beállításához tartsa lenyomva a pozíció gombot 2 másodpercig .

Sugárbeállítás : Nyomja meg

röviden a gombot a sugárbeállítás módba való belépéshez - a távolság ikon villogni kezd.

A sugár növeléséhez forgassa el az állítógombot az óramutató járásával megegyező irányba, csökkentéséhez pedig az óramutató járásával ellentétes irányba.

Az állítható sugártartomány 22 és 920 méter / 25 és 999 yard között van.

Tipp: Biztonsági okokból győződjön meg arról, hogy a kerítés határa legalább 7,6 méter (25 láb) távolságra van a veszélyes területektől.

A korrekciós mód beállításához: Nyomja

meg a Rezgés gombot vagy az Állandó statikus jel gombot a korrekciós mód kiválasztásához.

A rezgő mód csak az automatikus módot támogatja.

A statikus jel mód támogatja mind az automatikus, mind a fix módot.

A Constant Static (Állandó statikus) gomb folyamatos lenyomásával válthat az intenzitási szintek között:

0. szint: Automatikus mód 1-5.

szint: Fix mód (manuális szintek)

A kerítés tesztelése: Tesztelés

előtt győződjön meg arról, hogy a GPS-jel erőssége legalább 3 sáv.

A nyakörv csak mozgás közben (mozgás vagy lengés közben) indít korrekciókat.

1. Nyomja meg a Rezgés gombot, és válassza ki a rezgéskorrekciós módot .
2. A kutya nyakmagasságában szimulálja a mozgást a nyakörv határvonalának belsejétől kifelé mozgásával.
3. Teszteljen több pontot a határ mentén. Ha a nyakörv sípol és rezeg, a kerítés megfelelően működik.
4. Ha a gallér nem aktiválódik a határon, helyezze át a középpontot, vagy állítsa be a sugarat.

Tippek:

1. A kerítés használata előtt kérjük, olvassa el a kiképzési kézikönyvet, hogy megtanítsa kutyájának a határok felismerését.
2. 300 yardos (300 yardos) körzeten belül a távirányító képes megjeleníteni a vevő és a középpont közötti távolságot, és hangjelzést adni.
3. Nyomja meg a Sípoló gombot a jeladó sípolójának be- vagy kikapcsolásához.

Lépés A betanító függvény használata

6

A tréning funkció belépés Nyomja

meg a funkcióváltó gombot a módba való belépéshez, majd a csatornaváltó gombbal válassza ki a Kutya 1/Kutya 2/Kutya 3 lehetőséget.

Figyelmeztetési mód

kiválasztása Nyomja meg röviden a csatornaválasztó gombot a négy figyelmeztetési mód egyikének kiválasztásához .

A hang- és rezgésmódok nem támogatják a szinkszabályozást. Az állandó statikus és a rezgő statikus módok 24 állítható szinttel rendelkeznek.

A statikus jel szintjének megváltoztatásához forgassa el a beállító gombot: a növeléshez az óramutató járásával megegyező irányba.

Az óramutató járásával ellentétes irányban csökkenteni.

Tipp: Biztonsági okokból a Zárolás gombbal zárolja a statikus módot.

Hangjelzés

Nyomja meg a sípoló gombot hangparancs kiadásához: •Rövid megnyomás: Egyetlen sípoló hangot ad ki.

•Hosszú megnyomás: Legfeljebb 10 másodpercig tartó folyamatos sípoló hangot ad ki.

Vibrációs figyelmeztetés

Nyomja meg a Rezgés gombot a rezgésparancs kiadásához:

•Rövid megnyomás: 1 másodperces rezgést indít 50%-os intenzitással.

•Hosszú megnyomás: A rezgés erőssége fokozatosan növekszik 100%-ra 3 másodperc alatt, maximum 15 másodperc időtartammal.

Statikus zavar korrekciójára vonatkozó

figyelmeztetés • A NICK Static gomb rövid megnyomása: Gyors statikus impulzust ad ki. •
Az Constant Static gomb hosszú megnyomása: Legfeljebb 10 másodpercig folyamatos statikus zajt ad ki.

Típek:

1. A távoktatás maximális hatótávolsága nyílt terepen 800 méter.
2. A betanítási funkció akkor is használható, ha a bekerítés mód aktív.

Lépés A világítási funkció használata

7

Típek: Használható mind képzési, mind kerítés üzemmódban kiegészítő világításként éjszaka vagy gyenge fényviszonyok mellett.

Zseblámpa vezérlés :

Fényállapot	Adófény
Állandóan világít	1. rövid megnyomás
Gyorsan villog	2. rövid megnyomás
Le	3. rövid megnyomás

A hüvely előkészítése és beszerelése

Hogyan kell felszerelni az érintkezőpontokat

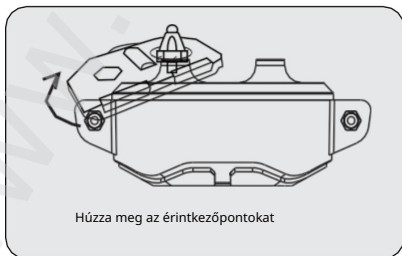
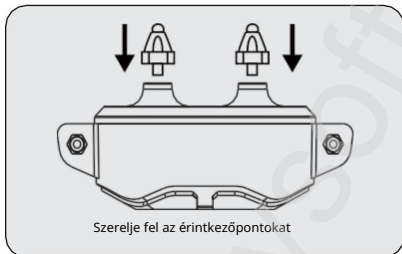

A tesztlámpa használata

Tippek: Győződjön meg arról, hogy az érintkezőpontok megfelelően vannak felszerelve, és az eszköz párosítva van.

Ellenőrizze az edzésfunkciót, és oldja fel a statikus stimulációs módot.

Helyezze a tesztlámpát az érintkezőpontokra, és nyomja meg a statikus stimuláció gombot. Ha a tesztlámpa világít, az azt jelenti, hogy a statikus stimuláció megfelelően működik.

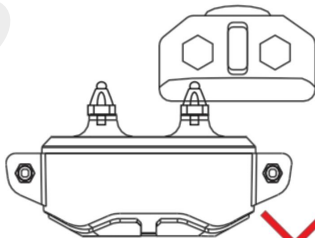
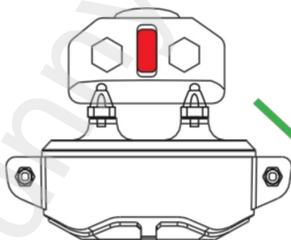

Hogyan kell összeszerelni egy nyakörvet

F700

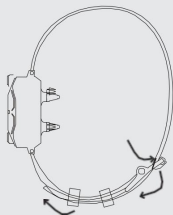

1. lépés : Fűzze át a szíj hosszabbik részét a csatján.
2. lépés: Ezután helyezze be a csatot az öv lyukába.
3. lépés: Fűzze át a szalag felesleges végét a szilikongyűrűn.



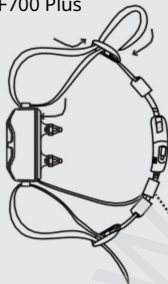

F700 Plus



1. lépés : Fűzze át a szíjat a feszítőgörgőn.
2. lépés: Fűzze át a szíjat a Tri-Glides csatján.
3. lépés: Fűzze át a felesleges szíjat a szilikongyűrűn.

● GPS

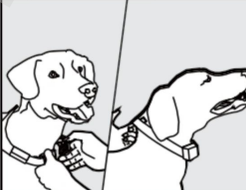
Hogyan kell nyakörvet tenni egy háziállatra

<p>Bekapcsolás előtt győződjön meg róla, hogy a kutya kényelmes helyzetben áll, és a vevőegység ki van kapcsolva.</p>	
<p>Helyezd a vevőegységet a kutya nyakának középre úgy, hogy a bekapcsológomb felfelé nézzen, az érintkezőpont pedig a kutya nyakával legyen egy vonalban.</p>	
<p>Ellenőrizze, hogy a vevőegység megfelelően meg van-e húzva. Könnyen be kell tudnod férti az ujjad a nyakörv és a kutya nyaka közé. Ha a nyakörv túl laza vagy túl szoros, az befolyásolja a készülék működését.</p>	
<p>Jelöld meg a gallér kívánt hosszát ceruzával, távolítsd el a felesleges részt, és vágd le.</p>	

Biztonsági utasítások a viselésről

1. Kerülje a nyakörv hosszú ideig tartó vagy túl szoros viselését, hogy elkerülje kutyája bőrének irritációját.
2. Győződjön meg róla, hogy kutyája nem viseli a nyakörvet napi 12 óránál tovább.
3. Statikus riasztási mód használata esetén rendszeresen ellenőrizze kutyája nyakát, hogy nincs-e irritáció az érintkezési pontokon. Irritáció esetén javasoljuk, hogy 1-2 óránként állítsa be a nyakörv helyzetét.
4. Rendszeresen ellenőrizze a gallér szorosságát a túlzott nyomás elkerülése érdekében.
5. Ne rögzítsen pórázta a nyakörvhöz, hogy elkerülje a túlzott nyomást a nyakörvre. eszköz.
6. Hetente egyszer nedves ruhával tisztítsa meg kedvence nyakát és a vevőegység érintkezőfelületét.
7. Naponta ellenőrizze az érintkezési területet kiütés vagy kellemetlen érzés jelei után kutatva.
8. Ha kiütést vagy kellemetlen érzést észlel, hagyja abba a nyakörv használatát, amíg a bőr be nem gyógyul. Ha a tünetek 48 óránál tovább fennállnak, azonnal forduljon állatorvoshoz.

Kövesse ezeket az irányelveket kedvence biztonsága és kényelme érdekében. Bár több millió háziállat kellemesnek találja a rozsdamentes acéllal való érintkezést, egyesek érzékenyek lehetnek a nyomásra. Idővel a kedvence hozzászokhat a nyakörvhöz, így enyhíthet néhány biztonsági óvintézkedésen. Azonban elengedhetetlen, hogy rendszeresen ellenőrizze az érintkezési területet, hogy nincs-e rajta bőrpír vagy seb. Ha ilyet észlel, hagyja abba a nyakörv használatát, amíg a bőr teljesen be nem gyógyul.

Gyakran ismételt kérdések

Kérdés	Probléma	Megoldás
1. Az adó/vevő nem tölthető	A töltőkábel nem illik a helyére.	Használja a készülékhez mellékelt töltőkábelt. (5V1A)
	A töltőkábel sérült.	Cserélje ki a töltőkábelt, és próbálja újra, hogy megint.
2. A terméket hosszú ideje nem használták	Ha a terméket hosszú ideig bekapcsolva hagyja és nem használja, az akkumulátor lemerül.	<p>Használaton kívül mindig kapcsolja ki.</p> <p>Ha a terméket hosszú ideig nem használta, kérjük, olvassa el a töltési utasításokat a felhasználói kézikönyvben a töltés és használat előtt.</p>
3. A termék nem működik	A termék alacsony akkumulátortöltöttség védelmi módba lép.	Az akkumulátort fel kell tölteni. Csatlakoztassa a töltőkábelt, és töltsse fel teljesen az akkumulátort.
	Nem lehet bekapcsolni.	Töltés után próbáld ki.
	A távirányító és a vevőegység nincs megfelelően párosítva.	Párosítsa a távirányítót a vevőegységgel.
4. A kutya megharapja a készüléket és károsítja azt	A kutya védekezik a termék ellen.	A kutyának nem szabad látnia vagy elérnie a rajta lévő eszközt.

5. A termék nem kapcsol be	Ellenőrizd, hogy a gombok érzékenysége megfelelő-e.	Ha nincs válasz, az azt jelenti, hogy sérült.
	Nincs kép/hangüzenet. Töltsd fel.	
	A termék alacsony akkumulátortöltés-védelmi módba lép.	Csatlakoztassa a töltőkábelt, és várja meg, amíg az akkumulátor feltöltődik.
	Helytelen indítási módszer. Nyomja meg hosszan a be/ki gombot.	
6. Nincs statikus inger /Nincs rezgés	A statikus stimuláció szintje túl alacsonyra van állítva, vagy a statikus stimuláció zárolva van.	Állítson be magasabb statikus stimulációs szintet, vagy oldja fel a statikus stimulációt, és próbálja újra.
	A rezgésszint túl alacsonyra van állítva.	Állítsd magasabb szintre a rezgési szintet, és próbáld újra.
	Ellenőrizze, hogy lemerült-e az akkumulátor.	Töltsd fel a vevőegységet teljes kapacitásra.
	A kutyának túl hosszú a szőre.	Úgy állítsa be az eszközt, hogy az érintkezőpontok érintsék a bőrt kutya.
	A gallér túl laza.	A vevőegységet a kutya nyakának közepén viselik, a nyakörv és a nyak között körülbelül egy ujj szélességű rés marad.
	A távirányító és a vevőegység nincs párosítva.	Párosítsa újra a távirányítót a vevőegységgel.

<p>7. A gallér könnyen leesik és nincs elég szorosra húzva</p>	<p>A gallér túl laza.</p>	<p>A vevőegységet a kutya nyakának közepére helyezik, a nyakörv és a nyak között körülbelül egy ujj szélességű rés legyen.</p>
	<p>A felesleget nem vágják le a gallérról az első használatkor .</p>	<p>A nyakörvpántokat minden csatnál megfelelően meg kell húzni, hogy a nyakörv szorosan illeszkedjen a kutya nyakára, majd a felesleget le kell vágni.</p>
	<p>A nyakörv szíja sérült, ki kell cserélni.</p>	<p>A nyakörv viselésével kapcsolatos információért kérjük, tekintse meg a használati útmutatót.</p>
<p>8. A távirányító kijelzője olvashatatlan karaktereket jelenít meg</p>	<p>Alacsony akkumulátortöltöttség.</p>	<p>Csak teljes feltöltés után használja.</p>
	<p>Helytelen kezelés és ütések. Egy kutya megrongálta az adóegységet .</p>	<p>A készüléket nem szabad durva kezelés. Az ilyen típusú sérülésekre nem vonatkozik a garancia. Használaton kívül az adó- és vevőegységet kutyája elől elzárva tárolja.</p> <p>Ha a kijelzőn látható karakterek olvashatatlanok a készülék átvételekor, kérjük, vegye fel a kapcsolatot az ügyfélszolgálatl javítás/cseré céljából. Fotók és videók biztosítása szükséges.</p>

9. A készülék sérüléseket okoz a kutyáknak.	Túl régóta hordod.	A készüléket nem szabad 12 óránál tovább viselni, és 2 óránként ellenőrizni kell.
	Ha a kutya nedves vagy úszás közben viseli a készüléket, a statikus stimulátor irritálja a bőrt.	Tartsd szárazon és tisztán a kutyád nyakát, és ne engedd, hogy úszás vagy a gazdával való játék közben viselje a készüléket. Használjon szilikon sapkákat az érintkezési pontokon a súrlódás csökkentése érdekében.
	A kutyán kiütések jelennek meg.	Néhány napra hagyja abba a termék használatát. Ha az állapot 48 óránál tovább fennáll, forduljon állatorvoshoz.
	A kutya 6 hónapnál fiatalabb.	Az állatnak legalább 6 hónaposnak kell lennie, mielőtt elkezdené használni a kiképző nyakörvet, és a kutyának képesnek kell lennie felismerni az alapvető engedelmességi parancsokat, mint például az „ül” vagy a „marad”.
10. Hiányzó tartozékok, sérült tartozékok stb.	Szállítás közbeni sérülés vagy csomagolási hiba.	Javítás/visszaküldés igényléséhez vegye fel a kapcsolatot az ügyfélszolgálattal. Előfordulhat, hogy fényképeket vagy videókat kell küldenie.

<p>11. Termékkompatibilitási problémák</p>	<p>A távirányítóknak és a vevőegységeknek kompatibilisnek kell lennie. Ha más gyártótól vásárol távirányítót vagy vevőegységet, az nem fog működni a termékünkkel.</p>	
<p>12. Rezgés/statikus elektromosság elleni védelem</p>	<p>Egy rövid rezgés vagy sztatikus kisülés nem fog ártani, de kellemetlenül érintheti a kutyát.</p>	<p>A rezgés és a statikus elektromosság folyamatos használata nem haladhatja meg a 30 másodpercet. A kutyakiképző nyakörv megköveteli a felhasználótól, hogy interakcióba lépjen a háziállattal és kiképezze azt a kívánt hatás elérése érdekében.</p> <p>Rezgési és statikus tulajdonságainkat hosszú időn keresztül teszteltük különböző kutyaajtákon.</p>
<p>a növényzettől, az akkumulátor kapacitásától és más rádiófrekvenciás eszközök okozta interferenciától függhően változhat.</p>	<p>A távirányító tényleges hatótávolsága a terepviszonyoktól, az időjárástól,</p>	<p>Válts helyszínt, és próbálg meg egy kevésbé zavaró helyen edzeni.</p>
<p>14. A termék viselkedése nem változik kutya</p>	<p>A kiképzőnyakörv egy olyan kiképzési segédeszköz, amely megköveteli a felhasználótól, hogy interakcióba lépjen kedvencével és képezze őt. hogy elérje a kívánt hatást.</p>	<p>Kérjen képzési segítséget egy profi kutyakiképzőtől .</p> <p>Megfelelő képzési időtartam.</p> <p>A tréningnek dinamikusnak és rövidnek kell lennie, a legjobb hatást pedig egy hosszabb időtartammal kell elérni. 10-15 perc.</p>

15. Eleinte hatásos, de később már nem működik	<p>Ellenőrizze, hogy a készülék megfelelően működik-e.</p> <p>A hosszú távú viselés miatt a kutya hozzászokott a készülékhez.</p>	<p>Váltson szinteket és állítsa vissza az edzésmodót.</p> <p>Javasoljuk, hogy edzésen kívül ne viselje a terméket.</p>



CE-jelöléssel rendelkezik, amely garantálja az Európai Gazdasági Térség (EGT) helyi előírásainak való megfelelést.



Ez azt jelenti, hogy a készülék elektromágneses interferenciája a Szövetségi Kommunikációs Bizottság (FCC) által jóváhagyott határérték alatt van.



® A csomagolóanyagokat típus szerint ártalmatlanítsa. A karton és a dobozok papírhulladékként újrahasznosíthatók, míg a csomagolódobozokat ennek megfelelően kell újrahasznosítani.



A rendszer az EU és más európai országok számára készült, amelyek képesek szelektíven gyűjteni az újrahasznosítható anyagokat.

Szállító/Forgalmazó
Sunnysoft sro
Kovanecká 2390/1a
190 00 Prága 9
Csehország
www.sunnysoft.cz

Инструкции за употреба

F700/F700 Plus 2-в-1 безжичен нашийник за кучета с GPS



(Забележка: Това ръководство се отнася както за моделите F700, така и за F700 Plus. F700 има вградена антена, докато F700 Plus има външна антена.

F700 има TPU каишка, докато F700 Plus има найлонова каишка. Моля, вижте продукта, който сте закупили.)

WT-F700/F700 Plus-A01

МОЛЯ, ПРОЧЕТЕТЕ ЦЯЛОТО РЪКОВОДСТВО ПРЕДИ УПОТРЕБА

Важна информация за безопасност

- Този продукт не е подходящ за употреба при агресивни кучета. Ако вие Ако не сте сигурни, консултирайте се с ветеринарен лекар или треньор.
- Този продукт не може да бъде тестван директно върху хора, в противен случай би нарушил местните закони.
- Осигурете безопасност по време на обучение с каишка, като използвате здрава каишка и сте физически способни да обуздате кучето си.
- Спазвайте предпазните мерки, за да предотвратите увреждане на кожата, като зачервяване или рани от залежаване.
- Избягвайте продължителната употреба на приемника върху кучето си.
- Изключете или извадете приемника, преди да играете с кучето си.
- Дръжте продукта далеч от печки или високи температури.
- Не отваряйте капака на продукта, за да избегнете разкачане на литиевата батерия. или опасност от пожар.

Безжичната GPS система за ограда и обучение на кучета F700/ F700 Plus 2-в-1 комбинира обучение и GPS ограждане и позволява управление на до 3 кучета, осигурявайки цялостно управление на поведението и безопасността на домашните любимци.

Компоненти



Предавател
*1



Нашийник с приемник
Ф700

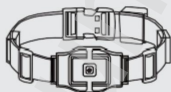

Приемник F700 Plus
*1



Гранично знаме
*10

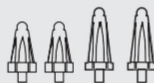

Контактни точки за
къса и дълга коса
*
2 чифта



Зареждане с Type-C
*1



Антистатична каишка за китка
Тестова лампа
*1



*1



Инструкции
*1

Преглед на продукта

Предавател



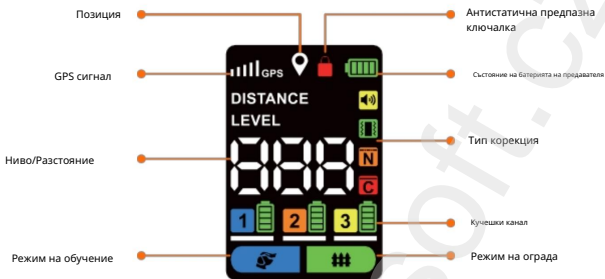

F700 приемник

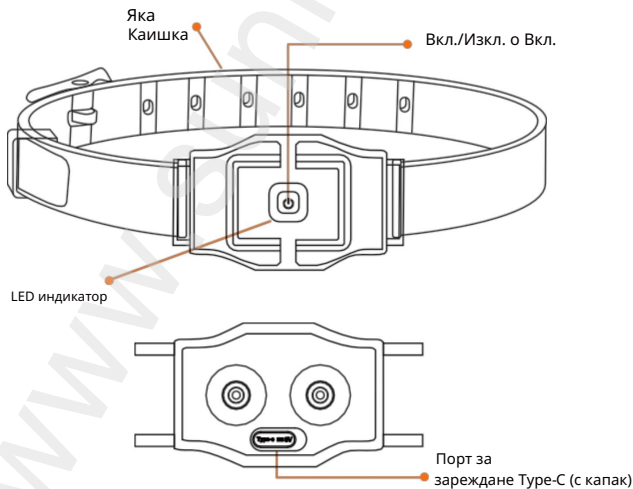

Приемник F700 Plus

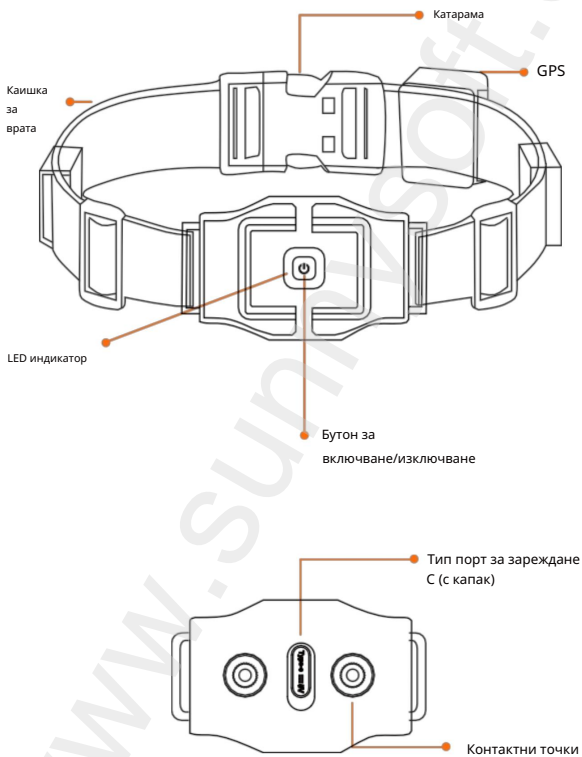

Съвети за зареждане :

1

Приемникът и предавателят ще се изключат автоматично, когато напрежението на батерията падне под 3,3 V. Ако бъдат включени, когато напрежението е ниско, те ще се изключат отново след 10 секунди. Моля, заредете ги напълно с 5V1A адаптера и включения Type-C кабел.

Предавател:

Червената светлина мига по време на зареждане; зелената светлина свети, когато е напълно зареден. Зареждането не влияе на функцията на оградата на приемника. Ако приемникът е бил изключен по време на зареждане, дисплеят ще светне след изключване на зарядното устройство.

Приемник:

Червената светлина мига по време на зареждане; зелената светлина свети, когато е напълно зареден. Зареждането не влияе на функцията на оградата на приемника. Ако приемникът е бил изключен по време на зареждане, дисплеят ще светне след изключване на зарядното устройство.

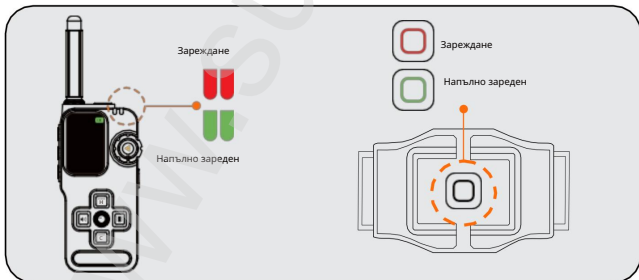



Стъпка Как да включите/изключите

2

Съвети: Не забравяйте да инсталирате преди употреба антена.

Предавател:

Натиснете кратко бутона за заключване, за да  включите устройството, и задръжте бутона за заключване за 3 секунди  за да го изключите.

Приемник:

Включване:

Натиснете за кратко бутона за включване/изключване (ще чуете звуков сигнал и устройството ще вибрира).

Изключване на зареждането:

Натиснете продължително бутона за захранване за 3 секунди (два звукови сигнала + две вибрации).

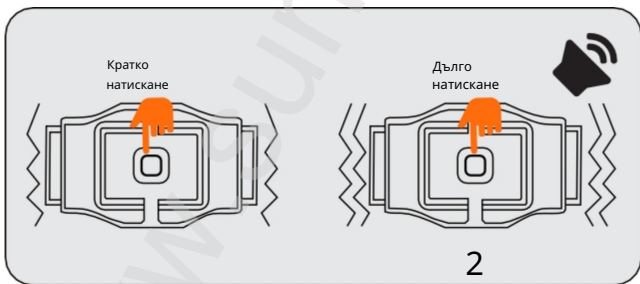

Стъпка Как да сдвоите приемници

3

Съвети: Преди да използвате функциите за тренировка и ограда, предавателят и приемникът трябва да бъдат успешно сдвоени. Един предавател може да бъде сдвоен с максимум 3 приемника.

Приемник: В изключено състояние натиснете и задръжте бутона за захранване за 3 секунди, за да влезете в режим на сдвояване (зелен Светодиодът мига бързо, време за изчакване 15 секунди).

Предавател: Натиснете продължително бутона за превключване на каналите, за да влезете в режим на сдвояване, след което натиснете кратко бутона за превключване на каналите, за да изберете Куче 1, Куче 2 или Куче 3.

Индикация за успешно сдвояване : Приемникът издава веднъж звуков сигнал и зеленият Светодиодът ще мига бавно, докато предавателят показва състоянието на батерията на съответния канал (ако сдвояването е неуспешно, повторете стъпките за сдвояване, за да завършите операцията в рамките на 15 секунди).

Накрая, натиснете произволен бутон за режим на корекция, за да завършите сдвояването .

Съвети: Ако използвате бутона за статична корекция за потвърждение, уверете се, че статичната корекция е отключена.

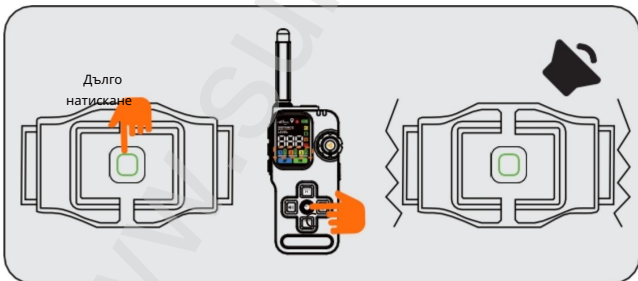

Стъпка Спящ режим и събуждане на устройството

4

Условия за сън на приемника : В режим

на обучение : Автоматично влиза в режим на заспиване след 5 минути неактивност.

В режим Fence: Автоматично влиза в режим на заспиване след 5 минути неактивност.

Метод за събуждане: Плъзнете слушалката или натиснете произволен бутон на предавателя.

Предавател:

Автоматично влиза в режим на заспиване след 3 минути неактивност.

(Забележка: Превключването на предавателя в режим на заспиване не влияе на функцията на приемника за оградата. Предавателят ще се събуди, ако кучето пресече границата.)

Стъпка Как да използвате функцията за ограда

5

Съвети: Всяко куче има различна конфигурация на клетката.

Моля, изберете подходящия канал за кучето.

Влизане във функцията за

ограда: Натиснете кратко функционалния бутон, за да влезете в интерфейса на режима за ограда.

Търсене на GPS сигнал:

Приемането на GPS сигнал отнема около 3-5 минути. През това време иконата за местоположение и иконата „===“ ще мигат.

След като сигналът бъде открит и се появят три или повече линии, можете да продължите с задаването на централната точка.

Съвет: За оптимална производителност се препоръчва сила на GPS сигнала от пет чертички .

Този продукт използва GPS технология.

За най-добри резултати използвайте на открити пространства с ясна гледка към небето. Производителността на GPS може да бъде повлияна от употреба на закрито, гъста дървесна покривка или облачно или дъждовно време.

Задаване на централна точка:

Натиснете и задръжте бутона за позициониране за 2 секунди, за да зададете централната точка.

Настройка на радиуса :

Натиснете кратко бутона, за да влезете в режим на настройка на радиуса - иконата за разстояние ще започне да мига.

Завъртете копчето за регулиране по посока на часовниковата стрелка, за да увеличите радиуса. Завъртете го обратно на часовниковата стрелка, за да намалите радиуса.

Регулируемият радиус е от 22 до 920 метра / от 25 до 999 ярда.

Съвет: От съображения за безопасност, уверете се, че границата на оградата е на поне 7,6 метра (25 фута) разстояние от всички опасни зони.

За да зададете режим на корекция:

Натиснете бутона за вибрация или бутона за постоянен статичен сигнал, за да изберете режима на корекция.

Режимът на вибрация поддържа само автоматичен режим.

Режимът на статичен сигнал поддържа както автоматичен, така и фиксиран режим.

Продължете да натискате бутона Constant Static, за да превключвате между нивата на интензитета: Ниво 0:

Автоматичен режим Ниво 1-5:

Фиксиран режим (ръчни нива)

Тествайте оградата:

Преди тестване се уверете, че силата на GPS сигнала е поне 3 чертички.

Нашийникът ще задейства корекции само когато е в движение (движи се или се люлее).

1. Натиснете бутона за вибрация и изберете режим на корекция на вибрациите .
2. На височината на врата на кучето си симулирайте движение, като преместите нашийника от вътрешната страна на границата навън.
3. Тествайте няколко точки по границата. Ако нашийникът издава звуков сигнал и вибрира, оградата работи правилно.
4. Ако яката не се активира на границата, преместете централната точка или регулирайте радиуса.

Съвети:

1. Преди да използвате оградата, моля, прочетете ръководството за обучение, за да научите кучето си да разпознава границите.
2. В обхват от 300 ярда, дистанционният предавател може да показва разстоянието между приемника и централната точка и да издава звуков сигнал.
3. Натиснете бутона Веер, за да включите или изключите звуковия сигнал на предавателя .

Стъпка Как да използвате функцията за обучение

6

Влизане в режим на обучение Натиснете

бутона за превключване на функции, за да влезете в режима, и след това натиснете бутона за превключване на канали, за да изберете Куче 1/ Куче 2/ Куче 3.

Избор на режим на предупреждение

Натиснете кратко бутона за избор на канал, за да изберете един от четирите режима на предупреждение.

Режимите „Звук“ и „Вибриране“ не поддържат регулиране на нивото. Режимите „Постоянно статично“ и „Ник статично“ имат 24 регулируеми нива.

Завъртете копчето за регулиране, за да промените нивото на статичния сигнал: по часовниковата стрелка, за да го увеличите.

Обратно на часовниковата стрелка, за да намалите.

Съвет: За безопасност използвайте бутона за заключване, за да заключите статичния режим.

Звуково предупреждение

Натиснете бутона за звуков сигнал, за да издадете гласова команда:

- Кратко натискане: Издава единичен звуков сигнал.
- Продължително натискане: Издава непрекъснат звуков сигнал до 10 секунди.

Предупреждение за вибрация

Натиснете бутона за вибрация, за да подадете команда за

вибрация: • Кратко натискане: Стартира 1-секундна вибрация с 50% интензитет. • Продължително натискане: Постепенно увеличава силата на вибрацията до 100% за 3 секунди, с максимална продължителност 15 секунди.

Предупреждение за корекция на

статичното електричество • Кратко натискане на бутона NICK Static: Извежда бърз статичен импулс. • Продължително натискане на бутона Constant Static: Извежда непрекъснат статичен импулс до 10 секунди.

Съвети:

1. Максималният обхват на дистанционно обучение е 800 метра на открит терен.
2. Функцията за обучение може да се използва дори когато режимът на заграждение е активен .

Стъпка Как да използвате функцията за осветление

7

Съвети: Може да се използва както в режим на обучение, така и в режим на ограда като допълнително осветление през нощта или в условия на слаба светлина.

Управление на фенерчето :

Състояние на светлината	Светлина на предавателя
Постоянно осветено	1. кратко натискане
Бързо мигане	2. кратко натискане
Изключено	3. кратко натискане

Как да инсталирате контактни точки

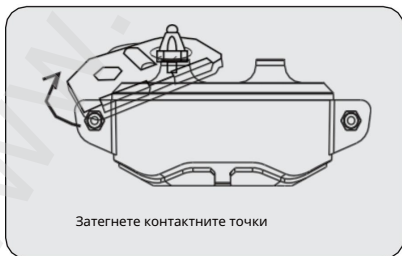

Как да използвате тестовата лампа

Съвети: Уверете се, че контактните точки са инсталирани правилно и устройството е сдвоено.

Проверете функцията за тренировка и отключете режима на статична стимулация.

Поставете тестовата лампа върху контактните точки и натиснете бутона за статична стимулация. Ако тестовата лампа свети, това означава, че статичната стимулация работи правилно.

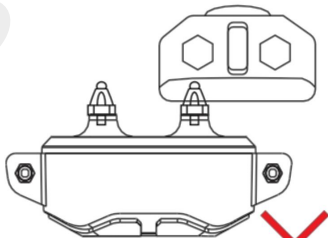
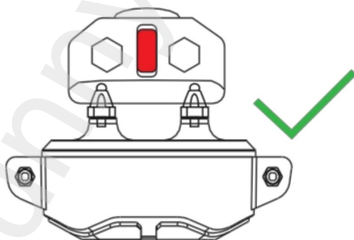

2

Как да сглобите колан за яка

Ф700

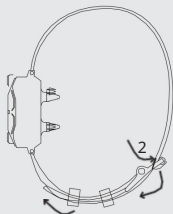

Стъпка 1: Прокарайте по-дългата част на каишката през катарамата.

Стъпка 2: След това поставете катарамата в отвора на колана.

Стъпка 3: Прокарайте излишния край на лентата през силиконовия пръстен.

F700 Плюс

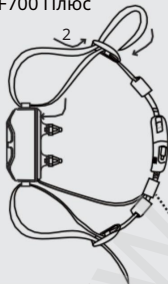





Стъпка 1: Прокарайте ремъка през ролката на празния ход.

Стъпка 2: Прокарайте каишката през катарамата Tri-Glides.

Стъпка 3: Прокарайте излишната каишка през силиконовия пръстен.

● GPS

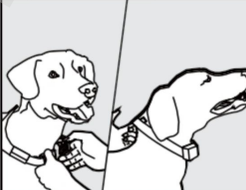
Как да сложите нашийник на домашен любимец

1.	<p>Уверете се, че кучето стои в удобна позиция и приемникът е изключен, преди да го включите</p> 
2.	<p>Поставете приемника в средата на врата на кучето си с бутона за захранване нагоре и точката на контакт, подравнена с врата на кучето.</p> 
<p>Проверете дали приемникът е правилно затегнат. Трябва лесно да можете да поставите пръста си между нашийника и врата на кучето си. Ако нашийникът е твърде хлабав или твърде стегнат, това ще повлияе на работата на устройството.</p>	
<p>Маркирайте желаната дължина на яката с молив, отстранете излишната част и я отрежете.</p>	

Инструкции за безопасност при носене

1. Избягвайте да носите нашийника за дълги периоди от време или плътно, за да предотвратите дразнене на кожата на кучето си.
2. Уверете се, че кучето ви не носи нашийника повече от 12 часа на ден.
3. Когато използвате режима на статично предупреждение, проверявайте редовно врата на кучето си за признаци на раздразнение в контактните точки. Ако се установи раздразнение, препоръчваме да коригирате позицията на нашийника на всеки 1 до 2 часа.
4. Проверявайте редовно стегнатостта на яката, за да предотвратите прекомерен натиск.
5. Не прикрепяйте каишка към нашийника, за да предотвратите прекомерен натиск върху устройството.
6. Почиствайте врата на домашния си любимец и зоната за контакт с приемника веднъж седмично с влажна кърпа.
7. Проверявайте ежедневно контактната зона за признаци на обрив или дискомфорт.
8. Ако забележите обрив или дискомфорт, спрете да използвате нашийника, докато кожата не заздравее. Ако симптомите продължат повече от 48 часа, незабавно потърсете ветеринарна помощ.

Следвайте тези указания, за да осигурите безопасността и комфорта на вашия домашен любимец. Въпреки че милиони домашни любимци намират контакта с неръждаема стомана за приятен, някои може да са чувствителни към натиска. С течение на времето вашият домашен любимец може да свикне с нашийника, което ще ви позволи да облекчите някои от предпазните мерки. Важно е обаче редовно да проверявате контактната зона за зачервяване или рани. Ако забележите такива, спрете да използвате нашийника, докато кожата не заздравее напълно.

Често задавани въпроси

Въпрос	Проблем	Решение
1. Предавателят/приемникът не може да се зарежда	Кабелът за зареждане не е подходящ.	Използвайте кабела за зареждане, доставен с устройството. (SV1A)
	Кабелът за зареждане е повреден.	Сменете кабела за зареждане и опитайте отново, това отново.
2. Продуктът не е бил използван дълго време	Ако продуктът е оставен включен и не се използва дълго време, батерията ще се изтощи.	<p>Винаги го изключвайте, когато не го използвате.</p> <p>Ако продуктът не е бил използван дълго време, моля, прочетете инструкциите за зареждане в ръководството за потребителя, преди да го заредите и използвате.</p>
3. Продуктът не работи	Продуктът ще влезе в режим на защита от изтощена батерия.	Батерията трябва да се зареди. Свържете кабела за зареждане и заредете напълно батерията.
	Не може да се включи.	Опитай след зареждане.
	Дистанционното управление и приемникът не са сдвоени правилно.	Свържете дистанционното управление с приемника.
4. Кучето отхапва устройството и го поврежда	Кучето се защитава от продукта.	Кучето не трябва да може да вижда или достига устройството, което носи.

5. Продуктът не се включва	Проверете дали чувствителността на бутоните е наред.	Липсата на отговор означава, че е повреден.
	Няма изображение/звукова подкана. Заредете.	
	Продуктът ще влезе в режим на защита от изтощена батерия.	Свържете кабела за зареждане и изчакайте батерията да се зареди.
	Неправилен метод на стартиране. Натиснете продължително бутона за включване/изключване.	
6. Без статична стимулация /Без вибрации	Нивото на статична стимулация е зададено твърде ниско или статичната стимулация е заключена.	Задайте по-високо ниво на статична стимулация или отключете статичната стимулация и опитайте отново.
	Нивото на вибрации е настроено твърде ниско.	Задайте нивото на вибрация на по-високо ниво и опитайте отново.
	Проверете дали батерията е разредена.	Заредете приемника до пълен капацитет.
	Кучето има твърде дълга козина.	Настройте устройството така, че контактните точки да докосват кожата куче.
	Яката е твърде хлабава.	Приемникът се носи в средата на врата на кучето, с разстояние около ширината на пръст между нашийника и врата.
	Дистанционното управление и приемникът не са сдвоени.	Сдвоете отново дистанционното управление с приемника.

7. Яката пада лесно и не е достатъчно стегната	Яката е твърде хлабава.	Приемникът се поставя в средата на врата на кучето, с разстояние около ширината на пръст между нашийника и врата.
	Излишното количество не беше отрязано от нашийника при първата употреба.	Презарамките на нашийника трябва да се затегнат правилно при всяка катараме, така че нашийникът да прилепва плътно около врата на кучето, а след това излишъкът трябва да се отреже.
	Каишката на нашийника е повредена и трябва да бъде сменена.	За информация относно носенето на нашийника, моля, вижте ръководството за потребителя.
8. Дисплеят на дистанционното управление показва нечетливи символи	Слаба батерия.	Използвайте го само след като е напълно зареден.
	Неправилно боравене и удари. Предавателят е бил повреден от куче.	Устройството не трябва да бъде грубо боравено. Този тип повреди не се покриват от гаранцията. Когато не се използват, съхранявайте предавателя и приемника на място, недостъпно за вашето куче. Ако символите на дисплея са нечетливи при получаване на устройството, моля, свържете се с отдела за обслужване на клиенти за ремонт/замяна. Необходимо е да се предоставят снимки и видео.

9. Устройството причинява наранявания на кучета.	Носиш го твърде дълго.	Устройството не трябва да се носи повече от 12 часа и трябва да се проверява на всеки 2 часа.
	Ако кучето носи устройството, докато е мокро или плува, статичният стимулатор ще раздразни кожата.	<p>Поддържайте областта на врата на кучето си суха и чиста и не му позволявайте да носи устройството, когато плува или играе със стопанина.</p> <p>Използвайте силиконови капачки, за да намалите триенето в точките на контакт.</p>
	Кучето развива обрив.	Спрете употребата на продукта за няколко дни. Ако състоянието продължи повече от 48 часа, потърсете ветеринарен съвет.
	Кучето е по-младо от 6 месеца.	Животното трябва да е на поне 6 месеца, преди да започнете да използвате дресираща нашийник, а кучето трябва да може да разпознава основни команди за послушание като „седни“ или „стой“.
10. Липсващи аксесоари, повредени аксесоари и др.	Повреда по време на доставка или грешка в опаковката.	Свържете се с отдела за обслужване на клиенти, за да заявите ремонт/ връщане. Може да се наложи да изпратите снимки или видеоклипове.

<p>11. Проблеми със съвместимостта на продуктите</p>	<p>Дистанционното управление и приемникът трябва да са съвместими. Ако закупите дистанционно управление или приемник от друг производител, те няма да работят с нашия продукт.</p>	<p>Непрекъснатото използване на вибрации и статично електричество не трябва да надвишава 30 секунди. Нашият приемник за дресировка на кучета изисква потребителят да взаимодейства с домашния любимец и да го обучава, за да постигне желаните ефекти.</p>
<p>12. Безопасност при вибрации/статично електричество</p>	<p>Краткотрайна вибрация или статичен разряд няма да навредят, но може да накарат кучето да се чувства неудобно.</p>	<p>Нашите вибрационни и статични характеристики са тествани върху различни видове кучета в продължение на дълъг период от време.</p>
<p>може да варира в зависимост от терена, метеорологичните условия, растителността, капацитета на батерията и смущенията от други радиоустройства .</p>	<p>Действителният обхват на дистанционното управление</p>	<p>Сменете местоположението и опитайте да тренирате на място с по-малко разсейване.</p>
<p>14. Продуктът не променя поведението на кучето</p>	<p>Дресирната каишка е помощно средство за обучение, което изисква от потребителите да взаимодействат с домашния си любимец и да го обучават, за да постигне желаните ефекти.</p>	<p>Потърсете помощ за обучение от професионален дресьор на кучета.</p> <p>Подходяща продължителност на обучението.</p> <p>Тренировката трябва да бъде динамична и кратка, като най-добър ефект се постига при продължителност от 10-15 минути.</p>

<p>15. В началото е ефективно, но по-късно не работи.</p>	<p>Проверете дали устройството работи нормално.</p> <p>Продължителното носене е накарало кучето да свикне с устройството.</p>	<p>Променете нивата и нулирайте режима на тренировка.</p> <p>Препоръчително е да не носите продукта, когато не спортувате.</p>



Показва CE сертификат, който гарантира съответствие с местните разпоредби на Европейското икономическо пространство (ЕИП).



Това означава, че електромагнитните смущения на това устройство са под лимита, одобрен от Федералната комисия по комуникациите.



® Изхвърляйте опаковъчните материали според вида им. Картонът и кутиите могат да се рециклират като отпадъчна хартия, докато опаковъчните кутии трябва да се рециклират по съответния начин.



Системата е предназначена за ЕС и други европейски страни, които имат възможност да сортират рециклируеми материали.

Доставчик/Дистрибутор
Sunnysoft sro
Kovanecká 2390/1a
190 00 Прага 9
Чешка република
www.sunnysoft.cz

Product Manual

F700/F700 Plus 2-in-1 GPS Wireless Dog Fence

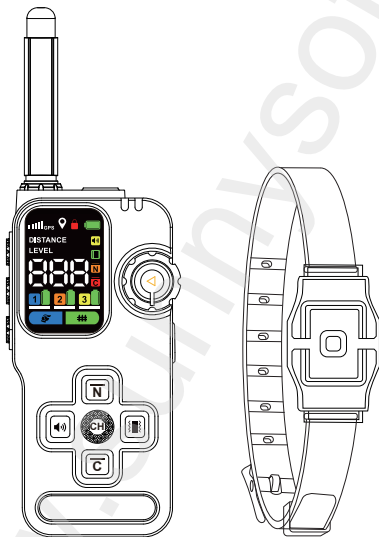

(Note: This manual applies to both F700 and F700 Plus. The F700 has a built-in antenna, while the F700 Plus features an external antenna. The F700 has a TPU strap, while the F700 Plus has a nylon strap. Please refer to the product you purchased.)

WT-F700/F700 Plus-A01

PLEASE READ THIS ENTIRE MANUAL BEFORE BEGINNING

Important Safety Information

- This product is not suitable for use with aggressive dogs. If you're unsure, consult a vet or trainer.
- This product cannot be tested directly on humans, otherwise it will violate local laws.
- Ensure safety during on-leash training by using a strong leash and being physically capable of restraining your dog.
- Follow wearing precautions to avoid skin damage such as redness or pressure ulcers.
- Avoid prolonged use of the receiver on your dog.
- Turn off or remove the receiver before playing with the dog.
- Keep the product away from stoves or high temperatures.
- Do not open the product shell to prevent lithium battery disconnection or fire hazards.

Introduction

The F700/F700 Plus 2-in-1 GPS Wireless Dog Fence and Trainer integrate training and GPS fence, supporting management of up to 3 dogs for comprehensive pet behavior management and safety.

Components



Transmitter
*1

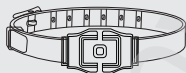

F700 Receiver Collar
*1

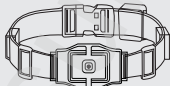

F700 Plus Receiver Collar
*1



Boundary Flag
*10

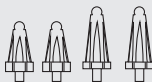

Contact Points for Short Hair and Long Hair
* 2 Pairs

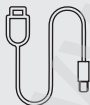

Type-C Charging Cable
*1



Static Correction Test Light
*1



Wrist Strap
*1



Product Manual
*1

Product Overview

Transmitter

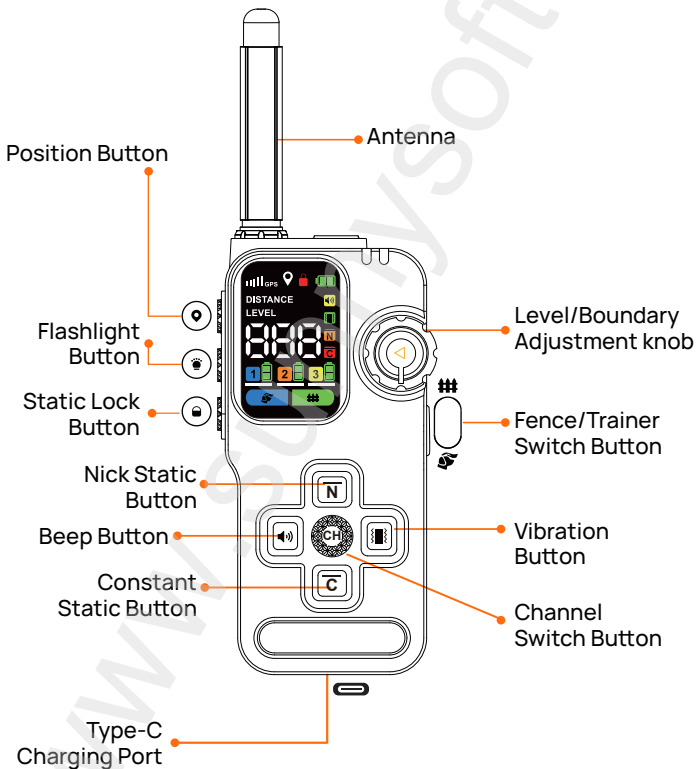

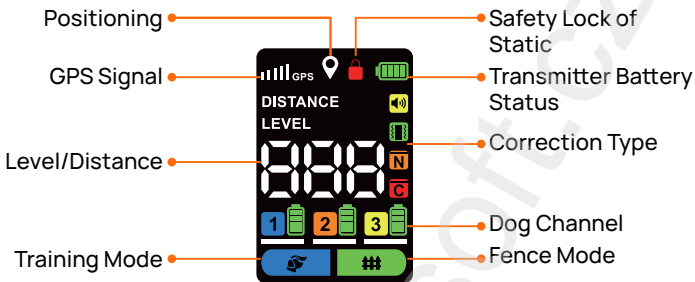

F700 Receiver

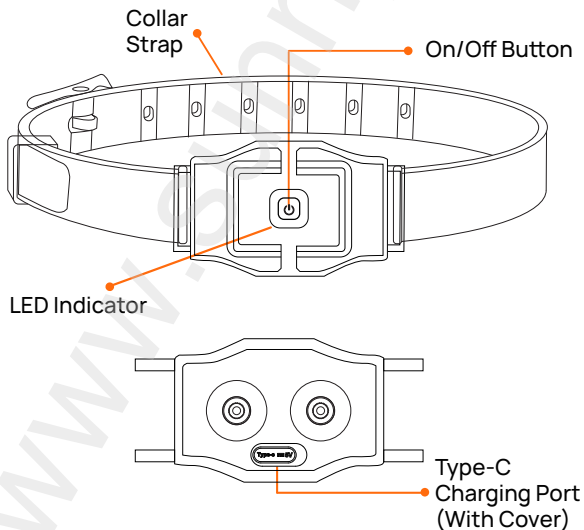

F700 Plus Receiver

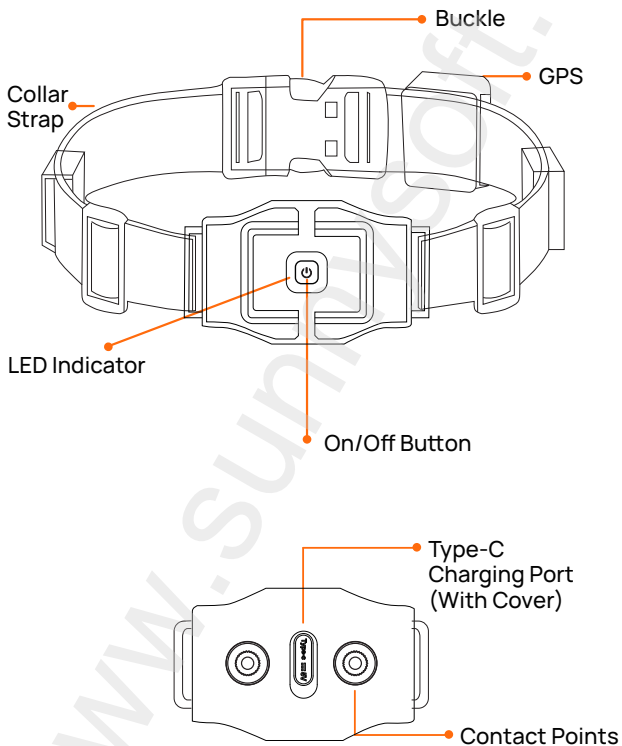

Basic Setup & Operation

Step How to charge

1 Tips: The receiver and transmitter will shut down automatically if the battery voltage drops below 3.3V. If turned on at low voltage, they will shut down again after 10 seconds. Please fully charge before use with a 5V1A adapter and the provided Type-C cable.

Transmitter:

Red light flashes while charging; steady green light when fully charged. Charging doesn't affect the receiver's fence function. The screen lights up after unplugging the charger if it was off during charging.

Receiver:

Red light flashes while charging; steady green light when fully charged. Charging doesn't affect the receiver's fence function. The screen lights up after unplugging the charger if it was off during charging.

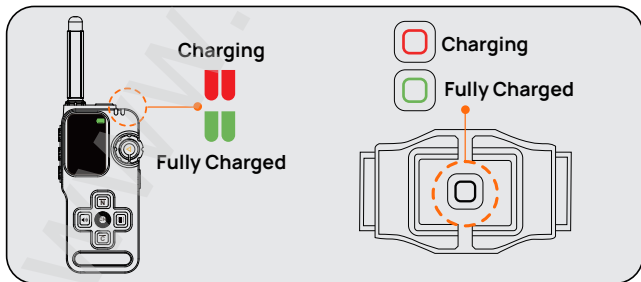



Step How to turn On / Off

2

Tips: Please remember to install the antenna before operating.

Transmitter:

Short press lock button  to turn on the device, and hold the lock button  for 3 seconds to turn it off.

Receiver:

① Power On:

Short press the on/off button ("beep" sound + vibration).

② Power Off:

Long press the on/off button for 3 seconds.

("beep beep" two sounds + vibration twice)

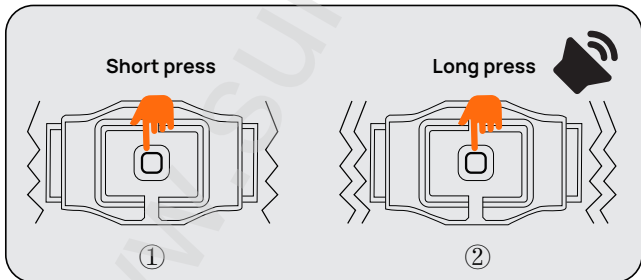

Step How to Pair Receivers

3

Tips: The transmitter and receiver must be successfully paired before using the training and fence functions. One transmitter can pair with up to 3 receivers.

① **Receiver:** In the off state, long press the on/off button for 3 seconds to enter pairing mode (Green LED flashes quickly, 15-second timeout).

② **Transmitter:** Long press the channel switch button to enter pairing state, then short press the channel switch button to select Dog 1, Dog 2, or Dog 3.

Success Indication: The receiver will beep once and the green LED will flash slowly, while the transmitter will display the battery status of the corresponding channel (if pairing fails, repeat the pairing steps to ensure the operation is completed within 15 seconds).

③ **Finally press any correction mode button to complete pairing.**

Tips: If using static correction button to confirm, please make sure the static is unlocked.

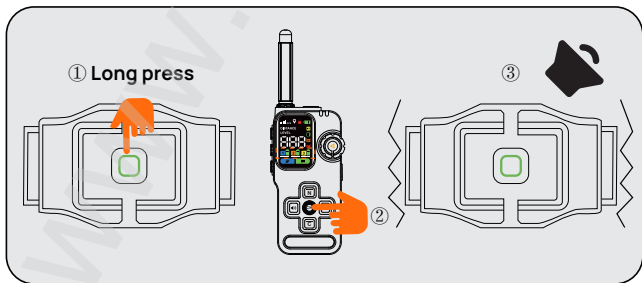

Step Device Sleep & Wakeup

4

Sleep Conditions

Receiver:

In Training Mode: Automatically enters sleep mode after 5 minutes of inactivity.

In Fence Mode: Automatically enters sleep mode after 5 minutes of inactivity.

Wake-up Method: Move the receiver or press any button on the transmitter.

Transmitter:

Automatically enters sleep mode after 3 minutes of inactivity. (Note: The transmitter entering sleep mode does not affect the fence function of the receiver. The transmitter will wake up if the dog crosses the boundary.)

Step How to Use Fence Function

5

Tips: Each dog has different fence settings. Please select the corresponding dog channel.

Enter Fence Function:

Short press the function switch button to enter the fence mode interface.

Search GPS Signal:

It takes approximately 3–5 minutes to acquire GPS signals. During this time, the position icon and the “===” icon will flash.

Once the signal is detected and displays three bars or more, you may proceed to set the center point.

Tip: For optimal performance, a GPS signal strength of five bars is recommended.

This product relies on GPS positioning technology. For best results, use it in open outdoor areas with a clear view of the sky. GPS performance may be affected by indoor use, dense tree cover, or cloudy/rainy weather.

Position Center Point:

Press and hold the position button for 2 seconds to set the center point.

Adjust Radius:

Short press the position button to enter the radius adjustment mode – the distance icon will begin to flash.

Rotate the adjustment knob clockwise to increase the radius. Rotate it counterclockwise to decrease the radius.

The adjustable radius range is 22 meter to 920 meters/
25 to 999 yards.

Tip: For safety, ensure the fence boundary is at least 25 feet (7.6 meters) away from any hazardous areas.

Set correction Mode:

Press the Vibration Button or the Constant Static Button to select a correction mode.

Vibration Mode only supports Auto Mode.

Static Mode supports both Auto Mode and Fixed Mode.

Continue pressing the Constant Static Button to cycle through the intensity levels:

Level 0: Auto Mode

Level 1-5: Fixed Mode (manual levels)

Test the Fence:

Before testing, ensure the GPS signal strength is at least 3 bars. The collar will only trigger corrections when it is in motion (moving or swinging).

1. Press the Vibration button to select vibration correction mode.
2. At your dog's neck height, simulate movement by walking the collar from inside the boundary to outside.
3. Test multiple points along the boundary. If the collar beeps and vibrates, the fence is working correctly.
4. If the collar doesn't trigger at the boundary, reposition the center point or adjust the radius.

Tips:

1. Before using the fence, please refer to the training guide to train your dog to learn the boundary.
2. Within a range of 300 yards, the Remote Transmitter can display the distance between the receiver and the center point, as well as issue a sound alert.
3. You can press the Beep Button to turn on or off the transmitter's sound alert.

Step How to Use the Training Function

6

Enter Training Function

Press the function switch button to enter, then press the channel switch button to select Dog 1/ Dog 2/ Dog 3.

Select Warning Mode

Short press the Channel Switch Button to choose between four Warning Modes.

Sound and Vibration modes do not support level adjustment. Constant Static and Nick Static modes have 24 adjustable levels.

Rotate the Adjustment Knob to change the static level:
Clockwise to increase.

Counterclockwise to decrease.

Tip: Use the Lock Button to lock the static mode for safety.

Beep Warning

Press the Beep Button to issue a sound command:

- Short press: Emits a single beep.
- Long press: Emits a continuous beep for up to 10 seconds.

Vibration Warning

Press the Vibration Button to issue a vibration command:

- Short press: Triggers a 1-second vibration at 50% power.
- Long press: Gradually increases vibration strength to 100% over 3 seconds, with a maximum duration of 15 seconds.

Static Correction Warning

- Short press the NICK Static Button: Delivers a quick static pulse.
- Long press the Constant Static Button: Delivers continuous static output for up to 10 seconds.

Tips:

1. Maximum remote training distance is 800 meters/880 yards in open areas.
2. The training functions can still be used while the fence mode is active.

Step How to Use Lighting Function

7

Tips: Operable in both training and fence modes, for auxiliary lighting in nighttime or low-light environments

Flashlight Control:

Light Status	Transmitter Light
Steady on	1st short press
Fast flashing	2nd short press
Off	3rd short press

Prepare & Fit the Collar

How to Install the Contact Points

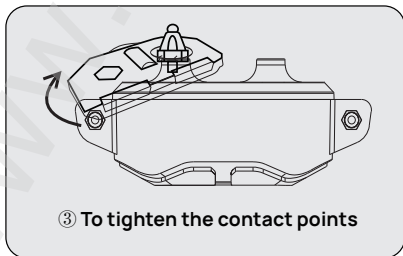
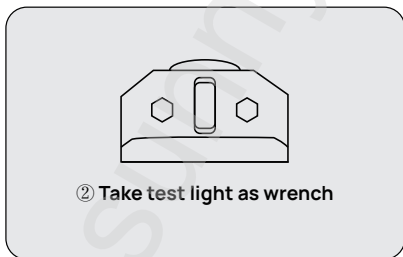
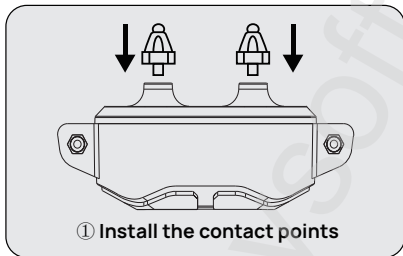

How to Use the Test Light

Tips: Ensure the contact points are properly installed and the device is paired.

- ① Ensure training function and unlock the static stimulation mode.
- ② Place the test light on the contact points, and press the static button. If the test light is on, it indicates that the static stimulation is functioning properly.

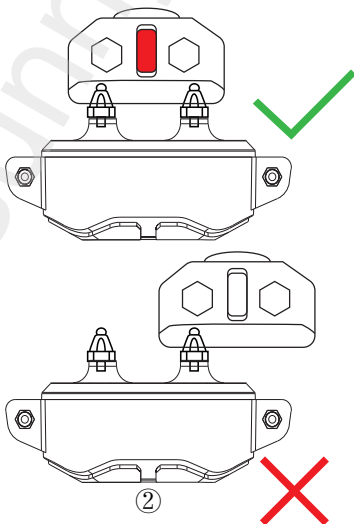

How to Assemble the Collar Belt

F700

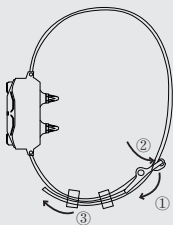

Step 1: Pass the longer belt through the pin buckle.

Step 2: Then insert the pin into the hole of the belt.

Step 3: Pass the excess belt through the silicone ring.

F700 Plus

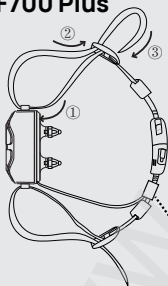

Step 1: Pass the belt through the receiver.

Step 2: Pass the belt through the tri-glides buckle.

Step 3: Pass the excess belt through the silicone ring.

● GPS

How to Put Collar on Pet

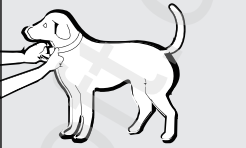
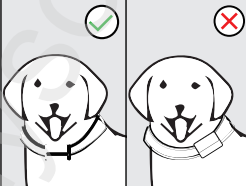
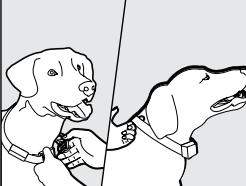
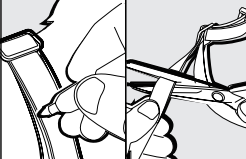
<p>① Please ensure the dog is in a comfortable standing position and that the receiver is turned off before putting it on.</p>	
<p>② Please position the receiver in the middle of the dog's neck with the power button facing upward and the contact point aligned with the dog's throat.</p>	
<p>③ Check the tightness of the receiver. You should be able to easily insert a finger between the collar and your dog's neck. If the collar is too loose or too tight, it will affect the operation of the device.</p>	
<p>④ Mark the desired length of the collar with a pen, remove the excess collar, and cut it off.</p>	

Wearing Precautions

- 1.** Avoid prolonged or tight wearing of the collar to prevent skin irritation in your dog.
- 2.** Ensure your dog doesn't wear the collar for more than 12 hours a day.
- 3.** If you are using the static warning mode, regularly check your dog's neck for any signs of irritation from the contact points. If irritation is noticed, it's recommended to adjust the collar's position every 1 to 2 hours.
- 4.** Regularly check the collar's tightness to prevent excessive pressure.
- 5.** Do not attach a leash to the collar to avoid undue pressure on the device.
- 6.** Clean your pet's neck area and the receiver's contact area with a damp cloth weekly.
- 7.** Daily inspect the contact area for any signs of rash or discomfort.
- 8.** If you notice a rash or discomfort, discontinue collar use until the skin heals. If symptoms persist beyond 48 hours, seek immediate veterinary attention.

Follow these steps to ensure your pet's safety and comfort. While millions of pets find stainless steel contacts comfortable, some may be sensitive to pressure. Over time, your pet may become more tolerant of the collar, allowing you to relax certain precautions. However, it's crucial to regularly check the contact area for redness or sores. If any are found, discontinue use until the skin has fully healed.

Frequently Asked Questions

Question	Problem	Action
1. Transmitter/ receiver cannot be charged	Charging cable does not fit.	Use the charging cable that came with the device. (5V1A)
	Charging cable is damaged.	Replace the charging cable and try again.
2. Product has not been used for a long time	If the product is left on and not used for a long time, the battery will lose power.	① Please turn it off every time when not using it.
		② If it is not used for a long time, please refer to the manual for charging instructions before charging and using it.
3. The product does not work	The product enters the low power protection mode.	The battery needs to be charged. Please attach the charging cable and fully charge the battery.
	Cannot turn it on.	Test after charging.
	Remote & receiver not paired well.	Repair the remote with receiver.
4. The dog bites the device, damaging it	The dog resists the product.	The dog should not be able to see or reach the device it is wearing.

Question	Problem	Action
5.The product does not turn on	Check whether the touch of the key is normal.	No response means it is damaged.
	No display/sound prompt.	Recharge again.
	The product enters the low power protection mode.	Connect charging cable and wait for the battery to charge.
	Wrong startup method.	Long press the on/off button.
6.No static stimulation /No vibration	The static level is set too low or the static stimulation is locked.	Adjust to a higher static level or unlock the static stimulation and try again.
	The vibration level is set too low.	Adjust high vibration level and try again.
	Check to see if the battery is low.	Charge the receiver completely.
	The dog's hair is too long.	Adjust the device so the contact points touch the dog's skin.
	The collar is too loose.	The receiver is worn in the middle of the dog's neck, with a finger width gap between the collar and the neck.
	Remote & receiver not paired.	Re-pair the remote with the receiver.

Question	Problem	Action
7.The collar falls off easily and isn't tight enough	The collar is too loose.	The receiver is worn in the middle of the dog's neck, with a finger width gap between the collar and the neck.
	The excess was not trimmed off the collar during first use.	The collar straps should be tightened correctly in each buckle so the collar fits the dog's neck then the excess should be cut off.
	The collar strap is damaged and needs to be replaced.	Please refer to the instruction manual for wearing the collar.
8.The remote screen displays garbled characters	Low battery power.	Use it after it is fully charged.
	Violent handling and beating.The transmitter was damaged by a dog.	<p>①The device cannot be handled violently. This type of damage is not covered by the warranty. Keep the transmitter and the receiver out of the dog's sight when not in use.</p> <p>② If the characters on the display screen are garbled upon receiving the device, please contact customer service for repair/ replacement. Photos and video are required.</p>

Question	Problem	Action
9.Device injures dog	Wear it for too long time.	It should not be worn for more than 12 hours and should be checked every 2 hours.
	If the device is worn when the dog is wet or swimming, the static stimulator irritates the skin.	<p>①Keep your dog's neck area dry and clean, and do not wear products while swimming or playing with your owner.</p> <p>②Use silicone caps to reduce the friction of the contact points.</p>
	Dog develops a rash.	Stop using the product for a few days. If the condition persists for more than 48 hours, consult your veterinarian for help.
	The dog is less than 6 months old.	The pet should be at least 6 months old before using the training collar, and the dog should be able to recognize basic obedience commands, such as "sit" or "stay."
10.Accessories missing, accessories damage, etc	Damaged in transport or packing mistake.	Contact customer service to initiate a repair/return. May require photos or video.

Question	Problem	Action
11.Product compatibility issues	The remote and receiver must match. If you buy another manufacturer's remote or receiver, it will not work with our product.	Buy the same model from us to pair.
12.Safety of vibration/static	A brief vibration or static won't hurt, but it can make the dog feel uncomfortable.	<p>The continuous use of vibration and static should not exceed 30 seconds. The dog training collar requires the user to interact with and train the pet to achieve the desired effect.</p> <p>Our vibration and static functions have been tested on different types of dogs over a long period of time.</p>
13.Remote range does not equal actual	The actual remote range may vary due to terrain, weather, vegetation, battery capacity, and interference from other radio devices.	Change the venue and try to train in a place with less interference.
14.The product isn't changing the dog's behavior	The dog training collar is a training aid product, which requires users to interact and train their pets to achieve the desired effect.	<p>① Seek training support from a professional dog trainer.</p> <p>② Proper training time. The training course should be kept active and short, with a better effect of about 10-15 minutes each time.</p>

Question	Problem	Action
15. It is effective at first, but does not work later	<ul style="list-style-type: none">① Check whether the device works normally.② Wearing for a long time has desensitized the dog.	<ul style="list-style-type: none">① Change the levels and readjust the training mode.② It is recommended not to wear the product when not training.

Compliance

 Indicates CE certification, ensuring compliance with local regulations of the European Economic Area (EEA).

 Signifies that the equipment's electromagnetic interference is below the limit approved by the Federal Communications Commission.

 Dispose of packaging materials by type.
® Cardboard and cartons can be recycled as waste papers, while packaging cases should be recycled accordingly.

 The system is designed for EU and other European countries, capable of categorically collecting recyclable materials.

Instrukcja użytkowania

F700/F700 Plus 2 w 1 bezprzewodowa obroża dla psa z GPS



(Uwaga: Niniejszy przewodnik dotyczy zarówno modelu F700, jak i F700 Plus. Model F700 ma wbudowaną antenę, natomiast model F700 Plus ma antenę zewnętrzną.

Model F700 ma pasek z TPU, a model F700 Plus – pasek nylonowy. Proszę zapoznać się z opisem zakupionego produktu.)

WT-F700/F700 Plus-A01

PRZED UŻYCIEM PRZECZYTAJ CAŁĄ INSTRUKCJĘ

Ważne informacje dotyczące bezpieczeństwa

- Ten produkt nie jest odpowiedni do stosowania u psów agresywnych. Jeśli masz wątpliwości, skonsultuj się z lekarzem weterynarii lub trenerem.
- Produktu tego nie wolno testować bezpośrednio na ludziach, gdyż stanowiłoby to naruszenie lokalnych przepisów.
- Zapewnij bezpieczeństwo podczas nauki chodzenia na smyczy, używając mocnej smyczy i będąc w stanie fizycznie utrzymać psa w ryzach.
- Stosuj środki ostrożności, aby zapobiec uszkodzeniom skóry, takich jak zaczerwienienia i odleżyny.
- Unikaj długotrwałego używania odbiornika na swoim psie.
- Wyłącz lub odłącz odbiornik, zanim zaczniesz bawić się ze swoim psem.
- Trzymaj produkt z dala od pieców i źródeł wysokich temperatur.
- Nie otwieraj pokrywy produktu, aby uniknąć odłączenia baterii litowej lub zagrożenie pożarem.

Wstęp

Bezprzewodowy system GPS do tresury psów F700/F700 Plus 2 w 1 łączy w sobie szkolenie i ogrodzenie GPS oraz umożliwia zarządzanie maksymalnie 3 psami, zapewniając kompleksowe zarządzanie zachowaniem i bezpieczeństwo zwierząt.

Komponenty



Nadajnik
*1



Obroża z odbiornikiem
F700



Flaga graniczna
*10



Obroża odbiorcza F700 Plus
*1

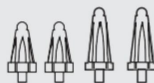

Punkty kontaktowe dla
krótkie i długie włosy *
2 pary



Ładowanie typu C
*1



Pasek na nadgarstek antystatyczny
Światło testowe *1



*1



Instrukcje
*1

Przegląd produktu

Nadajnik

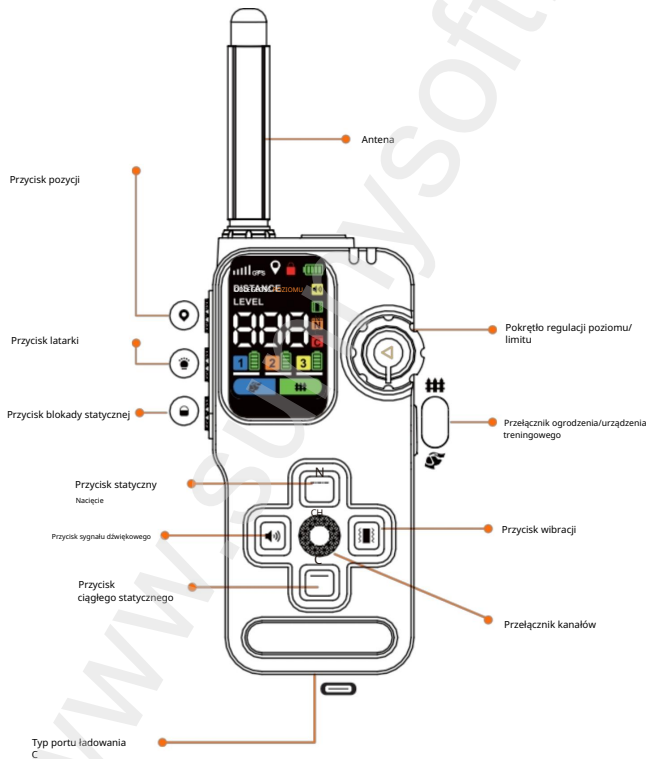



Odbiornik F700

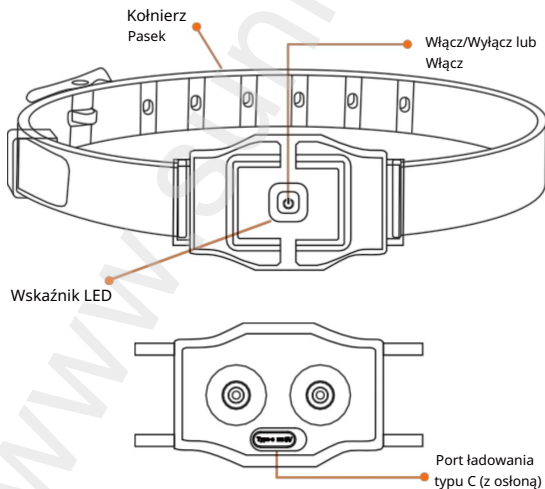

Odbiornik F700 Plus

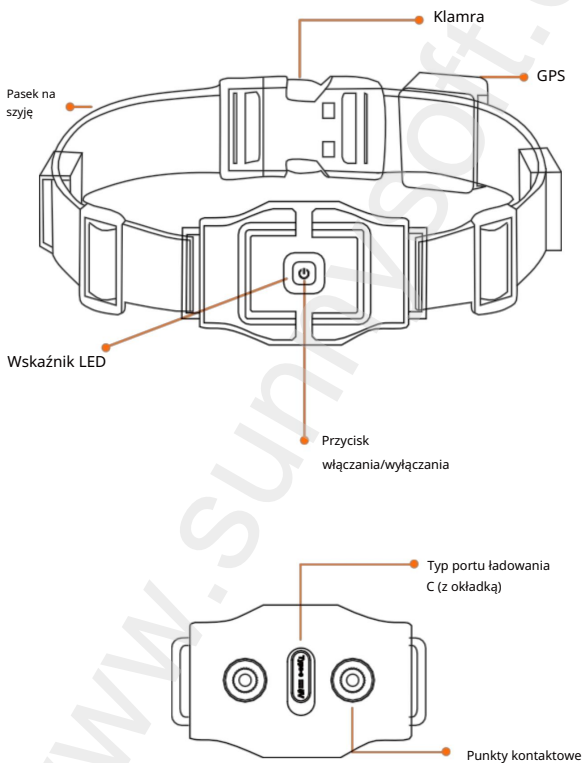

Krok po kroku : Wskazówki

1

dotyczące ładowania : Odbiornik i nadajnik wyłączą się automatycznie, gdy napięcie akumulatora spadnie poniżej 3,3 V. Jeśli zostaną włączone przy niskim napięciu, wyłączą się ponownie po 10 sekundach. Przed użyciem należy je w pełni naładować za pomocą zasilacza 5 V 1 A i dołączonego kabla typu C.

Nadajnik:

Czerwona dioda miga podczas ładowania; zielona świeci się po pełnym naładowaniu. Ładowanie nie wpływa na działanie odbiornika w trybie ogrodzenia. Jeśli odbiornik został wyłączony podczas ładowania, wyświetlacz zaświeci się po odłączeniu ładowarki.

Odbiornik:

Czerwona dioda miga podczas ładowania; zielona świeci się po pełnym naładowaniu. Ładowanie nie wpływa na działanie odbiornika. Jeśli odbiornik był wyłączony podczas ładowania, wyświetlacz zaświeci się po odłączeniu ładowarki.

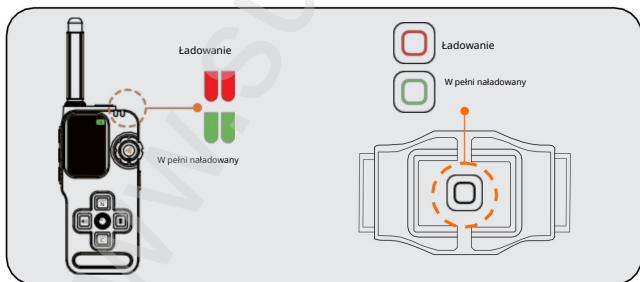

Krok Jak włączyć/wyłączyć

2

Wskazówki: Pamiętaj o instalacji przed użyciem antena.

Nadajnik:

Naciśnij krótko przycisk blokady, aby włączyć urządzenie i przytrzymaj przycisk blokady przez 3 sekundy, aby je wyłączyć.

Odbiornik:

Włączanie:

Naciśnij krótko przycisk włączania/wyłączania (usłyszysz sygnał dźwiękowy i urządzenie zacznie wibrować).

Wyłączanie zasilania:

Naciśnij i przytrzymaj przycisk zasilania przez 3 sekundy.
(dwa sygnały dźwiękowe + dwie wibracje)

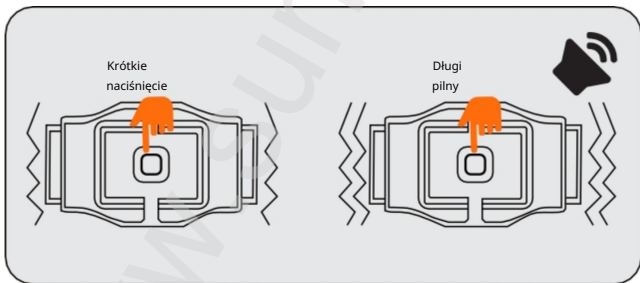

Krok Jak sparować odbiorniki

3

Wskazówki: Przed skorzystaniem z funkcji treningu i ogrodzenia, nadajnik i odbiornik muszą zostać pomyślnie sparowane. Jeden nadajnik może być sparowany maksymalnie z 3 odbiornikami.

Odbiornik: W stanie wyłączonym naciśnij i przytrzymaj przycisk zasilania przez 3 sekundy, aby przejść do trybu parowania (zielona dioda)
Dioda LED miga szybko, czas oczekiwania 15 sekund).

Nadajnik: Naciśnij i przytrzymaj przycisk zmiany kanału, aby wejść w tryb parowania, a następnie naciśnij krótko przycisk zmiany kanału, aby wybrać Pies 1, Pies 2 lub Pies 3.

Wskaźnik pomyślnego parowania : Odbiornik wydaje jeden sygnał dźwiękowy i świeci na zielono. Dioda LED będzie powoli migać, a nadajnik będzie wyświetlał stan baterii odpowiedniego kanału (jeśli parowanie się nie powiedzie, powtórz kroki parowania, aby dokończyć operację w ciągu 15 sekund).

Na koniec naciśnij dowolny przycisk, aby przejść do trybu korekcji i zakończyć parowanie .

Wskazówka: Jeśli w celu potwierdzenia użyjesz przycisku korekcji statycznej, upewnij się, że korekcja statyczna jest odblokowana.

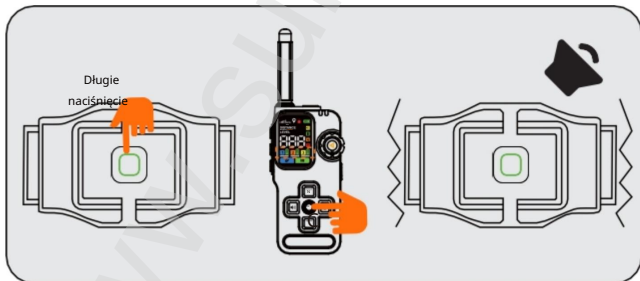

Krok Uśpij i wybudź urządzenie

4

Warunki uśpienia odbiornika : W trybie

szkoleniowym : Automatycznie przechodzi w tryb uśpienia po 5 minutach bezczynności.

W trybie ogrodzenia: automatycznie przechodzi w tryb uśpienia po 5 minutach bezczynności.

Sposób wybudzenia: Przesuń słuchawkę lub naciśnij dowolny przycisk na nadajniku.

Nadajnik:

Automatycznie przechodzi w tryb uśpienia po 3 minutach bezczynności.

(Uwaga: Przełączenie nadajnika w tryb uśpienia nie wpływa na funkcję ogrodzenia odbiornika. Nadajnik wybudzi się, gdy pies przekroczy granicę.)

Krok Jak korzystać z funkcji ogrodzenia

5

Wskazówki: Każdy pies ma inną konfigurację klatki.

Proszę wybrać odpowiedni kanał dla psa.

Wejście do funkcji

ogrodzenia: Aby wejść do interfejsu trybu ogrodzenia, naciśnij krótko przycisk funkcyjny.

Wyszukiwanie sygnału GPS:

Nawiązanie sygnału GPS zajmuje około 3-5 minut. W tym czasie ikona lokalizacji i ikona „====” będą migać.

Gdy sygnał zostanie wykryty i pojawią się trzy lub więcej linii, można przystąpić do ustawienia punktu środkowego.

Wskazówka: Aby uzyskać optymalną wydajność, zaleca się ustawienie siły sygnału GPS na poziomie pięciu kresek .

Ten produkt wykorzystuje technologię GPS.

Aby uzyskać najlepsze rezultaty, należy korzystać z urządzenia na otwartej przestrzeni, z otwartym widokiem na niebo. Działanie GPS może być zakłócone przez użytkowanie wewnątrz pomieszczeń, gęste zadrzewienie oraz zachmurzenie i deszczową pogodę.

Ustawianie punktu środkowego:

Naciśnij i przytrzymaj przycisk pozycji przez 2 sekundy, aby ustawić punkt środkowy.

Ustawianie promienia : Aby

wejść w tryb ustawiania promienia, naciśnij krótko przycisk — ikona odległości zacznie migać.

Obróć pokrętko regulacyjne zgodnie z ruchem wskazówek zegara, aby zwiększyć promień. Obróć je przeciwnie do ruchu wskazówek zegara, aby zmniejszyć promień.

Zakres regulowanego promienia wynosi od 22 do 920 metrów / od 25 do 999 jardów.

Wskazówka: Ze względów bezpieczeństwa upewnij się, że granica ogrodzenia znajduje się w odległości co najmniej 25 stóp (7,6 metra) od wszelkich niebezpiecznych obszarów.

Aby ustawić tryb korekcji: Naciśnij

przycisk Wibracji lub przycisk Stałego sygnału statycznego, aby wybrać tryb korekcji.

Tryb wibracji obsługuje wyłącznie tryb automatyczny.

Tryb sygnału statycznego obsługuje zarówno tryb automatyczny, jak i tryb stały.

Kontynuuj naciśnięcie przycisku „Stały statyczny”, aby przełączać się między poziomami

intensywności: Poziom 0: tryb

automatyczny Poziomy 1–5: tryb stały (poziomy ręczne)

Przetestuj ogrodzenie:

Przed testowaniem upewnij się, że siła sygnału GPS wynosi co najmniej 3 kreski.

Obroża będzie uruchamiać korekty tylko wtedy, gdy będzie się poruszać (poruszać lub huśtać).

1. Naciśnij przycisk Wibracje i wybierz tryb korekcji wibracji .
2. Na wysokości szyi psa wykonaj symulację ruchu, przesuając obrożę od wewnętrznej strony granicy na zewnątrz.
3. Przetestuj kilka punktów wzdłuż granicy. Jeśli obroża wydaje sygnał dźwiękowy i wibruje, ogrodzenie działa prawidłowo.
4. Jeśli obroża nie aktywuje się na granicy, przesuń punkt środkowy lub dostosuj promień.

Wskazówki: 1. Przed użyciem ogrodzenia należy zapoznać się z instrukcją szkoleniową, aby nauczyć psa rozpoznawania granic.

2. W zasięgu 300 jardów nadajnik zdalny może wyświetlać odległość między odbiornikiem a punktem środkowym i wydawać sygnał dźwiękowy.

3. Naciśnij przycisk Beep, aby włączyć lub wyłączyć sygnał dźwiękowy nadajnika .

Krok Jak korzystać z funkcji szkoleniowej

6

Wejście do funkcji szkoleniowej

Naciśnij przycisk przełączania funkcji, aby wejść w tryb, a następnie naciśnij przycisk przełączania kanałów, aby wybrać Pies 1/Pies 2/Pies 3.

Wybór trybu ostrzegawczego

Naciśnij krótko przycisk wyboru kanału, aby wybrać jeden z czterech trybów ostrzegawczych.

Tryby dźwięku i wibracji nie obsługują regulacji poziomu. Tryby stałego statycznego i Nick Static mają 24 regulowane poziomy.

Aby zmienić poziom sygnału statycznego, należy przekręcić pokrętkę regulacyjną: zgodnie z ruchem wskazówek zegara, aby go zwiększyć.

Przeciwnie do ruchu wskazówek zegara, aby zmniejszyć.

Wskazówka: Ze względów bezpieczeństwa użyj przycisku blokady, aby zablokować tryb statyczny.

Dźwięk ostrzegawczy

Naciśnij przycisk sygnału dźwiękowego, aby wydać polecenie

głosowe: •Krótkie naciśnięcie: emituje pojedynczy

sygnał dźwiękowy. •Długie naciśnięcie: emituje ciągły sygnał dźwiękowy trwający do 10 sek

Ostrzeżenie o wibracjach

Naciśnij przycisk Wibracji, aby wydać polecenie wibracji:

•Krótkie naciśnięcie: uruchamia 1-sekundową wibrację o intensywności 50%.

•Długie naciśnięcie: stopniowo zwiększa siłę wibracji do 100% w ciągu 3 sekund, maksymalnie 15 sekund.

Ostrzeżenie o korekcie statyczności

•Krótkie naciśnięcie przycisku NICK Static: generuje szybki impuls statyczny. •Długie naciśnięcie przycisku Constant Static: generuje ciągły impuls statyczny przez maksymalnie 10 sekund.

Wskazówki: 1. Maksymalny zasięg treningu zdalnego wynosi 800 metrów w terenie otwartym.
2. Funkcja szkoleniowa może być używana nawet wtedy, gdy aktywny jest tryb zamknięty .

Krok Jak korzystać z funkcji oświetlenia

7

Wskazówki: Można używać go zarówno w trybie szkoleniowym, jak i ogrodzeniowym jako oświetlenia pomocniczego w nocy lub w warunkach słabego oświetlenia

Sterowanie latarką :

Status światła	Nadajnik światła
Świeci na stałe	1. krótkie naciśnięcie
Szybkie miganie	2. krótkie naciśnięcie
Wyłączony	3. krótkie naciśnięcie

Przygotowanie i montaż tulei

Jak zainstalować punkty stykowe

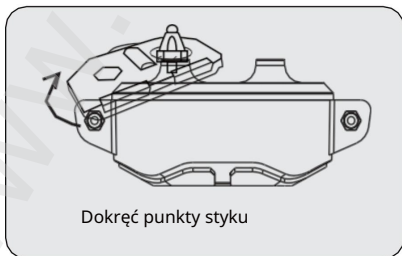
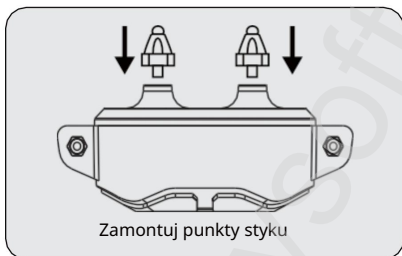

Jak używać lampy testowej

Wskazówka: Sprawdź, czy punkty styku są prawidłowo zainstalowane i urządzenie jest sparowane.

Sprawdź funkcję treningu i odblokuj tryb stymulacji statycznej.

Umieść lampkę kontrolną na punktach styku i naciśnij przycisk stymulacji statycznej. Jeśli lampka kontrolna się świeci, oznacza to, że stymulacja statyczna działa prawidłowo.

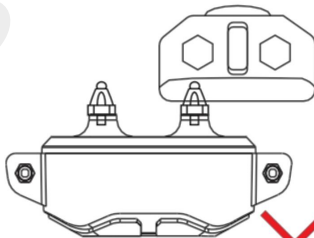
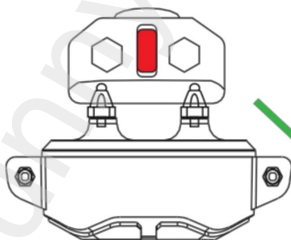

Jak złożyć pasek do kołnierzyka

F700

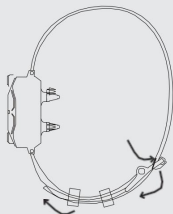

Krok 1: Przewlec dłuższą część paska przez klamrę.

Krok 2: Następnie włóż klamrę do otworu w pasku.

Krok 3: Przewlec nadmiar taśmy przez pierścień silikonowy.

F700 Plus

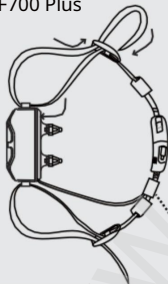

Krok 1: Przeciągnij pasek przez koło napinające.

Krok 2: Przewlec pasek przez klamrę Tri-Glides.

Krok 3: Przewlec nadmiar paska przez pierścień silikonowy.

● GPS

Jak założyć obrozę zwierzęciu

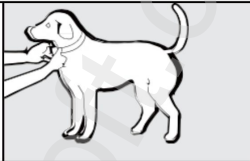
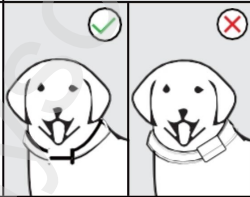
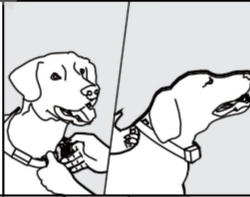
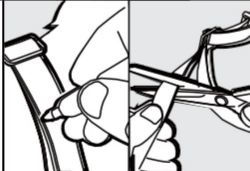
<p>Przed włączeniem odbiornika upewnij się, że pies stoi w wygodnej pozycji i jest on wyłączony .</p>	
<p>Umieść odbiornik na środku szyi psa, tak aby przycisk zasilania był skierowany do góry, a punkt styku był wyrównany z szyją psa.</p>	
<p>Sprawdź, czy odbiornik jest dobrze dokręcony. Powinieneś móc bez problemu wsunąć palec między obrozę a szyję psa . Zbyt luźna () lub zbyt ciasna obroza może wpłynąć na działanie urządzenia.</p>	
<p>Zaznacz ołówkiem pożądaną długość obroży , usuń nadmiar i odetnij go.</p>	

Instrukcje bezpieczeństwa dotyczące noszenia

1. Unikaj noszenia obroży przez dłuższy czas lub zbyt ciasnego jej noszenia, aby zapobiec podrażnieniom skóry u psa.
2. Upewnij się, że pies nie nosi obroży dłużej niż 12 godzin dziennie.
3. Podczas korzystania z trybu alarmu statycznego regularnie sprawdzaj szyję psa pod kątem oznak podrażnienia w punktach styku. W przypadku stwierdzenia podrażnienia zalecamy korygowanie położenia obroży co 1-2 godziny.
4. Regularnie sprawdzaj szczelność kołnierza, aby zapobiec nadmiernemu naciskowi.
5. Nie przywiązuj smyczy do obroży, aby zapobiec nadmiernemu naciskowi na urządzenie.
6. Raz w tygodniu przetrzyj szyję swojego pupila oraz okolice odbiornika wilgotną ściereczką.
7. Codziennie sprawdzaj miejsce kontaktu, czy nie ma oznak wysypki lub dyskomfortu.
8. Jeśli zauważysz wysypkę lub dyskomfort, przerwij noszenie obroży do czasu zagojenia się skóry. Jeśli objawy utrzymują się dłużej niż 48 godzin, natychmiast zwróć się o pomoc do lekarza weterynarii.

Postępuj zgodnie z tymi wskazówkami, aby zapewnić bezpieczeństwo i komfort swojemu pupilowi. Chociaż miliony zwierząt domowych uważają kontakt ze stalą nierdzewną za przyjemny, niektóre mogą być wrażliwe na nacisk. Z czasem Twój pupil może przyzwycząić się do obroży, co pozwoli Ci złagodzić niektóre środki ostrożności. Należy jednak regularnie sprawdzać miejsce kontaktu pod kątem zaczerwienienia lub ran. W przypadku ich zauważenia, przerwij używanie obroży do czasu całkowitego wygojenia się skóry.

Często zadawane pytania

Pytanie	Problem	Rozwiązanie
1. Nadajnika/odbiornika nie można ładować	Kabel ładujący nie pasuje.	Użyj kabla ładującego dołączonego do urządzenia. (5V1A)
	Kabel ładujący jest uszkodzony.	Wymień kabel ładujący i spróbuj ponownie to jeszcze raz.
2. Produkt nie był używany przez dłuższy czas	Jeśli produkt nie będzie używany przez dłuższy czas, bateria ulegnie rozładowaniu.	<p>Zawsze wyłączaj urządzenie, gdy go nie używasz.</p> <p>Jeśli produkt nie był używany przez dłuższy czas, przed ładowaniem i użyciem należy przeczytać instrukcję ładowania zawartą w podręczniku użytkownika.</p>
3. Produkt nie działa	Produkt przejdzie w tryb ochrony przed rozładowaniem baterii.	Akumulator wymaga naładowania. Podłącz kabel ładujący i naładuj akumulator do pełna.
	Nie można go włączyć.	Wypróbuj po naładowaniu.
	Pilot zdalnego sterowania i odbiornik nie są prawidłowo sparowane.	Sparuj pilota z odbiornikiem.
4. Pies gryzie urządzenie i je uszkadza	Pies broni się przed produktem.	Pies nie powinien widzieć ani sięgać po urządzenie, które nosi na sobie.

5. Produkt się nie włącza	Sprawdź czy czułość przycisku jest prawidłowa.	Brak odpowiedzi oznacza, że nastąpiło uszkodzenie.
	Brak komunikatu wizualnego/dźwiękowego. Doładuj.	
	Produkt przejdzie w tryb ochrony przed rozładowaniem baterii.	Podłącz kabel ładujący i poczekaj, aż bateria się naładuje.
	Nieprawidłowa metoda uruchamiania. Naciśnij i przytrzymaj przycisk włączania/wyłączania.	
6. Brak stymulacji statycznej /Brak wibracji	Poziom stymulacji statycznej jest zbyt niski lub stymulacja statyczna jest zablokowana.	Ustaw wyższy poziom stymulacji statycznej lub odblokuj stymulację statyczną i spróbuj ponownie.
	Poziom wibracji jest ustawiony zbyt nisko.	Ustaw wyższy poziom wibracji i spróbuj ponownie.
	Sprawdź czy bateria jest rozładowana.	Naładuj odbiornik do pełnej pojemności.
	Pies ma za długą sierść.	Ustaw urządzenie tak, aby punkty styku dotykały skóry piesa.
	Końierzek jest za luźny.	Odbiornik umieszcza się na środku szyi psa, a między obrozą a szyją pozostaje przerwa o szerokości mniej więcej palca.
	Pilot i odbiornik nie są sparowane.	Ponownie sparuj pilota z odbiornikiem.

7. Kołnierz łatwo spada i nie jest wystarczająco zaciśnięty	Kołnierz jest za luźny.	Odbiornik umieszcza się na środku szyi psa, pozostawiając przerwę o szerokości mniej więcej palca między obrożą a szyją.
	Nadmiar nie został odcięty od obroży przy pierwszym użyciu .	Paski obroży należy dobrze zacisnąć przy każdej kłamrze, tak aby obroża ściśle przylegała do szyi psa, a nadmiar należy odciąć.
	Pasek obroży jest uszkodzony i należy go wymienić.	Informacje dotyczące noszenia obroży można znaleźć w instrukcji obsługi.
8. Na wyświetlaczu pilota pojawiają się nieczytelne znaki	Niski poziom baterii.	Używaj go dopiero po pełnym naładowaniu.
	Niewłaściwe obchodzenie się i uderzenia. Nadajnik został uszkodzony przez psa.	<p>Urządzenia nie wolno Nieostrożne obchodzenie się. Tego typu uszkodzenia nie są objęte gwarancją. Gdy nadajnik i odbiornik nie są używane, przechowuj je poza zasięgiem psa.</p> <p>Jeżeli po otrzymaniu urządzenia znaki na wyświetlaczu są nieczytelne, należy skontaktować się z działem obsługi klienta w celu dokonania naprawy/wymiany. Należy dostarczyć zdjęcia i nagrania wideo.</p>

9. Urządzenie powoduje obrażenia u psów.	Nosisz go zbyt długo.	Urządzenia nie należy nosić dłużej niż 12 godzin. Należy je sprawdzać co 2 godziny.
	Jeżeli pies będzie miał na sobie urządzenie, gdy jest mokry lub pływa, stymulator statyczny może podrażnić jego skórę.	Utrzymuj okolicę szyi psa w suchości i czystości, nie pozwól mu nosić urządzenia podczas pływania lub zabawy z właścicielem. Zastosuj silikonowe nakładki, aby zmniejszyć tarcie w punktach styku.
	U psa pojawia się wysypka.	Przerwij stosowanie produktu na kilka dni. Jeśli objawy utrzymują się dłużej niż 48 godzin, zasięgnij porady lekarza weterynarii.
	Pies ma mniej niż 6 miesięcy.	Zwierzę powinno mieć co najmniej 6 miesięcy, zanim zaczniesz używać obroży treningowej, a pies powinien umieć rozpoznawać podstawowe komendy posłuszeństwa, takie jak „siad” i „zostań”.
10. Brakujące akcesoria, uszkodzone akcesoria itp.	Uszkodzenia powstałe podczas transportu lub błąd w opakowaniu.	Skontaktuj się z obsługą klienta, aby zgłosić naprawę/zwrot. Może być konieczne przesłanie zdjęć lub filmów.

11. Problemy ze zgodnością produktu	Pilot i odbiornik muszą być kompatybilne. Jeśli kupisz pilot lub odbiornik innego producenta, nie będzie on działał z naszym produktem.	
12. Bezpieczeństwo w zakresie wibracji/elektryczności statycznej	Krótkie wibracje lub wyładowania elektrostatyczne nie wyrządzają krzywdy, ale mogą sprawić, że pies poczuje się niekomfortowo.	<p>Ciągłe stosowanie wibracji i elektryczności statycznej nie powinno trwać dłużej niż 30 sekund.</p> <p>Aby uzyskać pożądany efekt, obroża do tresury psa wymaga interakcji użytkownika ze zwierzęciem i jego tresury.</p>
		Nasze funkcje wibracji i statyczności były testowane na różnych psach przez długi okres czasu.
pogody, roślinności , pojemności baterii i zakłóceń ze strony innych urządzeń radiowych .	Rzeczywisty zasięg pilota może się różnić w zależności od rodzaju terenu,	Zmień lokalizację i spróbuj przeprowadzić trening w miejscu, w którym jest mniej elementów rozpraszających uwagę.
14. Produkt nie zmienia zachowania pies	Obroża treningowa to narzędzie szkoleniowe, które wymaga od użytkownika interakcji ze zwierzęciem i szkolenia go. mu osiągnąć pożądany efekt.	<p>Skorzystaj ze wsparcia szkoleniowego profesjonalnego trenera psów.</p> <p>Odpowiedni czas trwania szkolenia.</p> <p>Trening powinien być dynamiczny i krótki, a najlepszy efekt osiąga się przy długości</p> <p>10-15 minut.</p>

15. Na początku jest to skuteczne, ale później przestaje działać	<p>Sprawdź, czy urządzenie działa prawidłowo.</p> <p>Długotrwałe noszenie urządzenia spowodowało, że pies przyzwyczył się do niego.</p>	<p>Zmień poziomy i zresetuj tryb treningowy.</p> <p>Zaleca się, aby nie nosić produktu poza zajęciami sportowymi.</p>

Zgodność



Oznacza certyfikat CE, który gwarantuje zgodność z lokalnymi przepisami Europejskiego Obszaru Gospodarczego (EOG).



Oznacza to, że zakłócenia elektromagnetyczne tego urządzenia są niższe od limitu zatwierdzonego przez Federalną Komisję Łączności.



® Materiały opakowaniowe należy wyrzucać zgodnie z ich rodzajem. Tekturę i pudełka można poddać recyklingowi jako makulaturę, natomiast pudełka opakowaniowe należy poddać recyklingowi zgodnie z przepisami.



System jest przeznaczony dla krajów UE i innych krajów europejskich, w których istnieje możliwość sortowania materiałów nadających się do recyklingu.

Dostawca/Dystrybutor
Sunnysoft sro
Kovanecká 2390/1a
190 00 Praga 9
Czechy
www.sunnysoft.cz

Instrucțiuni de utilizare

Zgardă wireless pentru câini F700/ F700 Plus 2 în 1 cu GPS



(Notă: Acest ghid se aplică atât modelelor F700, cât și modelelor F700 Plus. Modelul F700 are o antenă încorporată, în timp ce modelul F700 Plus are o antenă externă.)

Modelul F700 are o curea din TPU, în timp ce modelul F700 Plus are o curea din nailon. Vă rugăm să consultați produsul achiziționat.)

WT-F700/F700 Plus-A01

VĂ RUGĂM SĂ CITIȚI ACEST MANUAL ÎN ÎNTREAGUL MOD ÎNAINTE DE UTILIZARE

Informații importante despre siguranță

- Acest produs nu este potrivit pentru utilizarea la câini agresivi. Dacă
Dacă nu sunteți sigur, consultați un medic veterinar sau un dresor.
- Acest produs nu poate fi testat direct pe oameni, altfel ar încălca legile locale.
- Asigurați siguranța în timpul dresajului cu lesa folosind o lesă rezistentă și fiind capabil fizic să vă imobilizați câinele.
- Respectați măsurile de siguranță pentru a preveni deteriorarea pielii, cum ar fi roșeață sau escare.
- Evitați utilizarea prelungită a receptorului pe câinele dumneavoastră.
- Opriți sau scoateți receptorul înainte de a vă juca cu câinele.
- A se păstra produsul departe de sobe sau temperaturi ridicate.
- Nu deschideți capacul produsului pentru a evita deconectarea bateriei cu litiu, sau pericol de incendiu.

Sistemul de dresaj pentru câini și gard GPS wireless 2 în 1 F700/F700 Plus combină dresajul cu gardul GPS și permite gestionarea a până la 3 câini, asigurând o gestionare completă a comportamentului și siguranța animalelor de companie.

Componente



Transmițător

*1



Zgarda cu receptor
F700

*1
NU
BO



Zgarda receptor
F700 Plus

*1



Steagul de frontieră
*10



Puncte de contact pentru
păr scurt și lung

*
2 perechi



Încărcare de tip C

*1



Curea de mână antistatică

Lumină de testare

*1



*1



Instrucțiuni

*1

Transmițător

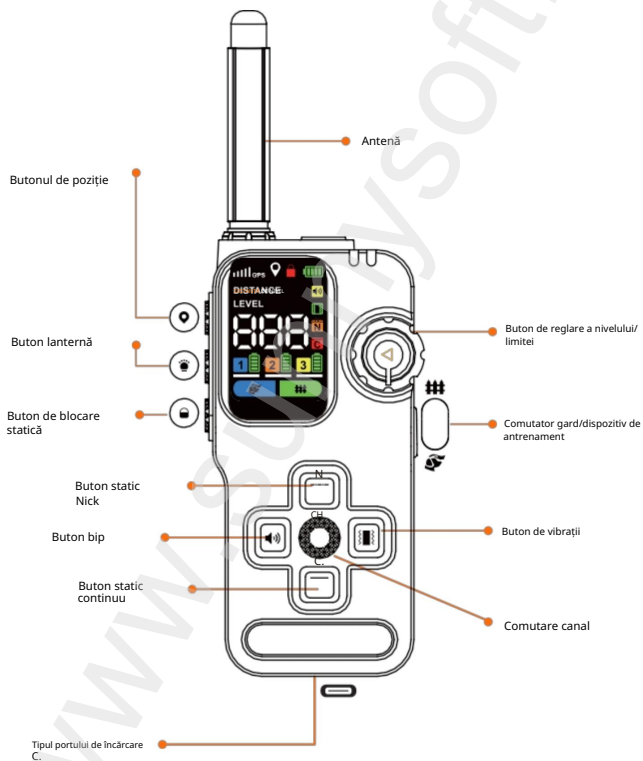

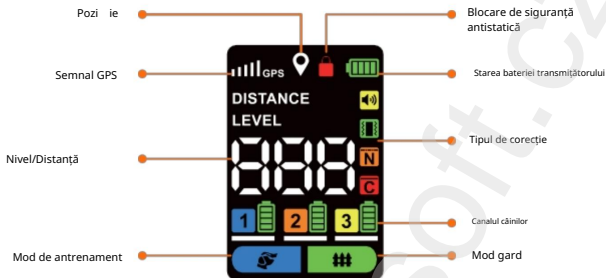

Receptor F700

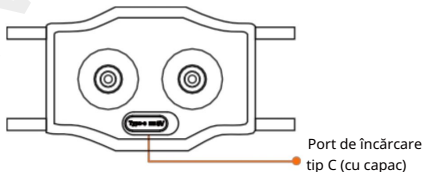
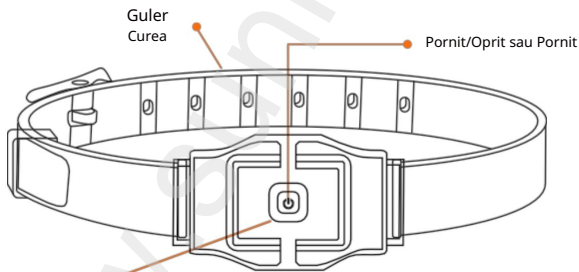

Receptor F700 Plus

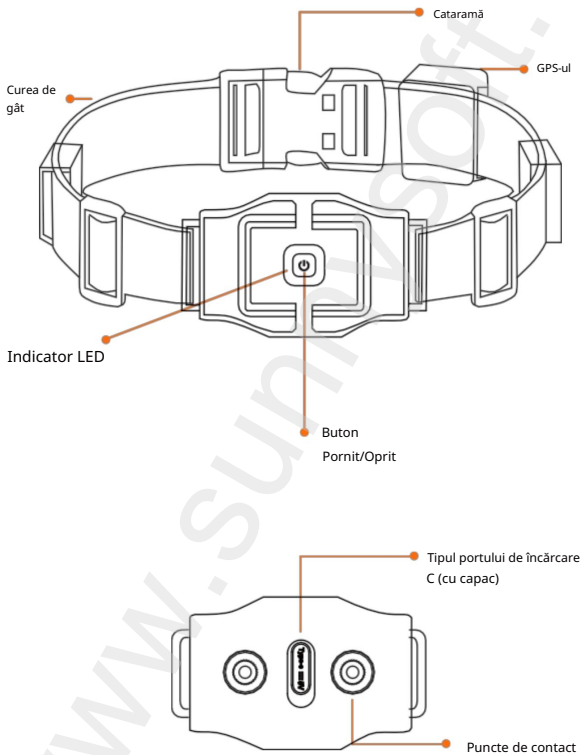

Sfaturi pentru încărcare :

1

Receptorul și emițătorul se vor opri automat când tensiunea bateriei scade sub 3,3 V.

Dacă sunt pornite când tensiunea este scăzută, se vor opri din nou după 10 secunde. Vă rugăm să le încărcați complet cu adaptorul de 5V1A și cablul Type-C inclus înainte de utilizare.

Transmițător: Lumina roșie clipește în timpul încărcării; lumina verde se aprinde când este complet încărcată. Încărcarea nu afectează funcția de gard a receptorului. Dacă receptorul a fost oprit în timpul încărcării, afișajul se va aprinde după deconectarea încărcătorului.

Receptor:

Lumina roșie clipește în timpul încărcării; lumina verde se aprinde când este complet încărcat. Încărcarea nu afectează funcția de gard a receptorului. Dacă receptorul a fost oprit în timpul încărcării, afișajul se va aprinde după deconectarea încărcătorului.

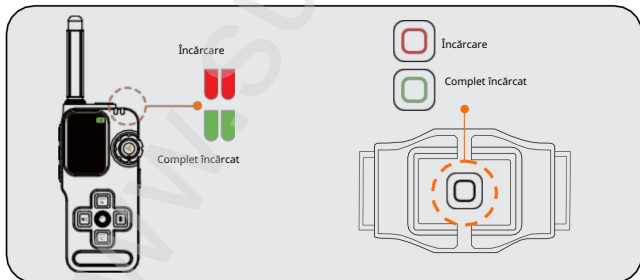

Pasul Cum se activează/dezactivează

2

Sfaturi: Nu uitați să instalați înainte de utilizare antenă.

Transmițător:

Apăsați scurt butonul de blocare pentru a porni dispozitivul și țineți apăsat butonul de blocare timp de 3 secunde pentru a-l opri.

Receptor:

Pornire:

Apăsați scurt butonul pornit/oprit (veți auzi un semnal sonor și dispozitivul va vibra).

Oprire:

Apăsați lung butonul de pornire timp de 3 secunde. (două bipuri + două vibrații)

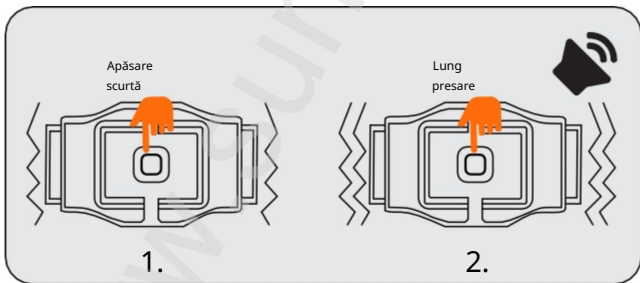

Pasul Cum se împerechează receptoarele

3

Sfaturi: Înainte de a utiliza funcțiile de antrenament și de monitorizare a obstacolelor, emițătorul și receptorul trebuie să fie asociate cu succes. Un emițător poate fi asociat cu maximum 3 receptoare.

Receptor: În starea oprită, apăsați și mențineți apăsat butonul de pornire timp de 3 secunde pentru a intra în modul de asociere (verde LED-ul clipește rapid, timpul de așteptare este de 15 secunde).

Transmițător: Apăsați lung butonul de comutare a canalului pentru a intra în modul de asociere, apoi apăsați scurt butonul de comutare a canalului pentru a selecta Câinele 1, Câinele 2 sau Câinele 3.

Indicație de împerechere reușită : Receptorul emite un semnal sonor și culoarea verde LED-ul va clipi lent în timp ce transmițătorul afișează starea bateriei canalului corespunzător (dacă asocierea eșuează, repetați pașii de asociere pentru a finaliza operațiunea în 15 secunde).

În final, apăsați orice buton pentru modul de corecție pentru a finaliza asocierea .

Sfaturi: Dacă utilizați butonul de corecție statică pentru confirmare, asigurați-vă că este deblocată corecția statică.

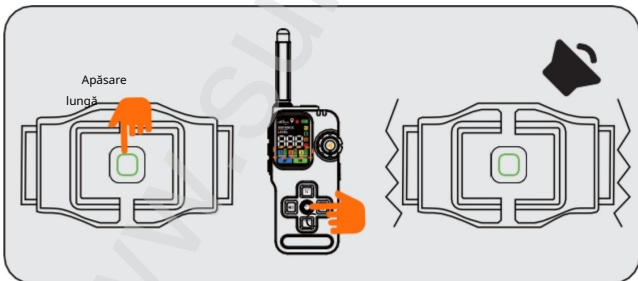

Repaus pas cu pas și activare dispozitiv

4

Condiții de repaus ale receptorului : În modul de antrenament : Intră automat în modul de repaus după 5 minute de inactivitate.

În modul Fence: Intră automat în modul repaus după 5 minute de inactivitate.

Metodă de trezire: Glisați receptorul sau apăsați orice buton de pe transmițător.

Transmițător:

Intră automat în modul repaus după 3 minute de inactivitate.

(Notă: Trecerea emițătorului în modul repaus nu afectează funcționarea gardului receptorului. Emițătorul se va activa dacă câinele traversează limita.)

Pasul Cum se utilizează funcția gard

5

Sfaturi: Fiecare câine are o configurație diferită a cuștii.

Vă rugăm să selectați canalul potrivit pentru câine.

Intrarea în funcția gard:

Apăsați scurt butonul funcției pentru a intra în interfața modului gard.

Căutarea semnalului GPS: Obținerea semnalului GPS durează aproximativ 3-5 minute. În acest timp, pictograma locației și pictograma „==” vor clipi.

Odată ce semnalul este detectat și apar trei sau mai multe linii, puteți continua setarea punctului central.

Sfat: Pentru performanțe optime, se recomandă o intensitate a semnalului GPS de cinci bare .

Acest produs folosește tehnologia GPS.

Pentru cele mai bune rezultate, utilizați în spații deschise în aer liber, cu vedere clară la cer. Performanța GPS poate fi afectată de utilizarea în interior, de acoperirea densă a copacilor sau de vremea înnorată sau ploioasă.

Setarea punctului central:

Apăsați și țineți apăsat butonul de poziționare timp de 2 secunde pentru a seta punctul central.

Setarea razei : Apăsați scurt

butonul pentru a intra în modul de setare a razei - pictograma distanței va începe să clipească.

Rotiți butonul de reglare în sensul acelor de ceasornic pentru a mări raza. Rotiți-l în sens invers acelor de ceasornic pentru a micșora raza.

Raza reglabilă este de la 22 la 920 de metri / 25 la 999 de yarzi.

Sfat: Din motive de siguranță, asigurați-vă că limita gardului este la cel puțin 7,6 metri distanță de orice zone periculoase.

Pentru a seta modul de corecție:

Apăsați butonul Vibrație sau butonul Semnal static constant pentru a selecta modul de corecție.

Modul vibrații acceptă doar modul automat.

Modul semnal static acceptă atât modul automat, cât și modul fix.

Continuați să apăsați butonul Constant Static pentru a parcurge nivelurile de intensitate: Nivelul 0:

Mod automat Nivelul 1-5: Mod fix
(nivele manuale)

Testați gardul: Înainte

de testare, asigurați-vă că puterea semnalului GPS este de cel puțin 3 bare.

Zgarda va declanșa corecții doar atunci când este în mișcare (în mișcare sau în balansare).

1. Apăsați butonul Vibrații și selectați modul de corecție a vibrațiilor .
2. La înălțimea gâtului câinelui, simulați mișcarea mutând zgarda din interiorul limitei spre exterior.
3. Testați mai multe puncte de-a lungul limitei. Dacă zgarda emite un semnal sonor și vibrează, gardul funcționează corect.
4. Dacă gulerul nu se activează la limită, mutați punctul central sau ajustați raza.

Sfaturi:

1. Înainte de a utiliza gardul, vă rugăm să citiți manualul de dresaj pentru a vă învăța câinele să recunoască limitele.
2. Într-o rază de 300 de metri, transmițătorul de la distanță poate afișa distanța dintre receptor și punctul central și poate emite o alertă sonoră.
3. Apăsați butonul Bip pentru a activa sau dezactiva bip-ul transmițătorului .

Pasul Cum se utilizează funcția de antrenament

6

Intrarea în funcția de dresaj Apăsați

butonul de comutare a funcțiilor pentru a intra în mod, apoi apăsați butonul de comutare a canalului pentru a selecta Câinele 1/ Câinele 2/ Câinele 3.

Selectarea unui mod de

avertizare Apăsați scurt butonul de selectare a canalului pentru a selecta unul dintre cele patru moduri de avertizare.

Modurile de sunet și vibrații nu acceptă ajustarea nivelului. Modurile Constant Static și Nick Static au 24 de niveluri reglabile.

Rotiți butonul de reglare pentru a modifica nivelul semnalului static: în sensul acelor de ceasornic pentru a-l crește.

În sens invers acelor de ceasornic pentru a reduce.

Sfat: Pentru siguranță, utilizați butonul Blocare pentru a bloca modul static.

Avertizare sonoră

Apăsați butonul bip pentru a emite o comandă vocală: •Apăsare

scurtă: Emite un singur bip. •Apăsare lungă:

Emite un bip continuu timp de până la 10 secunde.

Avertizare prin vibrații

Apăsați butonul Vibrații pentru a emite o comandă de

vibrație: •Apăsare scurtă: Pornește o vibrație de 1 secundă la o intensitate

de 50%. •Apăsare lungă: Crește treptat intensitatea vibrației la 100% pe

parcursul a 3 secunde, cu o durată maximă de 15 secunde.

Avertisment corecție statică • Apăsare

scurtă a butonului NICK Static: Emite un impuls static rapid. • Apăsare lungă a butonului Constant Static: Emite o ieșire statică continuă timp de până la 10 secunde.

Sfaturi:

1. Raza maximă de antrenament la distanță este de 800 de metri în teren deschis.
2. Funcția de antrenament poate fi utilizată chiar și atunci când modul de închidere este activ .

Pasul Cum se utilizează funcția de iluminare

7

Sfaturi: Poate fi folosit atât în modul antrenament, cât și în modul gard, ca iluminare auxiliară noaptea sau în medii cu lumină slabă

Controlul lanternei :

Starea luminii	Lumină transmițător
Aprins permanent	1. apăsare scurtă
Clipire rapidă	2. apăsare scurtă
Dezactivat	3. apăsare scurtă

Cum se instalează punctele de contact

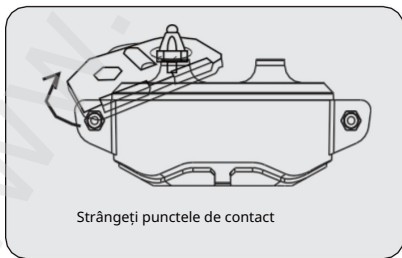
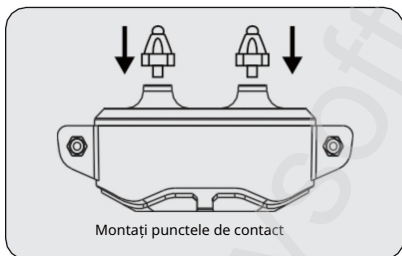

Cum se utilizează lumina de testare

Sfaturi: Asigurați-vă că punctele de contact sunt instalate corect și că dispozitivul este asociat.

Verificați funcția de antrenament și deblocați modul de stimulare statică.

Plasați lumina de testare pe punctele de contact și apăsați butonul de stimulare statică. Dacă lumina de testare este aprinsă, înseamnă că stimularea statică funcționează corect.



1.

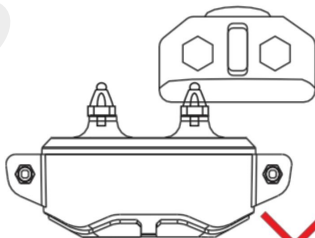
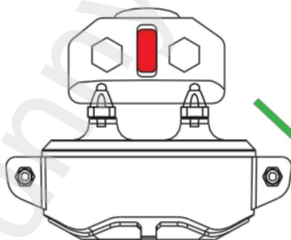

2.

Cum se assemblează o curea de guler

F700

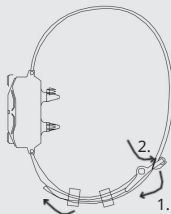

Pasul 1: Treceți partea mai lungă a curelei prin cataramă.

Pasul 2: Apoi introduceți catarama în orificiul curelei.

Pasul 3: Treceți capătul excesiv al benzii prin inelul de silicon.

F700 Plus

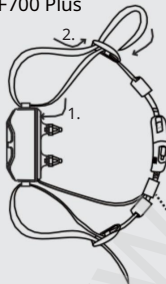





Pasul 1: Introduceți cureaua prin rola de ghidare.

Pasul 2: Treceți cureaua prin catarama Tri-Glides.

Pasul 3: Treceți cureaua în exces prin inelul de silicon.

● GPS-ul

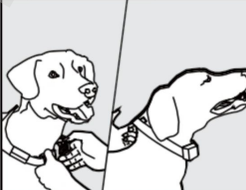
Cum să pui un guler unui animal de companie

<p>1. Asigurați-vă că câinele stă într-o poziție confortabilă și că receptorul este oprit înainte de a porni .</p>	
<p>2. Plasați receptorul în mijlocul gâtului câinelui, cu butonul de pornire în sus și punctul de contact aliniat cu gâtul câinelui.</p>	
<p>Verificați dacă receptorul este strâns corect. Ar trebui să vă puteți introduce cu ușurință degetul între zgardă și gâtul câinelui . Dacă zgarda este prea lejeră sau prea strânsă, acest lucru va afecta funcționarea dispozitivului.</p>	
<p>Marcați lungimea dorită a gulerului cu un creion , îndepărtați excesul și tăiați-l.</p>	

Instrucțiuni de siguranță pentru purtare

1. Evitați purtarea zgardei pentru perioade lungi de timp sau strânsă pentru a preveni iritarea pielii câinelui dumneavoastră.
2. Asigurați-vă că zgarda nu este purtată de câine mai mult de 12 ore pe zi.
3. Când utilizați modul de alertă statică, verificați periodic gâtul câinelui pentru a depista semne de iritație la punctele de contact. Dacă observați iritații, vă recomandăm să ajustați poziția zgardei la fiecare 1-2 ore.
4. Verificați periodic strângerea gulerului pentru a preveni presiunea excesivă.
5. Nu atașați o lesă la zgardă pentru a preveni presiunea excesivă asupra dispozitiv.
6. Curățați gâtul animalului de companie și zona de contact a receptorului o dată pe săptămână cu o cârpă umedă.
7. Verificați zilnic zona de contact pentru a depista semne de erupție cutanată sau disconfort.
8. Dacă observați o erupție cutanată sau un disconfort, opriți utilizarea zgardei până când pielea se vindecă. Dacă simptomele persistă mai mult de 48 de ore, solicitați imediat asistență veterinară.

Urmați aceste instrucțiuni pentru a asigura siguranța și confortul animalului dvs. de companie. Deși milioane de animale de companie consideră contactul cu oțelul inoxidabil plăcut, unele pot fi sensibile la presiune.

În timp, animalul dvs. de companie se poate obișnui cu zgarda, permițându-vă să vă relaxați de unele dintre măsurile de siguranță. Cu toate acestea, este esențial să verificați periodic zona de contact pentru a depista roșeață sau răni. Dacă observați vreo urmă, opriți utilizarea zgardei până când pielea s-a vindecat complet.

Întrebări frecvente

Întrebare	Problemă	Soluție
1. Emitătorul/receptorul nu poate fi încărcat	Cablul de încărcare nu se potrivește.	Folosește cablul de încărcare livrat împreună cu dispozitivul. (SV1A)
	Cablul de încărcare este deteriorat.	Înlocuieți cablul de încărcare și încercați din nou, asta din nou.
2. Produsul nu a fost utilizat pentru o perioadă lungă de timp	Dacă produsul este lăsat pornit și neutilizat pentru o perioadă lungă de timp, bateria se va descărca.	<p>Oprii-l întotdeauna când nu îl utilizați.</p> <p>Dacă produsul nu a fost utilizat o perioadă lungă de timp, vă rugăm să citiți instrucțiunile de încărcare din manualul de utilizare înainte de încărcare și utilizare.</p>
3. Produsul nu funcționează	Produsul va intra în modul de protecție la baterie descărcată.	Bateria trebuie încărcată. Conectați cablul de încărcare și încărcați complet bateria.
	Nu poate fi pornit.	Încearcă după încărcare.
	Telecomanda și receptorul nu sunt asociate corect.	Asociați telecomanda cu receptorul.
4. Câinele mușcă dispozitivul și îl deteriorează	Câinele se apără împotriva produsului.	Câinele nu ar trebui să poată vedea sau ajunge la dispozitivul pe care îl poartă.

5. Produsul nu pornește	Verificați dacă sensibilitatea butonului este în regulă.	Lipsa unui răspuns înseamnă că este deteriorat.
	Nu apare nicio solicitare de imagine/sunet. Reîncărcare.	
	Produsul va intra în modul de protecție la baterie descărcată.	Conectați cablul de încărcare și așteptați ca bateria să se încarce.
	Metodă de pornire incorectă. Apăsați lung butonul de pornire/oprire.	
6. Fără stimulare statică Fără vibrații	Nivelul de stimulare statică este setat la o valoare prea mică sau stimularea statică este blocată.	Setați un nivel de stimulare statică mai ridicat sau deblocați stimularea statică și încercați din nou.
	Nivelul vibrațiilor este setat la un nivel prea scăzut.	Setați nivelul vibrațiilor la un nivel mai ridicat și încercați din nou.
	Verificați dacă bateria este descărcată.	Încărcați receptorul la capacitate maximă.
	Căinele are părul prea lung.	Ajustați dispozitivul astfel încât punctele de contact să atingă pielea câine.
	Gulerul este prea lejer.	Receiverul se poartă la mijlocul gâtului câinelui, cu un spațiu de aproximativ lățimea unui deget între zgardă și gât.
	Telecomanda și receptorul nu sunt asociate.	Reconectați telecomanda cu receptorul.

7. Zgarda cade ușor și nu este strânsă suficient	Gulerul este prea lejer.	Receptorul este plasat la mijlocul gâtului câinelui, cu un spațiu de aproximativ lățimea unui deget între zgardă și gât.
	Surplusul nu a fost tăiat de pe guler la prima utilizare .	Curelele zgărzii trebuie strânse corespunzător la fiecare cataramă, astfel încât zgarda să se potrivească perfect în jurul gâtului câinelui, iar apoi excesul trebuie tăiat.
	Cureaua zgărzii este deteriorată și trebuie înlocuită.	Pentru informații despre purtarea zgardei, vă rugăm să consultați manualul de utilizare.
8. Afișajul telecomenzii afișează caractere ilizibile	Baterie descărcată.	Folosește-l numai după ce este complet încărcat.
		Manipulare greșită și impacturi. Transmițătorul a fost deteriorat de un câine.

9. Dispozitivul provoacă răni câinilor.	L-ai purtat prea mult timp.	Dispozitivul nu trebuie purtat mai mult de 12 ore și trebuie verificat la fiecare 2 ore.
	Dacă câinele are dispozitivul pornit în timp ce este ud sau înnoată, stimulatorul static va irita pielea.	<p>Mențineți zona gâtului câinelui uscată și curată și nu-l lăsați să poarte dispozitivul atunci când înnoată sau se joacă cu stăpânul.</p> <p>Folosiți capace de silikon pentru a reduce frecarea în punctele de contact.</p>
	Câinele dezvoltă o erupție cutanată.	Înterupeți utilizarea produsului timp de câteva zile. Dacă afecțiunea persistă mai mult de 48 de ore, solicitați sfatul medicului veterinar.
	Câinele are sub 6 luni.	Animalul trebuie să aibă cel puțin 6 luni înainte de a începe să folosiți un guler de dresaj, iar câinele trebuie să poată recunoaște comenzile de bază de ascultare, cum ar fi „stai jos” sau „stai”.
10. Accesorii lipsă, accesorii deteriorate etc.	Daune în timpul transportului sau erori de ambalare.	Contactați serviciul clienți pentru a solicita o reparație/returnare. Este posibil să vi se solicite să trimiteți fotografii sau videoclipuri.

<p>11. Probleme de compatibilitate a produselor</p>	<p>Telecomanda și receptorul trebuie să fie compatibile. Dacă achiziționați o telecomandă sau un receptor de la un alt producător, acesta nu va funcționa cu produsul nostru.</p>	
<p>12. Siguranța împotriva vibrațiilor/electricității statice</p>	<p>O scurtă vibrație sau o descărcare statică nu va face rău, dar ar putea să-l facă pe câine să se simtă inconfortabil.</p>	<p>Utilizarea continuă a vibrațiilor și a electricității statice nu trebuie să depășească 30 de secunde. O zgardă de dresaj pentru câini necesită ca utilizatorul să interacționeze cu animalul de companie și să îl dresseze pentru a obține efectul dorit.</p> <p>Caracteristicile noastre de vibrații și electrostatice au fost testate pe diferite tipuri de câini pe o perioadă lungă de timp.</p>
<p>vreme, vegetație , capacitatea bateriei și interferențele de la alte dispozitive radio .</p>	<p>Raza de acțiune reală a telecomenzii poate varia în funcție de teren,</p>	<p>Schimbă locația și încearcă să te antrenezi într-un loc cu mai puține distrageri.</p>
<p>14. Produsul nu își schimbă comportamentul câine</p>	<p>O zgardă de dresaj este un instrument de dresaj care necesită interacțiunea utilizatorilor cu animalul lor de companie și dresarea lor. el pentru a obține efectul dorit.</p>	<p>Solicitați sprijin pentru dresaj de la un dresor de câini profesionist .</p> <p>Durată adecvată a antrenamentului. Antrenamentul ar trebui să fie dinamic și scurt, cel mai bun efect fiind obținut la o durată de 10-15 minute.</p>

<p>15. Este eficient la început, dar mai târziu nu mai funcționează</p>	<p>Verificați dacă dispozitivul funcționează normal.</p> <p>Purtarea îndelungată a făcut ca câinele să se obișnuiască cu dispozitivul.</p>	<p>Schimbați nivelurile și resetați modul de antrenament.</p> <p>Se recomandă să nu purtați produsul atunci când nu faceți exerciții fizice.</p>

 Indică certificarea CE, care garantează respectarea reglementărilor locale din Spațiul Economic European (SEE).

 Înseamnă că interferența electromagnetică a acestui dispozitiv este sub limita aprobată de Comisia Federală pentru Comunicații.

® Aruncați materialele de ambalare în funcție de tip. Cartonul și cutiile pot fi reciclate ca maculatură, în timp ce cutiile de ambalaj trebuie reciclate în mod corespunzător.

 Sistemul este destinat UE și altor țări europene care pot sorta materialele reciclabile.

Furnizor/Distribuitor
Sunnysoft sro
Kovanecká 2390/1a
190 00 Praga 9
Republica Cehă
www.sunnysoft.cz

Navodila za uporabo

Brezžična ovratnica za pse F700/F700 Plus 2 v 1 z GPS-om



(Opomba: Ta navodila veljajo za modela F700 in F700 Plus. F700 ima vgrajeno anteno, medtem ko ima F700 Plus zunanjo anteno.)

F700 ima TPU pašček, F700 Plus pa najlonski. Prosimo, glejte izdelek, ki ste ga kupili.)

WT-F700/F700 Plus-A01

PRED UPORABO PREBERITE CELOTEN PRIROČNIK

Pomembne varnostne informacije

- Ta izdelek ni primeren za uporabo pri agresivnih psih. Če vi
Če niste prepričani, se posvetujte z veterinarjem ali trenerjem.
- Tega izdelka ni mogoče neposredno testirati na ljudeh, saj bi sicer kršil
lokalne zakone.
- Med šolanjem na povodcu zagotovite varnost tako, da uporabljate trden
povodec in ste fizično sposobni zadržati svojega psa.
- Upoštevajte varnostne ukrepe, da preprečite poškodbe kože,
kot so rdečina ali preležanine.
- Izogibajte se dolgotrajni uporabi sprejemnika na vašem psu.
- Preden se igrate s psom, izklopite ali odstranite sprejemnik.
- Izdelek hranite stran od pečic ali visokih temperatur.
- Ne odpirajte pokrova izdelka, da preprečite odklop litijeve baterije.
ali nevarnost požara.

Uvod

Brezžični sistem za ograjo in šolanje psov F700/F700 Plus 2-v-1 združuje šolanje in ograjo z GPS-om ter omogoča upravljanje do 3 psov, kar zagotavlja celovito upravljanje vedenja in varnost hišnih ljubljencev.

Komponente



Oddajnik
*1



Ovratnica s sprejemnikom
F700



Mejna zastava *10

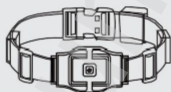

Ovratnica s sprejemnikom F700 Plus
*1



Kontaktne točke za
kratki in dolgi lasje *
2 para



Polnjenje tipa C
*1



Antistatični zapestni pašček
Preskusna lučka
*1



*1



Navodila
*1

Pregled izdelka

Oddajnik



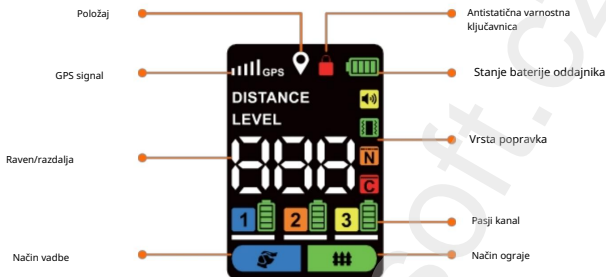

Sprejemnik F700

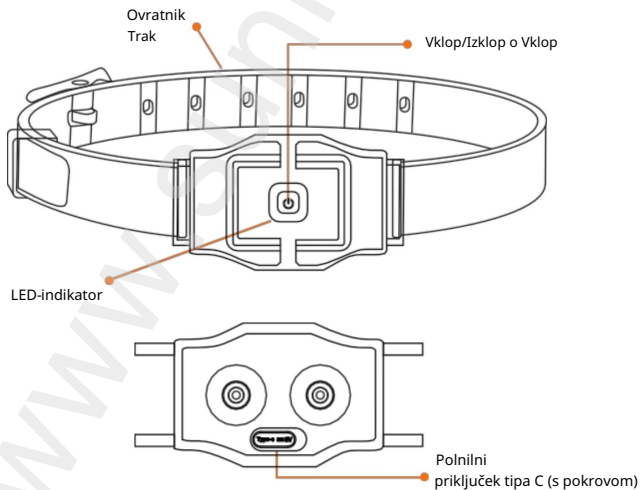

Sprejemnik F700 Plus

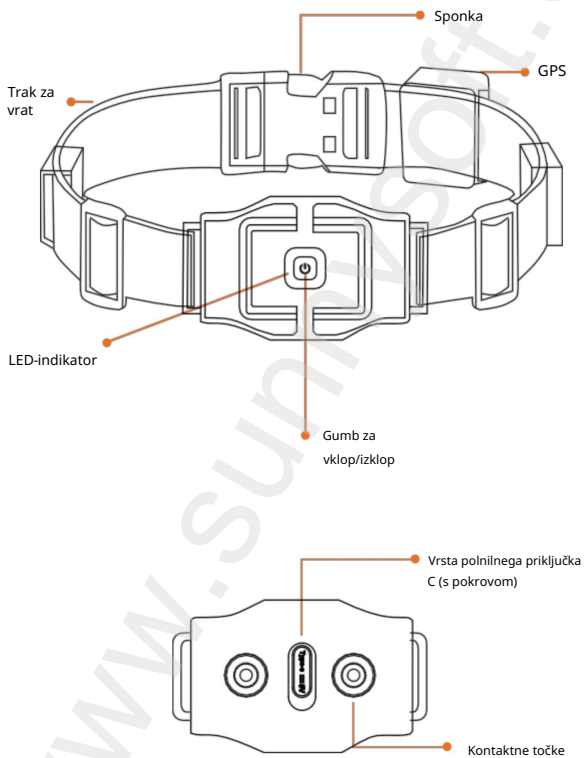

Osnovne nastavitve in kontrole

Nasveti za polnjenje : Sprejemnik

1

in oddajnik se samodejno izklopita, ko napetost baterije pade pod 3,3 V. Če ju vklopite, ko je napetost nizka, se bosta po 10 sekundah ponovno izklopila. Pred uporabo ju popolnoma napolnite z adapterjem 5V1A in priloženim kablom Type-C.

Oddajnik:

Med polnjenjem utripa rdeča lučka; zelena lučka sveti, ko je naprava popolnoma napolnjena. Polnjenje ne vpliva na delovanje ograde sprejemnika. Če je bil sprejemnik med polnjenjem izklopljen, se bo zaslon po odklopu polnilnika prižgal.

Sprejemnik:

Med polnjenjem utripa rdeča lučka; zelena lučka sveti, ko je sprejemnik popolnoma napolnjen. Polnjenje ne vpliva na delovanje ograde sprejemnika. Če je bil sprejemnik med polnjenjem izklopljen, se bo zaslon prižgal po odklopu polnilnika.

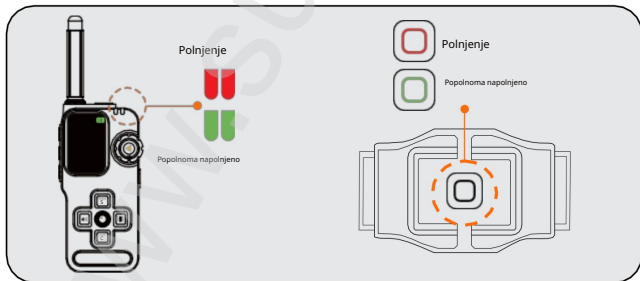

Korak Kako vklopiti/izklopiti

2

Nasveti: Ne pozabite namestiti pred uporabo antena.

Oddajnik:

Za vklop naprave na kratko pritisnite gumb za zaklepanje in ga držite 3 sekunde, da ga izklopite.

Sprejemnik:

Vklop:

Na kratko pritisnite gumb za vklop/izklop (zaslišali boste pisk in naprava bo vibrirala).

Izklop:

Pritisnite gumb za vklop in ga držite 3 sekunde (dva piska + dve vibraciji).

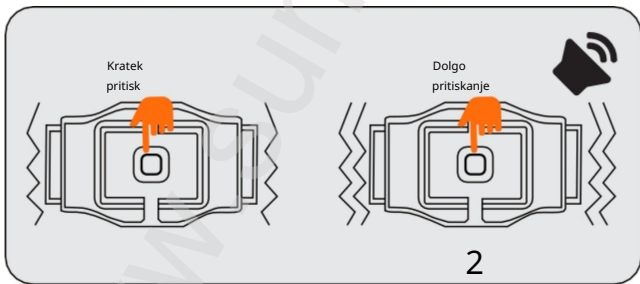

Korak Kako seznaniti sprejemnike

3

Nasveti: Pred uporabo funkcij za trening in ograjo je treba oddajnik in sprejemnik uspešno povezati. En oddajnik je mogoče povezati z največ 3 sprejemniki.

Sprejemnik: V izklopljenem stanju pritisnite in držite gumb za vklop 3 sekunde, da vstopite v način seznanjanja (zelena LED utripa hitro, časovna omejitev 15 sekund).

Oddajnik: Dolgo pritisnite gumb za preklop kanalov, da vstopite v način seznanjanja, nato pa na kratko pritisnite gumb za preklop kanalov, da izberete Pes 1, Pes 2 ali Pes 3.

Indikacija uspešnega seznanjanja : Sprejemnik enkrat zapiska in zelena LED lučka bo počasi utripala, medtem ko oddajnik prikazuje stanje baterije ustreznega kanala (če seznanjanje ne uspe, ponovite korake seznanjanja, da postopek dokončate v 15 sekundah).

Na koncu pritisnite kateri koli gumb za način popravljanja, da dokončate seznanjanje .

Nasveti: Če za potrditev uporabite gumb za statično korekcijo, se prepričajte, da je statična korekcija odklenjena.

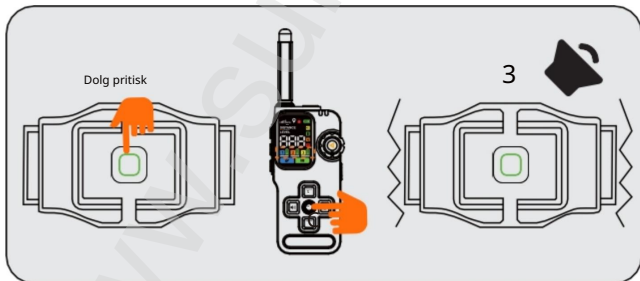

Korak Spanje in prebujanje naprave

4

Pogoji spanja sprejemnika : V načinu

vadbe : Samodejno preklopi v način spanja po 5 minutah neaktivnosti.

V načinu ograje: Samodejno preklopi v stanje mirovanja po 5 minutah neaktivnosti.

Način bujenja: Potisnite slušalko ali pritisnite kateri koli gumb na oddajniku.

Oddajnik:

Samodejno preklopi v stanje mirovanja po 3 minutah neaktivnosti.

(Opomba: Preklop oddajnika v stanje mirovanja ne vpliva na delovanje sprejemnika v ograji. Oddajnik se bo prebudil, če pes prestopi mejo.)

Korak Kako uporabljati funkcijo ograje

5

Nasveti: Vsak pes ima drugačno postavitev kletke.

Izberite ustrezen kanal za psa.

Vstop v funkcijo ograje:

Na kratko pritisnite funkcijski gumb za vstop v vmesnik načina ograje.

Iskanje signala GPS: Pridobivanje

signala GPS traja približno 3-5 minut. Med tem časom utripata ikona lokacije in ikona »===«.

Ko je signal zaznan in se pojavijo tri ali več črt, lahko nadaljujete z nastavitvijo središčne točke.

Nasvet: Za optimalno delovanje je priporočena moč signala GPS pet črtic .

Ta izdelek uporablja tehnologijo GPS.

Za najboljše rezultate uporabljajte napravo na odprtih območjih z neoviranim pogledom na nebo. Na delovanje GPS-a lahko vpliva uporaba v zaprtih prostorih, gosta drevesna poraščenost ali oblačno ali deževno vreme.

Nastavitev središčne točke:

Pritisnite in držite gumb za položaj 2 sekundi, da nastavite središčno točko.

Nastavitev polmera : Na kratko

pritisnite gumb za vstop v način nastavitve polmera - ikona razdalje bo začela utripati.

Za povečanje polmera obrnite nastavitveni gumb v smeri urinega kazalca.

Za zmanjšanje polmera ga obrnite v nasprotni smeri urinega kazalca.

Nastavljiv radij je od 22 do 920 metrov / od 25 do 999 jardov.

Nasvet: Zaradi varnosti se prepričajte, da je meja ograje vsaj 7,6 metra (25 čevljev) oddaljena od vseh nevarnih območij.

Za nastavitve načina korekcije:

Pritisnite gumb Vibriranje ali gumb Konstantni statični signal, da izberete način korekcije.

Vibracijski način podpira samo samodejni način.

Statični signalni način podpira tako samodejni kot fiksni način.

Nadaljujte s pritiskanjem gumba Constant Static, da preklapljate med stopnjami intenzivnosti:

Stopnja 0: Samodejni način Stopnja

1-5: Fiksni način (ročne stopnje)

Preizkusite ograjo: Pred

testiranjem se prepričajte, da je moč signala GPS vsaj 3 črtice.

Ovratnica bo sprožila popravke le, ko se premika (se premika ali niha).

1. Pritisnite gumb Vibriranje in izberite način korekcije vibracij .
2. V višini pasjega vratu simulirajte gibanje tako, da ovratnico premaknete od notranje strani meje proti zunanji.
3. Preizkusite več točk vzdolž meje. Če ovratnica piska in vibrira, ograja deluje pravilno.
4. Če se ovratnica na meji ne aktivira, premaknite središčno točko ali prilagodite polmer.

Nasveti:

1. Pred uporabo ograje preberite priročnik za šolanje, da psa naučite prepoznavati meje.
2. V dosegu 300 jardov lahko daljinski oddajnik prikaže razdaljo med sprejemnikom in središčno točko ter odda zvočno opozorilo.
3. Pritisnite gumb Beep (Pisk), da vklopite ali izklopite piskalnik oddajnika .

Korak Kako uporabljati funkcijo vadbe

6

Vstop v funkcijo treninga Pritisnite

gumb za preklon funkcij, da vstopite v način, nato pa pritisnite gumb za preklon kanalov, da izberete Pes 1/ Pes 2/ Pes 3.

Izbira načina opozorila Na

kratko pritisnite gumb za izbiro kanalov, da izberete enega od štirih načinov opozorila.

Zvočni in vibracijski način ne podpirata nastavitve glasnosti. Načina Constant Static in Nick Static imata 24 nastavljenih stopenj.

Obrnite nastavitveni gumb, da spremenite raven statičnega signala: v smeri urinega kazalca za povečanje.

V nasprotni smeri urinega kazalca za zmanjšanje.

Nasvet: Zaradi varnosti uporabite gumb Zakleni, da zaklenete statični način.

Zvočno opozorilo

Pritisnite gumb za pisk, da izdate glasovni ukaz: • Kratek pritisk:

Odda en pisk. • Dolg pritisk: Odda neprekinjen pisk do 10 sekund.

Opozorilo o vibracijah

Pritisnite gumb za vibracije, da izdate ukaz za vibracije: •

Kratek pritisk: Začne 1-sekundno vibracijo z intenzivnostjo 50 %. • Dolg pritisk: Postopoma poveča moč vibracij na 100 % v 3 sekundah, z najdaljšim trajanjem 15 sekund.

Opozorilo o statični korekciji • Kratek

pritisak na gumb NICK Static: Oddaja hiter statični impulz. • Dolg pritisak na gumb Constant Static: Oddaja neprekinjen statični izhod do 10 sekund.

Nasveti:

1. Največji doseg vadbe na daljavo je 800 metrov na odprtem terenu.
2. Funkcijo usposabljanja je mogoče uporabljati tudi, ko je aktiven način zaprtja .

Korak Kako uporabljati funkcijo osvetlitve

7

Nasveti: Uporablja se lahko tako v načinu za trening kot tudi v načinu za ograjo kot pomožna osvetlitev ponoči ali v slabih svetlobnih okoljih.

Upravljanje svetilke :

Stanje luči	Lučka oddajnika
Stalno prižgano	1. kratek pritisak
Hitro utripanje	2. kratek pritisak
Izklopljeno	3. kratek pritisak

Kako namestiti kontaktne točke

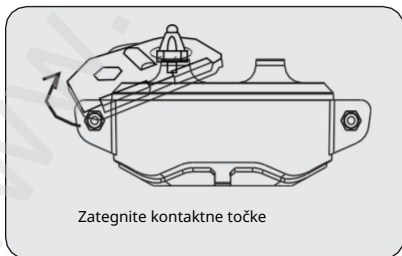
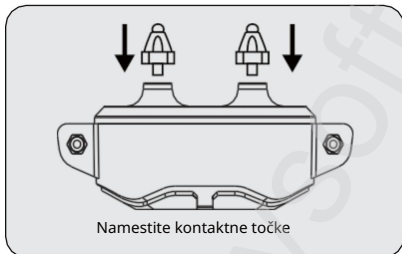

Kako uporabljati testno lučko

Nasveti: Prepričajte se, da so kontaktne točke pravilno nameščene in da je naprava seznanjena.

Preverite funkcijo vadbe in odklenite način statične stimulacije.

Testno lučko namestite na kontaktne točke in pritisnite gumb za statično stimulacijo. Če testna lučka sveti, pomeni, da statična stimulacija deluje pravilno.

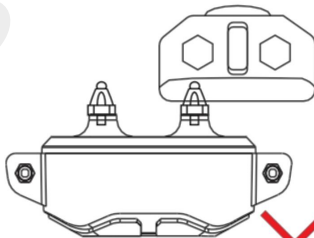
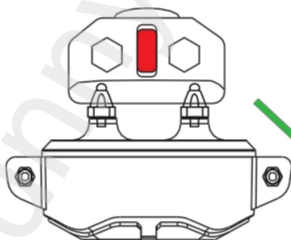

2

Kako sestaviti ovratnik

F700

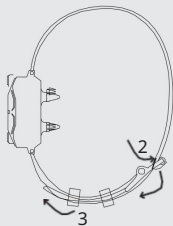

1. korak : Daljši del traku napeljite skozi zaponko.
2. korak: Nato vstavite zaponko v luknjo v pasu.
3. korak: Odvečni konec traku napeljite skozi silikonski obroč.

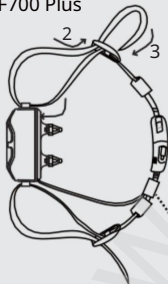

F700 Plus



1. korak : Napeljite jermen skozi jermenico.
2. korak: Napeljite trak skozi zaponko Tri-Glides.
3. korak: Odvečni trak napeljite skozi silikonski obroč.

● GPS

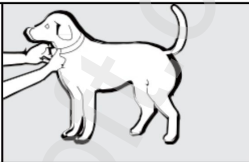
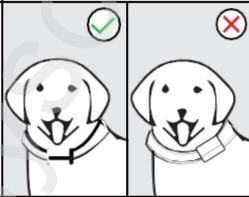
Kako namestiti ovratnico na hišnega ljubljénka

<p>Preden vklopite sprejemnik, se prepričajte, da pes stoji v udobnem položaju in da je izklopljen .</p>	
<p>2 Sprejemnik postavite na sredino pasjega vratu z gumbom za vklop obrnjenim navzgor in kontaktno točko, poravnano z vratom psa.</p>	
<p>Preverite, ali je sprejemnik pravilno zategnjen. Med ovratnico in pasji vrat bi morali zlahka vstaviti prst . Če je ovratnica preohlapna ali pretesna, bo to vplivalo na delovanje naprave.</p>	
<p>S svinčnikom označite želeno dolžino ovratnika , odstranite odvečni del in ga odrežite.</p>	

Varnostna navodila za nošenje

1. Izogibajte se dolgotrajnemu ali tesno pripetemu nošenju ovratnice, da preprečite draženje kože vašega psa.
2. Poskrbite, da vaš pes ne nosi ovratnice več kot 12 ur na dan.
3. Ko uporabljate način statičnega opozorila, redno preverjajte vrat svojega psa glede znakov draženja na kontaktnih točkah. Če opazite draženje, priporočamo, da položaj ovratnice prilagodite vsaki 1 do 2 uri.
4. Redno preverjajte tesnost ovratnika, da preprečite prekomerni pritisk.
5. Ne pritrjujte povodca na ovratnico, da preprečite prekomerni pritisk na **napravo**.
6. Enkrat tedensko očistite vrat in kontaktno območje sprejemnika vašega ljubljénčka z vlažno krpo.
7. Vsak dan preverjajte kontaktno mesto glede znakov izpuščaja ali nelagodja.
8. Če opazite izpuščaj ali nelagodje, prenehajte uporabljati ovratnico, dokler se koža ne zaceli. Če simptomi trajajo več kot 48 ur, nemudoma poiščite veterinarsko pomoč.

Upoštevajte ta navodila, da zagotovite varnost in udobje svojega ljubljénčka. Čeprav milijonom hišnih ljubljénčkov stik z nerjavnim jeklom ustreza, so nekateri morda občutljivi na pritisk.

Sčasoma se bo vaš ljubljénček morda navadil na ovratnico, kar vam bo omogočilo, da boste nekatere varnostne ukrepe nekoliko zmanjšali. Vendar je nujno, da redno preverjate kontaktno mesto glede rdečice ali ranic. Če jih opazite, prenehajte uporabljati ovratnico, dokler se koža popolnoma ne zaceli.

Pogosto zastavljena vprašanja

Vprašanje	Težava	Rešitev
1. Oddajnika/sprejemnika ni mogoče polniti	Polnilni kabel ne ustreza.	Uporabite polnilni kabel, ki je bil priložen napravi. (5V1A)
	Polnilni kabel je poškodovan.	Zamenjajte polnilni kabel in poskusite znova, to spet.
2. Izdelek ni bil dolgo časa uporabljen	Če izdelek pustite vklopljen in ga dlje časa ne uporabljate, se bo baterija izpraznila.	Vedno ga izklopite, ko ga ne uporabljate. Če izdelka dlje časa niste uporabljali, pred polnjenjem in uporabo preberite navodila za polnjenje v uporabniškem priročniku.
3. Izdelek ne deluje	Izdelek bo preklopil v način zaščite pred nizko baterijo.	Baterijo je treba napolniti. Priključite polnilni kabel in baterijo popolnoma napolnite.
	Ni ga mogoče vklopiti.	Poskusi po polnjenju.
	Daljinski upravljalnik in sprejemnik nista pravilno seznanjena.	Daljinski upravljalnik seznanite s sprejemnikom.
4. Pes ugrizne napravo in jo poškoduje	Pes se brani pred izdelkom.	Pes ne sme videti ali doseči naprave, ki jo nosi.

5. Izdelek se ne vklopi	Preverite, ali je občutljivost gumbov v redu.	Če se ne odzove, pomeni, da je poškodovan.
	Ni slikovnega/zvočnega obvestila. Napolnite.	
	Izdelek bo preklopil v način zaščite pred nizko napoljenostjo baterije.	Priključite polnilni kabel in počakajte, da se baterija napolni.
	Napačen način zagona. Dolgo pritisnite gumb za vklop/izklop.	
6. Brez statične stimulacije /Brez vibracij	Raven statične stimulacije je nastavljena prenizko ali pa je statična stimulacija zaklenjena.	Nastavite višjo raven statične stimulacije ali odklenite statično stimulacijo in poskusite znova.
	Raven vibracij je nastavljena prenizko.	Nastavite raven vibracij na višjo raven in poskusite znova.
	Preverite, ali je baterija prazna.	Napolnite sprejemnik do polne zmogljivosti.
	Pes ima predolgo dlako.	Napravo prilagodite tako, da se kontaktne točke dotikajo kože pes.
	Ovratnik je preveč ohlapen.	Sprejemnik se nosi na sredini pasjega vratu, z režo približno za širino prsta med ovratnico in vratom.
	Daljinski upravljalnik in sprejemnik nista seznanjena.	Ponovno seznanite daljinski upravljalnik s sprejemnikom.

7. Ovratnica zlahka pade in ni dovolj zategnjena	Ovratnik je preveč ohlapen.	Sprejemnik je nameščen na sredini pasjega vratu, z režo približno za širino prsta med ovratnico in vratom.
	Presežek ob prvi uporabi ni bil odrezan z ovratnice .	Trakove ovratnice je treba pri vsaki zaponki pravilno zategniti, da se ovratnica tesno prilega pasjemu vratu, nato pa je treba odvečni del odrezati.
	Trak ovratnice je poškodovan in ga je treba zamenjati.	Za informacije o nošenju ovratnice glejte uporabniški priročnik.
8. Zaslون daljinskega upravljalnika prikazuje neberljive znake	Prazna baterija.	Uporabljajte ga šele, ko je popolnoma napolnjen.
	Nepravilno ravnanje in udarci. Oddajnik je poškodoval pes.	<p>Naprave ne smete grobo ravnanje. Te vrste poškodbe garancija ne krije. Ko oddajnika in sprejemnika ne uporabljate, ga shranite izven dosega psa.</p> <p>Če so znaki na zaslonu ob prejemu naprave neberljivi, se za popravilo/ zamenjavo obrnite na službo za stranke.</p> <p>Potrebno je zagotoviti fotografije in videoposnetke.</p>

9. Naprava povzroča poškodbe psom.	Predolgo ga že nosiš.	Naprave ne smete nositi več kot 12 ur in jo je treba preverjati vsaki 2 uri.
	Če ima pes napravo prižgano, ko je moker ali plava, bo statični stimulator dražil kožo.	<p>Predel vratu vašega psa naj bo suh in čist ter mu ne dovolite, da nosi napravo med plavanjem ali igro z lastnikom.</p> <p>Za zmanjšanje trenja na kontaktnih točkah uporabite silikonske pokrovčke.</p>
	Pes razvije izpuščaj.	Izdelek prenehajte uporabljati za nekaj dni. Če stanje traja več kot 48 ur, poiščite veterinarsko pomoč.
	Pes je mlajši od 6 mesecev.	Žival mora biti stara vsaj 6 mesecev, preden začnete uporabljati ovratnico za trening, pes pa mora biti sposoben prepoznati osnovne ukaze poslušnosti, kot sta "sedi" ali "ostani".
10. Manjkajoča dodatna oprema, poškodovana dodatna oprema itd.	Poškodba med pošiljanjem ali napaka pri pakiranju.	Za zahtevo popravila/vračila se obrnite na službo za stranke. Morda boste morali poslati fotografije ali videoposnetke.

11. Težave z združljivostjo izdelkov	Daljinski upravljalnik in sprejemnik morata biti združljiva. Če kupite daljinski upravljalnik ali sprejemnik drugega proizvajalca, ne bo deloval z našim izdelkom.	
12. Varnost pred vibracijami/ statično elektriko	Kratka vibracija ali statična razelektritev ne bo škodila, lahko pa psu povzroči nelagodje.	<p>Neprekinjena uporaba vibracij in statične elektrike ne sme presegati 30 sekund.</p> <p>Ovratnica za šolanje psov zahteva, da uporabnik komunicira s hišnim ljubljencem in ga trenira, da doseže želeni učinek.</p> <p>Naše vibracijske in statične lastnosti so bile dolgo časa preizkušene na različnih vrstah psov.</p>
vrema, vegetacijo , kapaciteto	Dejanski doseg daljinskega upravljalnika se lahko razlikuje glede na teren, baterije in motnje drugih radijskih naprav.	Spremenite lokacijo in poskusite trenirati na mestu z manj motenj.
14. Izdelek ne spremeni vedenja pes	Ovratnica za trening je pripomoček za trening, ki od uporabnikov zahteva interakcijo in trening svojega hišnega ljubljenca. da doseže želeni učinek.	<p>Poiščite podporo pri šolanju pri profesionalnem trenerju psov.</p> <p>Ustrezno trajanje usposabljanja.</p> <p>Vadba naj bo dinamična in kratka, najboljši učinek pa se doseže v trajanju</p> <p>10-15 minut.</p>

15. Sprva je učinkovito, kasneje pa ne deluje več.	<p>Preverite, ali naprava deluje normalno.</p> <p>Zaradi dolgotrajne uporabe se je pes navadil na napravo.</p>	<p>Spremenite ravni in ponastavite način vadbe.</p> <p>Priporočljivo je, da izdelka ne nosite, ko ne telovadite.</p>

 Označuje certifikat CE, ki zagotavlja skladnost z lokalnimi predpisi Evropskega gospodarskega prostora (EGP).

 To pomeni, da je elektromagnetna motnja te naprave pod mejo, ki jo je odobrila Zvezna komisija za komunikacije.

® Embalažni material zavrzite glede na vrsto. Karton in škatle lahko recikirate kot odpadni papir, embalažne škatle pa je treba reciklirati v skladu s tem.

 Sistem je namenjen EU in drugim evropskim državam, ki lahko ločujejo materiale za recikliranje.

Dobavitelj/distributer
Sunnysoft sro
Kovanecká 2390/1a
190 00 Praga 9
Česka
www.sunnysoft.cz

Upute za uporabu

F700/F700 Plus 2-u-1 bežična ogrlica za pse s GPS-om



(Napomena: Ovaj vodič odnosi se na modele F700 i F700 Plus. F700 ima ugrađenu antenu, dok F700 Plus ima vanjsku antenu.)

F700 ima TPU remen, dok F700 Plus ima najlonski remen. Molimo pogledajte proizvod koji ste kupili.)

WT-F700/F700 Plus-A01

MOLIMO VAS DA PROČITATE CIJELI OVAJ PRIRUČNIK PRIJE UPORABE

Važne sigurnosne informacije

- Ovaj proizvod nije prikladan za upotrebu na agresivnim psima. Ako vi
Ako niste sigurni, posavjetujte se s veterinarom ili trenerom.
- Ovaj proizvod se ne može izravno testirati na ljudima, jer bi u suprotnom
kršio lokalne zakone.
- Osigurajte sigurnost tijekom treninga s povodcem korištenjem čvrstog
povodca i fizičkom sposobnošću da obuzdate svog psa.
- Pridržavajte se sigurnosnih mjera kako biste spriječili oštećenje kože,
kao što su crvenilo ili dekubitusi.
- Izbjegavajte dugotrajnu upotrebu prijemnika na vašem psu.
- Isključite ili uklonite prijemnik prije nego što se igrate sa svojim psom.
- Proizvod držite dalje od peći ili visokih temperatura.
- Ne otvarajte poklopac proizvoda kako biste izbjegli odspajanje litijeve baterije.
ili opasnost od požara.

Uvod

F700/F700 Plus 2-u-1 bežični GPS sustav za ogradu i dresuru pasa kombinira dresuru i GPS ogradu te omogućuje upravljanje do 3 psa, osiguravajući sveobuhvatno upravljanje ponašanjem i sigurnost kućnih ljubimaca.

Komponente



Odašiljač

*1



Ogrlica s prijemnikom
F700

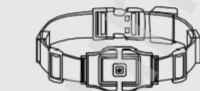

Ogrlica s prijemnikom F700 Plus

*1



Granična zastava
*10



Kontaktne točke za

kratka i duga kosa

2 para *



Punjenje tipa C

*1



Antistatička narukvica Kabel proizvoda

Ispitno svjetlo

*1



*1



Upute

*1

Odašiljač



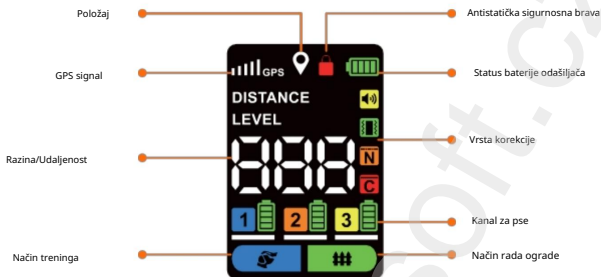

F700 prijemnik

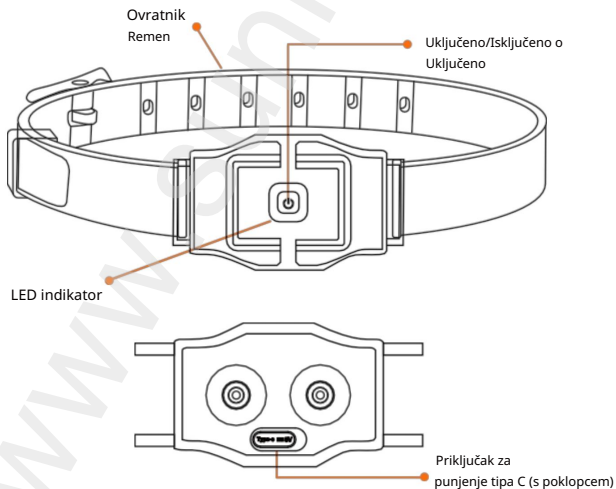

F700 Plus přijemník

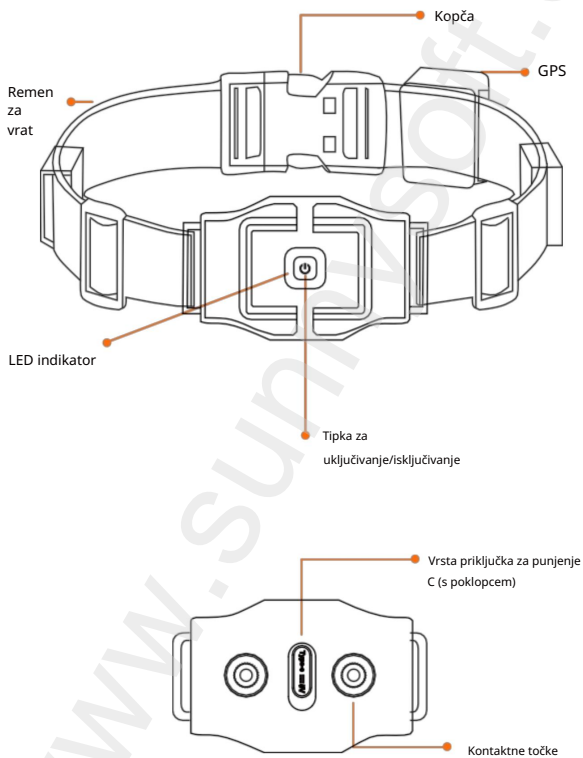

Korak Savjeti za punjenje :

1

Prijemnik i odašiljač će se automatski isključiti kada napon baterije padne ispod 3,3 V.

Ako se uključe kada je napon nizak, ponovno će se isključiti nakon 10 sekundi. Prije upotrebe ih potpuno napunite pomoću 5V1A adaptera i priloženog Type-C kabela.

Odašiljač:

Crveno svjetlo treperi tijekom punjenja; zeleno svjetlo svijetli kada je uređaj potpuno napunjen. Punjenje ne utječe na funkciju ograde prijemnika. Ako je prijemnik bio isključen tijekom punjenja, zaslon će se upaliti nakon što se punjač isključi.

Prijemnik:

Crveno svjetlo treperi tijekom punjenja; zeleno svjetlo svijetli kada je potpuno napunjeno. Punjenje ne utječe na funkciju ograde prijemnika. Ako je prijemnik bio isključen tijekom punjenja, zaslon će se upaliti nakon što se punjač isključi.

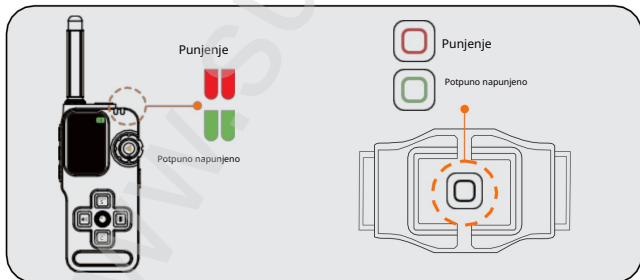



Korak Kako uključiti/isključiti

2

Savjeti: Ne zaboravite instalirati prije upotrebe antena.

Odašiljač:

Kratko pritisnite gumb za zaključavanje  da biste uključili uređaj i držite ga pritisnutim 3  sekunde da biste ga isključili.

Prijemnik:

Uključivanje:

Kratko pritisnite gumb za uključivanje/isključivanje (čut ćete zvučni signal i uređaj će vibrirati).

Isključivanje:

Dugo pritisnite gumb za napajanje 3 sekunde. (dva zvučna signala + dvije vibracije)

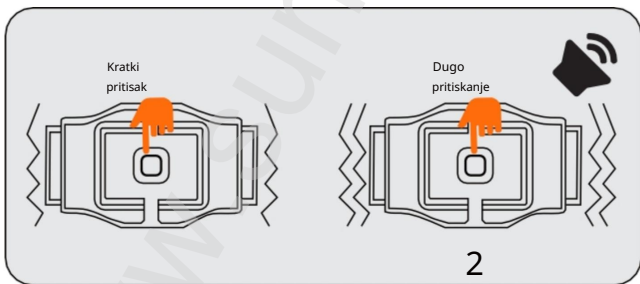

Korak Kako upariti prijemnike

3

Savjeti: Prije korištenja funkcija treninga i ograde, odašiljač i prijemnik moraju biti uspješno upareni. Jedan odašiljač može se upariti s najviše 3 prijemnika.

Prijemnik: U isključenom stanju pritisnite i držite gumb za uključivanje/isključivanje 3 sekunde za ulazak u način uparivanja (zeleno LED brzo treperi, vrijeme čekanja 15 sekundi).

Odašiljač: Dugo pritisnite gumb za promjenu kanala za ulazak u način uparivanja, zatim kratko pritisnite gumb za promjenu kanala za odabir Pas 1, Pas 2 ili Pas 3.

Indikacija uspješnog uparivanja : Prijemnik se oglasi jednim zvučnim signalom i zeleno LED će polako treptati dok odašiljač prikazuje status baterije odgovarajućeg kanala (ako uparivanje ne uspije, ponovite korake uparivanja kako biste dovršili operaciju unutar 15 sekundi).

Na kraju, pritisnite bilo koju tipku za način rada za korekciju kako biste dovršili uparivanje .

Savjeti: Ako za potvrdu koristite gumb za statičku korekciju, provjerite je li statička korekcija otključana.

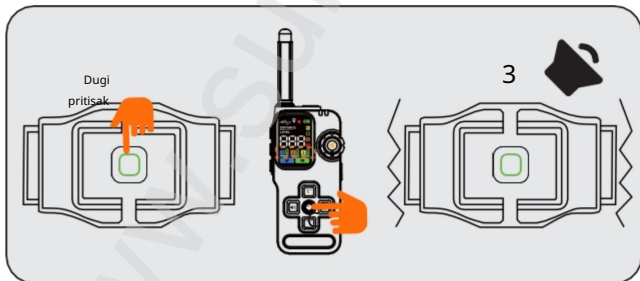

Korak Uspavljivanje i buđenje uređaja

4

Uvjeti spavanja prijemnika : U načinu

rada za obuku : Automatski ulazi u način spavanja nakon 5 minuta neaktivnosti.

U načinu rada ograde: Automatski ulazi u način mirovanja nakon 5 minuta neaktivnosti.

Način buđenja: Pomaknite slušalicu ili pritisnite bilo koju tipku na odašiljaču.

Odašiljač:

Automatski prelazi u stanje mirovanja nakon 3 minute neaktivnosti.

(Napomena: Stavljanje odašiljača u stanje mirovanja ne utječe na funkciju prijemnika. Odašiljač će se probuditi ako pas prijeđe granicu.)

Korak Kako koristiti funkciju ograde

5

Savjeti: Svaki pas ima drugačiju postavku kaveza.

Molimo odaberite odgovarajući kanal za psa.

Ulazak u funkciju ograde:

Kratko pritisnite funkcijsku tipku za ulazak u sučelje načina rada ograde.

Traženje GPS signala: Potrebno je oko 3-5 minuta za dobivanje GPS signala. Tijekom tog vremena, ikona lokacije i ikona „===“ će treptati.

Nakon što se signal otkrije i pojave se tri ili više linija, možete nastaviti s postavljanjem središnje točke.

Savjet: Za optimalne performanse preporučuje se jačina GPS signala od pet stupaca .

Ovaj proizvod koristi GPS tehnologiju.

Za najbolje rezultate, koristite na otvorenim vanjskim prostorima s jasnim pogledom na nebo. Na performanse GPS-a može utjecati korištenje u zatvorenom prostoru, gusti pokrivač drveća ili oblačno ili kišovito vrijeme.

Postavljanje središnje točke:

Pritisnite i držite gumb za pozicioniranje 2 sekunde za postavljanje središnje točke.

Postavljanje radijusa : Kratko

pritisnite gumb za ulazak u način podešavanja radijusa - ikona udaljenosti će početi treptati.

Okrenite gumb za podešavanje u smjeru kazaljke na satu za povećanje radijusa. Okrenite ga suprotno od smjera kazaljke na satu za smanjenje radijusa.

Podesivi radijus je od 22 do 920 metara / 25 do 999 jardi.

Savjet: Iz sigurnosnih razloga, provjerite je li granica ograde udaljena najmanje 7,6 metara od bilo kojeg opasnog područja.

Za postavljanje načina korekcije:

Pritisnite tipku Vibracija ili tipku Konstantni statički signal za odabir načina korekcije.

Način vibracije podržava samo automatski način rada.

Statički signalni način rada podržava i automatski i fiksni način rada.

Nastavite pritiskati gumb Constant Static za cikličku promjenu razina intenziteta: Razina 0:

Automatski način rada Razina

1-5: Fiksni način rada (ručne razine)

Testirajte ogradu: Prije

testiranja provjerite je li jačina GPS signala barem 3 crtice.

Ogrlica će aktivirati korekcije samo kada je u pokretu (pomiče se ili ljulja).

1. Pritisnite gumb Vibracija i odaberite način rada za korekciju vibracije .
2. U visini vrata vašeg psa simulirajte kretanje pomicanjem ogrlice s unutarnje strane granice prema van.
3. Testirajte više točaka duž granice. Ako ogrlica pišti i vibrira, ograda ispravno radi.
4. Ako se ogrlica ne aktivira na granici, pomaknite središnju točku ili prilagodite radijus.

Savjeti:

1. Prije korištenja ograde, pročitajte priručnik za obuku kako biste svog psa naučili prepoznavati granice.
2. Unutar dometa od 300 jardi, daljinski odašiljač može prikazati udaljenost između prijemnika i središnje točke i izdati zvučni signal.
3. Pritisnite gumb Zvučni signal za uključivanje ili isključivanje zvučnog signala odašiljača .

Korak Kako koristiti funkciju treninga

6

Ulazak u funkciju treninga Pritisnite

gumb za promjenu funkcija za ulazak u način rada, a zatim pritisnite gumb za promjenu kanala za odabir Pas 1/ Pas 2/ Pas 3.

Odabir načina upozorenja

Kratko pritisnite gumb za odabir kanala za odabir jednog od četiri načina upozorenja.

Načini zvuka i vibracije ne podržavaju podešavanje razine. Načini rada Constant Static i Nick Static imaju 24 podesive razine.

Okrenite gumb za podešavanje za promjenu razine statičkog signala: u smjeru kazaljke na satu za povećanje.

Suprotno od kazaljke na satu za smanjenje.

Savjet: Radi sigurnosti, upotrijebite gumb Zaključaj za zaključavanje statičkog načina rada.

Zvučno upozorenje

Pritisnite gumb za zvučni signal za izdavanje glasovne naredbe:

•Kratki pritisak: Emitira jedan zvučni signal. •Dugi pritisak: Emitira neprekidni zvučni signal do 10 sekundi.

Upozorenje na vibracije

Pritisnite gumb za vibraciju za izdavanje naredbe za

vibraciju: •Kratki pritisak: Pokreće vibraciju u trajanju od 1 sekunde s intenzitetom od 50%. •Dugi pritisak: Postupno povećava jačinu vibracije na 100% tijekom 3 sekunde, s maksimalnim trajanjem od 15 sekundi.

Upozorenje na statičku korekciju

- Kratki pritisak na tipku NICK Static: Emitira brzi statički impuls.
- Dugi pritisak na tipku Constant Static: Emitira kontinuirani statički izlaz do 10 sekundi.

Savjeti:

1. Maksimalni domet daljinskog treninga je 800 metara na otvorenom terenu.
2. Funkcija treninga može se koristiti čak i kada je aktivan način rada u zatvorenom prostoru .

Korak Kako koristiti funkciju osvjetljenja

7

Savjeti: Može se koristiti i u načinu treninga i u načinu rada ograde kao pomoćna rasvjeta noću ili u okruženjima sa slabim osvjetljenjem.

Upravljanje svjetiljkom :

Status svjetla	Svjetlo odašiljača
Stalno osvijetljeno	1. kratki pritisak
Brzo treptanje	2. kratki pritisak
Isključeno	3. kratki pritisak

Kako instalirati kontaktne točke

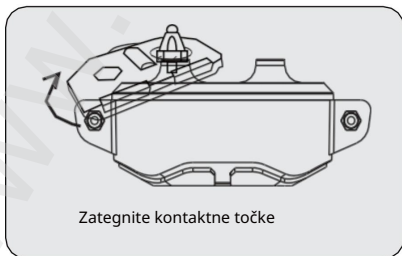
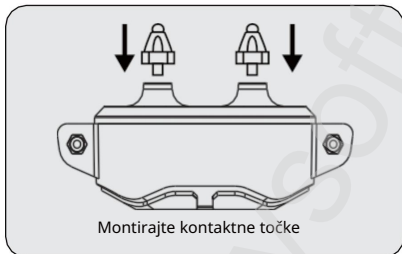

Kako koristiti testnu lampu

Savjeti: Provjerite jesu li kontaktne točke ispravno instalirane i je li uređaj uparen.

Provjerite funkciju treninga i otključajte način statičke stimulacije.

Postavite ispitno svjetlo na kontaktne točke i pritisnite gumb za statičku stimulaciju. Ako je ispitno svjetlo upaljeno, to znači da statička stimulacija ispravno radi.

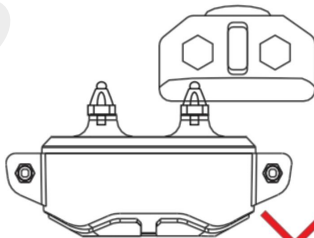
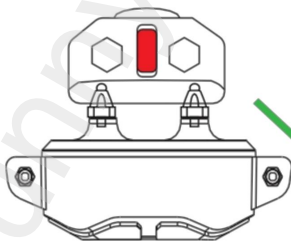

2

Kako sastaviti ovratnik s remenom

F700

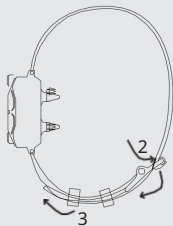

Korak 1: Provucite duži dio remena kroz kopču.

Korak 2: Zatim umetnite kopču u rupu na remenu.

Korak 3: Provucite višak kraja trake kroz silikonski prsten.

F700 Plus

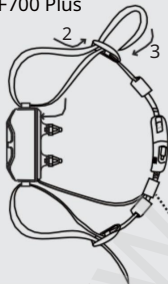



Korak 1: Provucite remen kroz zatezni kotač.

Korak 2: Provucite remen kroz kopču Tri-Glides.

Korak 3: Provucite višak remena kroz silikonski prsten.

● GPS

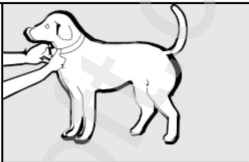
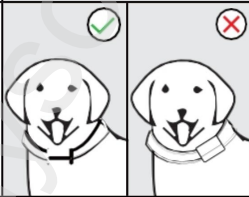
Kako staviti ogrlicu na kućnog ljubimca

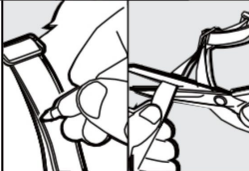
	
2	<p>Prije uključivanja provjerite stoji li pas u udobnom položaju i je li prijemnik isključen 1 .</p> <p>Postavite prijemnik na sredinu vrata vašeg psa s gumbom za uključivanje okrenutim prema gore i kontaktnom točkom poravnatom s vratom vašeg psa.</p> 
	<p>Provjerite je li prijemnik pravilno zategnut. Trebali biste moći lako staviti prst između ogrlice i vrata vašeg psa . Ako je ogrlica previše labava ili preuska, to će utjecati na rad uređaja.</p> 
	<p>Olovkom označite željenu duljinu ovratnika , uklonite višak i ga odrežite.</p> 

Sigurnosne upute za nošenje

1. Izbjegavajte nošenje ogrlice dulje vrijeme ili čvrsto nošenje kako biste spriječili iritaciju kože vašeg psa.
2. Pazite da vaš pas ne nosi ogrlicu dulje od 12 sati dnevno.
3. Prilikom korištenja načina rada statičkog upozorenja, redovito provjeravajte vrat svog psa na znakove iritacije na kontaktnim točkama. Ako se utvrdi iritacija, preporučujemo podešavanje položaja ogrlice svakih 1 do 2 sata.
4. Redovito provjeravajte čvrstoću ovratnika kako biste spriječili prekomjerni pritisak.
5. Ne pričvršćujte povodac na ogrlicu kako biste spriječili pretjerani pritisak na uređaj.
6. Jednom tjedno očistite vrat svog ljubimca i kontaktno područje prijemnika vlažnom krpom.
7. Svakodnevno provjeravajte kontaktno područje na znakove osipa ili nelagode.
8. Ako primijetite osip ili nelagodu, prestanite koristiti ogrlicu dok se koža ne zacijeli. Ako simptomi potraju dulje od 48 sati, odmah potražite veterinarsku pomoć.

Slijedite ove smjernice kako biste osigurali sigurnost i udobnost svog ljubimca. Iako milijuni kućnih ljubimaca smatraju kontakt s nehrđajućim čelikom ugodnim, neki mogu biti osjetljivi na pritisak.

S vremenom se vaš ljubimac može naviknuti na ogrlicu, što će vam omogućiti da ublažite neke sigurnosne mjere. Međutim, bitno je redovito provjeravati kontaktno područje na crvenilo ili rane. Ako ih primijetite, prestanite koristiti ogrlicu dok se koža potpuno ne zacijeli.

Često postavljana pitanja

Pitanje	Problem	Otopina
1. Odašiljač/prijemnik se ne može puniti	Kabel za punjenje ne odgovara.	Koristite kabel za punjenje koji je došao s uređajem. (5V1A)
	Kabel za punjenje je oštećen.	Zamijenite kabel za punjenje i pokušajte ponovno, to opet.
2. Proizvod nije dugo korišten	Ako se proizvod ostavi uključen i ne koristi dulje vrijeme, baterija će se isprazniti.	Uvijek ga isključite kada se ne koristi. Ako proizvod nije korišten dulje vrijeme, prije punjenja i korištenja pročitajte upute za punjenje u korisničkom priručniku.
3. Proizvod ne radi	Proizvod će ući u način rada zašтите od slabe baterije.	Bateriju je potrebno napuniti. Spojite kabel za punjenje i potpuno napunite bateriju.
	Ne može se uključiti.	Probaj nakon punjenja.
	Daljinski upravljač i prijemnik nisu ispravno upareni.	Uparite daljinski upravljač s prijemnikom.
4. Pas ugrize uređaj i ošteti ga	Pas se brani od proizvoda.	Pas ne bi trebao moći vidjeti ili dosegnuti uređaj koji nosi.

5. Proizvod se ne uključuje	Provjerite je li osjetljivost tipki u redu.	Nedostatak odgovora znači da je oštećen.
	Nema slike/zvučne obavijesti. Napunite.	
	Proizvod će ući u način rada zaštite od slabe baterije.	Spojite kabel za punjenje i pričekajte da se baterija napuni.
	Neispravan način pokretanja. Dugo pritisnite	gumb za uključivanje/isključivanje.
6. Nema statičke stimulacije /Bez vibracija	Razina statičke stimulacije je postavljena prenisko ili je statička stimulacija blokirana.	Postavite višu razinu statičke stimulacije ili otključajte statičku stimulaciju i pokušajte ponovno.
	Razina vibracija je postavljena prenisko.	Postavite razinu vibracije na višu razinu i pokušajte ponovno.
	Provjerite je li baterija prazna.	Napunite prijemnik do punog kapaciteta.
	Pas ima predugu dlaku.	Podesite uređaj tako da kontaktne točke dodiruju kožu pas.
	Ovratnik je previše labav.	Prijemnik se nosi na sredini psećeg vrata, s razmakom širine prsta između ogrlice i vrata.
	Daljinski upravljač i prijemnik nisu upareni.	Ponovno uparite daljinski upravljač s prijemnikom.

<p>7. Ovratnik lako pada i nije dovoljno zategnut</p>	<p>Ovratnik je previše labav.</p>	<p>Prijemnik se postavlja na sredinu psećeg vrata, s razmakom širine prsta između ogrlice i vrata.</p>
	<p>Višak nije bio odrezan s ogrlice pri prvoj upotrebi .</p>	<p>Remene ogrlice potrebno je pravilno zategnuti na svakoj kopči kako bi ogrlica čvrsto prijanjala oko vrata psa, a zatim višak treba odrezati.</p>
	<p>Remen ogrlice je oštećen i potrebno ga je zamijeniti.</p>	<p>Za informacije o nošenju ogrlice, molimo pogledajte korisnički priručnik.</p>
<p>8. Zaslou daljinskog upravljača prikazuje nečitljive znakove</p>	<p>Slaba baterija.</p>	<p>Koristite ga tek nakon što je potpuno napunjen.</p>
	<p>Nepravilno rukovanje i udarci. Odašiljač je ošteti pas.</p>	<p>Uređaj se ne smije grubo rukovanje. Ova vrsta oštećenja nije pokrivena jamstvom. Kada se ne koriste, odašiljač i prijemnik spremite izvan dohvata vašeg psa.</p> <p>Ako su znakovi na zaslonu nečitljivi nakon primitka uređaja, obratite se službi za korisnike radi popravka/zamjene.</p> <p>Potrebno je dostaviti fotografije i video.</p>

<p>9. Uređaj uzrokuje ozljede psima.</p>	<p>Predugo ga nosiš.</p>	<p>Uređaj se ne smije nositi dulje od 12 sati i treba ga provjeravati svaka 2 sata.</p>
	<p>Ako pas ima uređaj uključen dok je mokar ili pliva, statički stimulator će iritirati kožu.</p>	<p>Održavajte područje vrata vašeg psa suhim i čistim te mu nemojte dopustiti da nosi uređaj dok pliva ili se igra s vlasnikom.</p> <p>Koristite silikonske kapice za smanjenje trenja na kontaktnim točkama.</p>
	<p>Pas razvija osp.</p>	<p>Prestanite koristiti proizvod nekoliko dana. Ako stanje potraje dulje od 48 sati, potražite savjet veterinaru.</p>
	<p>Pas je mlađi od 6 mjeseci.</p>	<p>Životinja treba imati najmanje 6 mjeseci prije nego što počnete koristiti ogrlicu za dresuru, a pas bi trebao biti u stanju prepoznati osnovne naredbe poslušnosti poput "sjedi" ili "stoji".</p>
<p>10. Nedostatak pribora, oštećeni pribor itd.</p>	<p>Oštećenje tijekom dostave ili greška u pakiranju.</p>	<p>Zahtjev za popravak/povrat robe možete poslati službi za korisnike. Možda ćete morati poslati fotografije ili videozapise.</p>

11. Problemi s kompatibilnošću proizvoda	Daljinski upravljač i prijemnik moraju biti kompatibilni. Ako kupite daljinski upravljač ili prijemnik drugog proizvođača, neće raditi s našim proizvodom.	
12. Sigurnost od vibracija/statičkog elektriciteta	Kratka vibracija ili statički elektricitet neće naštetiti, ali mogu psu uzrokovati nelagodu.	Neprekidna upotreba vibracija i statičkog elektriciteta ne smije biti dulja od 30 sekundi. Ogrlica za dresuru pasa zahtijeva od korisnika interakciju s ljubimcem i dresuru kako bi se postigao željeni učinak.
		Naše vibracijske i statičke karakteristike testirane su na različitim vrstama pasa tijekom dugog vremenskog razdoblja.
vremenskim uvjetima, vegetaciji, kapacitetu baterije i smetnjama drugih radio uređaja.	Stvarni domet daljinskog upravljača može varirati ovisno o terenu,	Promijenite lokaciju i pokušajte trenirati na mjestu s manje ometanja.
14. Proizvod ne mijenja ponašanje pas	Ogrlica za dresuru je pomagalo za dresuru koje zahtijeva od korisnika da komuniciraju sa svojim ljubimcem i dresiraju ga. njemu kako bi postigao željeni učinak.	Potražite podršku za obuku od profesionalnog trenera pasa. Odgovarajuće trajanje obuke. Trening treba biti dinamičan i kratak, a najbolji učinak postiže se u trajanju od 10–15 minuta.

15. U početku je učinkovito, ali kasnije ne djeluje	<p>Provjerite radi li uređaj normalno.</p> <p>Dugotrajno nošenje uzrokovalo je da se pas navikne na uređaj.</p>	<p>Promijenite razine i resetirajte način treninga.</p> <p>Preporučuje se da ne nosite proizvod kada ne vježbate.</p>

 Označava CE certifikat, koji jamči usklađenost s lokalnim propisima Europskog gospodarskog prostora (EGP).

 To znači da je elektromagnetska interferencija ovog uređaja ispod granice koju je odobrila Federalna komisija za komunikacije.

 [®] Ambalažni materijal odložite prema vrsti. Karton i kutije mogu se reciklirati kao otpadni papir, dok bi ambalažne kutije trebalo reciklirati u skladu s tim.

 Sustav je namijenjen EU i drugim europskim zemljama koje imaju mogućnost sortiranja reciklabilnih materijala.