

Návod k použití

Dálkový vycvikový přístroj pro psy T810



WT-T810-V1

PŘED ZAČÁTKEM POUŽÍVÁNÍ SI PROSÍM PŘEČTĚTE CELÝ TENTO NÁVOD







Důležité bezpečnostní informace

- Tento výrobek není vhodný pro použití u agresivních psů. Pokud si nejste jisti, poraďte se s veterinářem nebo trenérem.
- Tento výrobek nelze testovat přímo na lidech, jinak by došlo k porušení místních zákonů.
- Zajistěte bezpečnost během výcviku na vodítku použitím pevného vodítka a buďte fyzicky schopni svého psa zadržet.
- Dodržujte bezpečnostní opatření, abyste předešli poškození kůže, jako je zarudnutí nebo proleženiny.
- Vyhněte se dlouhodobému používání přijímače na vašem psovi.
- Před hrou se psem vypněte nebo odložte přijímač.
- Uchovávejte výrobek mimo dosah sporáků nebo vysokých teplot.
- Neotvírejte kryt výrobku, aby nedošlo k odpojení lithiové baterie nebo k nebezpečí požáru.

Představení produktu

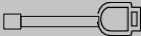
Obojek pro výcvik psů T810 kombinuje výcvik, kontrolu štěkání a osvětlení v jednom snadno použitelném systému. Díky profesionálnímu výkonu a dosahu dálkového ovládání 300 metrů je ideálním řešením pro psy všech velikostí.

Součásti

	Vysílač	1
	Obojek s přijímačem	1
	Nabíjecí kabel typu C	1
	Krátký kontaktní bod	1 pár
	Dlouhý kontaktní bod	1 pár
	Kontrolka testu statické stimulace	1
	Návod k použití	1

Přehled

Vysílač

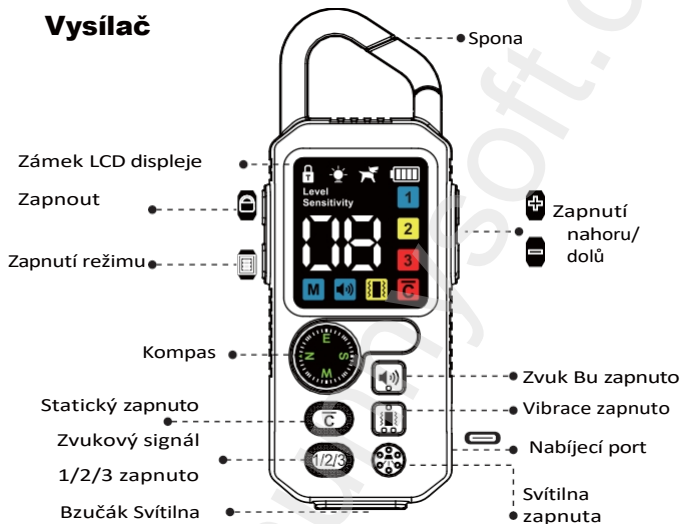

Vysílač Obrazovka



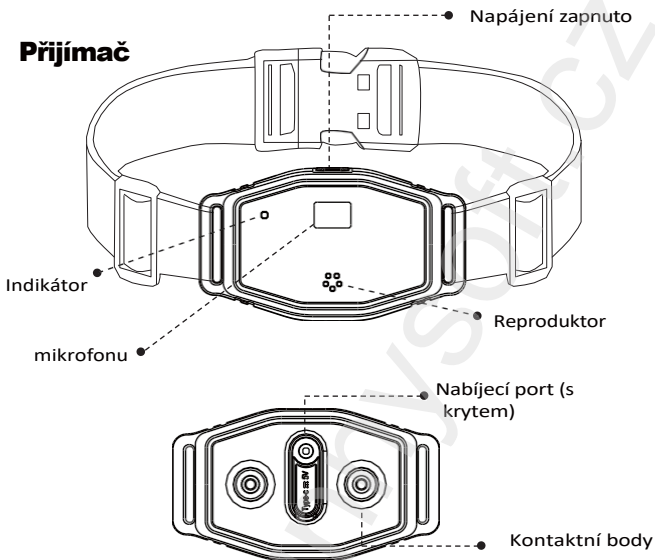

LED indikátor přijímače

LED indikátor	Popisek
Pomalou blikající bílá LED	Nabíjení přijímače
Trvale svítící bílá LED	Přijímač je plně nabitý
Bliká jednou za 5 sekund	Přijímač pracuje normálně
Blikající bílá LED	Aktivován režim pípání/vibrace/statický režim

Návod k obsluze

Krok Způsob nabíjení

1

Poznámka: Před prvním použitím zařízení plně nabijte!

Nabíjení vysílače:

Použijte přiložený nabíjecí kabel typu C. Ikona baterie zobrazuje průběh nabíjení a po dokončení nabíjení se naplní. Po odpojení kabelu se zařízení automaticky zapne.

Nabíjení přijímače:

Použijte přiložený nabíjecí kabel typu C. Během nabíjení pomalu bliká bílá kontrolka a po úplném nabití svítí nepřetržitě. Po odpojení kabelu se zařízení automaticky vypne.

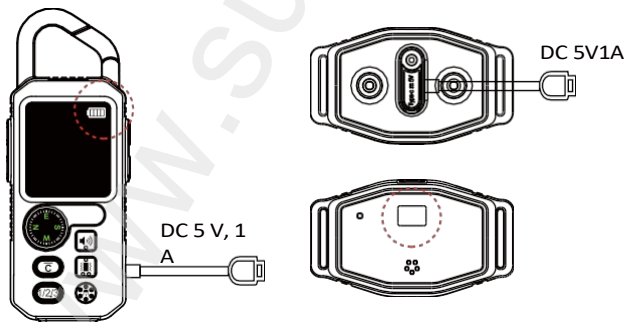

Krok Jak zapnout / vypnout

2

Vysílač:

Zapnutí: Krátce stiskněte tlačítko zámku na .

Vypnutí: Stiskněte a podržte tlačítko zámku na zařízení  po dobu 3 sekund.

Přijímač:

- ① Krátce stiskněte tlačítko napájení pro zapnutí. Zařízení vydá „pípnutí“ a jednou zavibruje.
- ② Chcete-li zařízení vypnout, podržte tlačítko napájení stisknuté po dobu 3 sekund. Zařízení vydá dva zvukové signály a dvakrát zavibruje.

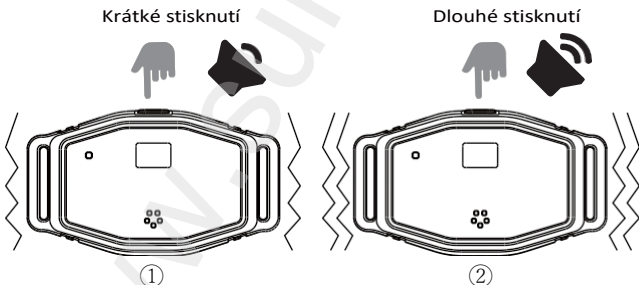

Tipy:

Vysílač a přijímač přejdou po 1 minutě nečinnosti do režimu spánku, aby se šetřila energie. Stisknutím libovolného tlačítka je probudíte. Režim kontroly štěkání zůstává aktivní i během spánku. Pro dlouhodobé skladování zařízení vypněte.

Krok 3 Jak spárovat vysílač a přijímač **Tipy:** Před použitím funkcí výcviku a kontroly štěkání musí být vysílač a přijímač úspěšně spárovány. Jeden vysílač lze spárovat s až 3 přijímači.

Přijímač:

① V vypnutém stavu podržte tlačítko napájení stisknuté po dobu 3–5 sekund, aby se zařízení přepnulo do režimu párování (bílá kontrolka rychle bliká).

Tento režim trvá 15 sekund. Pokud se zařízení nepáruje, dvakrát pípne a vypne se. Chcete-li to zkusit znovu, podržte tlačítko opět 3 sekundy.

Vysílač:

② Když je zařízení zapnuté, stiskněte a podržte tlačítko Dog 1/2/3, abyste vstoupili do výběru kanálu. Poté krátce stiskněte tlačítko a vyberte kanál 1/2/3.

③ Nakonec stiskněte libovolné jiné funkční tlačítko pro potvrzení.

Úspěšné spárování:

④ Přijímač jednou pípne a vysílač zobrazí svůj stav.





Krok Jak používat funkci tréninku

4

Tipy: Stiskněte a podržte tlačítko Dog 1/2/3, abyste vstoupili do režimu výběru, poté krátce stiskněte a vyberte odpovídající přijímač.

Nastavení úrovní varování:

- ① Krátkým stisknutím tlačítka režimu () přepínejte mezi různými režimy varování.
- ② Pomocí tlačítek nahoru/dolů  a  nastavte úroveň zvuku, vibrací a statické korekce.

Zamknutí/odemknutí statického varování:

Zamknutí/odemknutí funkce korekce statické elektřiny:

Krátkým stisknutím tlačítka zámku  zamkněte/odemkněte režim korekce statické elektřiny.

Tréninkové režimy:

Zvukové upozornění: Krátkým nebo dlouhým stisknutím tlačítka zvuku na  zadáte zvukové příkazy (8 úrovní, každá s jiným tónem).

Vibrační upozornění: Krátkým nebo dlouhým stisknutím vibračního tlačítka na zařízení  vydáte vibrační příkazy (1–8 úrovní, vyšší úrovně znamenají silnější vibrace).

Statická korekce: Krátkým nebo dlouhým stisknutím tlačítka statické korekce na zařízení „“ vydáte příkazy pro statickou korekci (1–16 úrovní, vyšší úrovně znamenají silnější korekci).

Tipy: Pro otevřené prostory se doporučuje dosah dálkového ovládání až 1000 stop.

Krok Tipy k používání funkce potlačení

5

Štěkáni: Stiskněte a podržte tlačítko Dog 1/2/3, abyste vstoupili do režimu výběru, a poté krátkým stisknutím vyberte příslušný přijímač.

Vstup do režimu:

Dlouhým stisknutím tlačítka „Mode“ přepnete z režimu výcviku do režimu kontroly štěkání.





Zapnutí/vypnutí režimu:

Krátkým stisknutím tlačítka Lock bu on režim zapnete nebo vypnete.

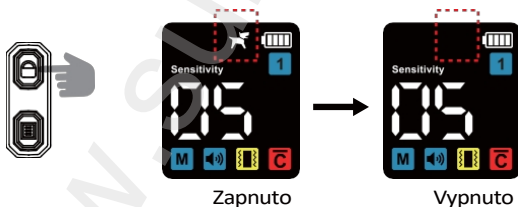
Tip: Režim je ve výchozím nastavení z výroby zapnutý.



Nastavení režimu upozornění:

Krátkým stisknutím tlačítka vibrace () nebo tlačítka statického bu () provedte výběr.

Tip: Úroveň varování se automaticky zvyšuje z nízké na vysokou, přičemž s vyšší úrovní se zvyšuje i jeho intenzita.

Nastavení citlivosti:

Pomocí tlačítek nahoru/dolů nastavte citlivost na úrovni 1 až 5.

Vyšší úrovně se spouštějí snadněji.

Tip: Po 6 spuštěních štekání přejde zařízení do ochranného režimu a varování na 1 minutu pozastaví.

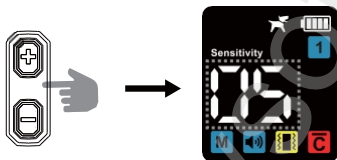

Krok Jak používat světlo

6

Tipy: Stiskněte a podržte tlačítko Dog 1/2/3, abyste vstoupili do režimu výběru, poté krátce stiskněte a vyberte odpovídající přijímač.

Stav světla	Kontrolka vysílače	Kontrolka přijímače
Svítlí nepřetržitě	1. dlouhé stisknutí	1. krátké stisknutí
Rychlé blikání	2. dlouhé stisknutí	2. krátké stisknutí
Vypnuto	3. dlouhé stisknutí	3. krátké stisknutí

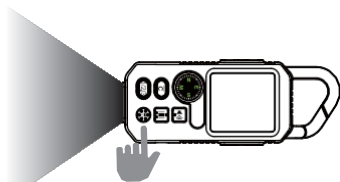

Příprava a montáž objímky

Jak nainstalovat kontaktní body

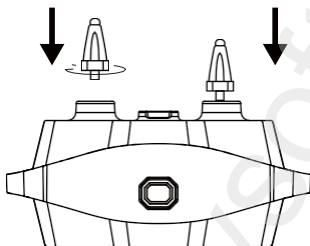

① Namontujte kontaktní body

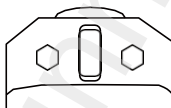

② Proveďte zkušební svícení

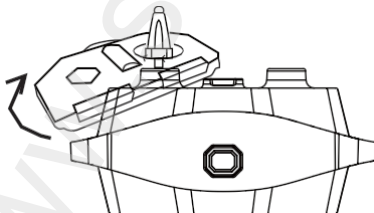

③ Utáhněte kontaktní body

Jak otestovat režim statického varování

Tipy: Ujistěte se, že jsou kontaktní body správně nainstalovány a zařízení je spárováno.

- ① Stiskněte tlačítko Lock Bu, abyste aktivovali vysílač a odemkli funkci statické stimulace.
- ② Přiložte zkušební kontrolku ke kontaktním bodům a stiskněte tlačítko pro statickou stimulaci. Pokud se kontrolka rozsvítí, znamená to, že statická stimulace funguje správně.

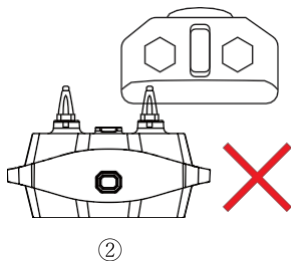
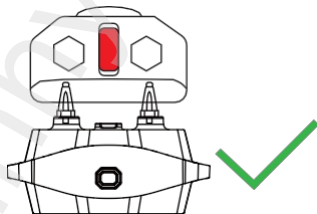

Jak nastavit délku popruhu obojku

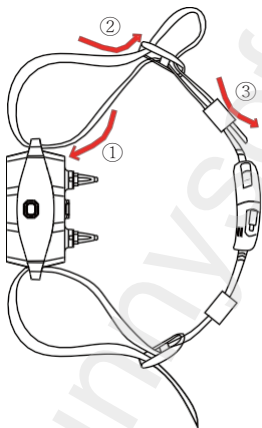



Krok 1: Proveďte popruh smyčkou přijímače.

Krok 2: Proveďte pás skrz sponu typu tri-glides.

Krok 3: Přebytečný popruh provlákněte silikonovým kroužkem.

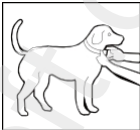
Jak nasadit obojek na domácího mazlíčka

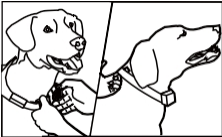
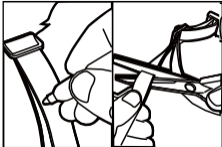
①	Vypněte přijímač a před nasazením obojku se ujistěte, že váš pes stojí v pohodlné poloze.	
②	Umístěte přijímač do středu krku psa tak, aby přepínač směřoval nahoru a kontaktní body byly vyrovnány s hrdlem.	
③	Ujistěte se, že mezi obojek a krk psa můžete pohodlně vložit prst. Správné nasazení je zásadní pro účinnost zařízení.	
④	Označte si tužkou požadovanou délku obojku, odstříhnete přebytečný materiál a opatrně zatavte okraje zapalovačem, aby se neroztrhaly.	

Bezpečnostní pokyny

- 1.** Vyhněte se dlouhodobému nebo těsnému nošení obojku, abyste předešli podráždění kůže u vašeho psa.
- 2.** Dbejte na to, aby váš pes nenosil obojek déle než 12 hodin denně.
- 3.** Při používání režimu statického varování zkontrolujte, zda kontaktní body nezpůsobují vašemu psovi podráždění na krku. Pokud ano, je nejlepší polohu obojku upravovat každou 1 až 2 hodiny.
- 4.** Pravidelně kontrolujte utahení obojku, abyste zabránili nadměrnému tlaku.
- 5.** K obojku nepřipevňujte vodítko, abyste zabránili nadměrnému tlaku na zařízení.
- 6.** Jednou týdně očistěte krk vašeho mazlíčka a kontaktní plochu přijímače vlhkým hadříkem.
- 7.** Denně kontrolujte kontaktní plochu, zda nevykazuje známky vyrážky nebo nepohodlí.
- 8.** Pokud si všimnete vyrážky nebo nepříjemných pocitů, přestaňte obojek používat, dokud se pokožka nezahojí. Pokud příznaky přetrvávají déle než 48 hodin, okamžitě vyhledejte veterinární pomoc.

Postupujte podle těchto kroků, abyste zajistili bezpečnost a pohodlí svého mazlíčka. Zatímco miliony mazlíčků považují kontakty z nerezové oceli za pohodlné, někteří mohou být citliví na tlak. Postupem času si váš mazlíček na obojek zvykne, což vám umožní uvolnit některá bezpečnostní opatření. Je však důležité pravidelně kontrolovat oblast kontaktu, zda se na ní neobjevilo zarudnutí nebo vředy. Pokud nějaké najdete, přestaňte obojek používat, dokud se kůže zcela nezahojí.

Často kladené otázky

Otázka	Problém	Řešení
1. Dálkový ovladač/přijímač nelze nabít	Nabíjecí kabel nepasuje.	Použijte nabíjecí kabel dodaný se zařízením. (5V1A)
	Nabíjecí kabel je poškozený.	Vyměňte nabíjecí kabel a zkuste to znovu.
	Produkt přechází do režimu ochrany při nízkém stavu baterie.	Baterii je třeba nabít. Připojte nabíjecí kabel a baterii plně nabijte.
2. Produkt nebyl delší dobu používán	Pokud je produkt ponechán zapnutý a delší dobu se nepoužívá, baterie se vybijí.	<p>① Vypínejte jej vždy , když jej nepoužíváte.</p> <p>② Pokud se produkt delší dobu nepoužívá, postupujte při nabíjení podle návodu k použití přečtěte si návod před nabitím a použitím.</p>
3. Produkt nefunguje	Nelze jej zapnout.	Vyzkoušejte po nabití.
	Dálkový ovladač a přijímač nejsou správně spárovány.	Postupujte podle pokynů pro spárování a zařízení znovu spárujte.
4. Pes kousá do zařízení a poškozuje ho	Pes produkt odmítá.	Pes by neměl být schopen vidět ani dosáhnout na zařízení, které má na sobě.

5. Produkt se nezapne	Zkontrolujte, zda je citlivost tlačítka v pořádku.	Žádná odezva znamená, že je poškozená.
	Žádný obraz/zvuková výzva.	Znovu nabijte.
	Produkt přejde do režimu ochrany při nízkém stavu baterie.	Připojte nabíjecí kabel a počkejte, až se baterie nabije.
	Nesprávný způsob zapnutí.	Krátce stiskněte tlačítko zapnutí/vypnutí pro zapnutí. Dlouhým stisknutím tlačítka zapnutí/vypnutí zařízení vypnete.
6. Žádná korekce statiky /Žádné vibrace	Úroveň statické elektřiny je nastavena příliš nízko nebo je korekce statické elektřiny uzamčena.	Nastavte vyšší úroveň statiky nebo odemkněte korekci statiky a zkuste to znovu.
	Úroveň vibrací je nastavena příliš nízko.	Nastavte vyšší úroveň vibrací a zkuste to znovu.
	Zkontrolujte , zda není baterie vybitá.	Nabijte přijímač na plnou kapacitu.
	Pes má příliš dlouhou srst.	Nastavte zařízení tak, aby se kontaktní body dotýkaly kůže psa.
	Obojek je příliš volný.	Přijímač je nasazen uprostřed krku psa, mezi obojkem a krkem je mezera o šířce prstu.
	Dálkový ovladač a přijímač nejsou spárovány.	Znovu spárujte dálkový ovladač s přijímačem.

7. Obojek snadno spadne a není dostatečně utažený	Obojek je příliš volný.	Přijímač se nosí uprostřed psího krku, přičemž mezi obojkem a krkem by měla být mezera široká asi jako prst.
	Při prvním použití nebyl přebytek obojku odstřižen.	Popruhy obojku by měly být správně utaženy v každé sponě, aby obojek seděl na krku psa, a poté by měl být přebytek odstřižen.
	Popruh obojku je poškozený a je třeba jej vyměnit.	Informace o nošení obojku naleznete v návodu k použití.
8. Na displeji dálkového ovladače se zobrazují nečitelné znaky	Nízký stav baterie.	Použijte jej až po úplném nabití.
	Hrubé zacházení a nárazy. Vysílač byl poškozen psem.	<p>① Se zařízením nelze zacházet hrubě. Na tento typ poškození není kryto zárukou. Pokud vysílač a přijímač nepoužíváte, uchovávejte je mimo dosah psa.</p> <p>② Pokud jsou znaky na displeji při převzetí zařízení nečitelné, kontaktujte prosím zákaznický servis ohledně opravy/výměny. Je nutné poskytnout fotografie a video.</p>

<p>9. Zařízení způsobilo zranění psa</p>	<p>Nosíte jej příliš dlouho.</p>	<p>Obojek by neměl být nošen déle než 12 hodin. Každé 2 hodiny zkontrolujte krk svého psa, zda nevykazuje známky podráždění nebo nežádoucí reakce v místech kontaktu.</p>
	<p>Pokud je zařízení nasazeno, když je pes mokrá nebo plave, statický stimulátor dráždí kůži.</p>	<p>① Udržujte oblast krku vašeho psa suchou a čistou a nenoste zařízení, když plavání nebo při hře s majitelem.</p> <p>② Používejte silikonové krytky, abyste snížili tření kontaktních bodů.</p>
	<p>U psa se objeví vyrážka.</p>	<p>Přestaňte výrobek na několik dní používat. Pokud stav přetrvává déle než 48 hodin, vyhledejte pomoc u veterináře.</p>
	<p>Pes je mladší než 6 měsíců.</p>	<p>Zvíře by mělo být starší alespoň 6 měsíců, než začnete výcvikový obojek používat, a pes by měl rozumět základním povelům, jako je „sedni“ nebo „zůstaň“.</p>
<p>10. Chybějící příslušenství, poškozené příslušenství atd.</p>	<p>Poškození při přepravě nebo chyba v balení.</p>	<p>Kontaktujte zákaznický servis a požádejte o opravu/vrácení zboží. Může být vyžadováno zaslání fotografií nebo videa.</p>

<p>11. Problémy s kompatibilitou produktu</p>	<p>Dálkový ovladač a přijímač musí být kompatibilní. Pokud si zakoupíte dálkový ovladač nebo přijímač jiného výrobce, nebude s naším produktem fungovat.</p>	<p>K párování si u nás zakupte stejný model.</p>
<p>12. Bezpečnost vibrací/statické elektřiny</p>	<p>Krátká vibrace nebo statická elektřina neublíží, ale pes se může cítit nepříjemně.</p>	<p>Nepřetržité používání vibrací a statického proudu by nemělo přesáhnout 30 sekund. Výcvikový obojek pro psy vyžaduje, aby uživatel s domácím mazlíčkem komunikoval a trénoval ho, aby bylo dosaženo požadovaného účinku.</p> <p>Naše vibrační a elektrické funkce byly testovány na různých typech psů po dlouhou dobu.</p>
<p>13. Dosah dálkového ovládání se nemusí shodovat se skutečností</p>	<p>Skutečný dosah dálkového ovládání se může lišit v závislosti na terénu, počasí, vegetaci, kapacitě baterie a rušení od jiných rádiových zařízení.</p>	<p>Změňte místo a zkuste trénovat na místě s menším rušením.</p>
<p>14. Produkt nemění chování psa</p>	<p>Výcvikový obojek pro psy je výcviková pomůcka, která vyžaduje, aby uživatelé se svými mazlíčky komunikovali a cvičili je, aby dosáhli požadovaného účinku.</p>	<p>① Vyhledejte podporu při výcviku u profesionálního trenéra psů.</p> <p>② Správná délka výcviku. Výcvik by měl být aktivní a krátký, s lepším účinkem při délce 10–15 minut.</p>

<p>15. Zpočátku je to účinné, ale později to nefunguje</p>	<p>① Zkontrolujte, zda zařízení funguje normálně.</p> <p>② Dlouhodobé nošení způsobilo, že si pes na zařízení zvykl.</p>	<p>① Změňte úroveň a znovu nastavte tréninkový režim.</p> <p>② Doporučujeme produkt nenosit, pokud zrovna netrénujete.</p>

Soulad

 Označuje certifikaci CE, která zaručuje soulad s místními předpisy Evropského hospodářského prostoru (EHP).

 Označuje, že elektromagnetické rušení zařízení je pod limitem schváleným Federální komisí pro komunikace.

[®] Obalové materiály likvidujte podle druhu. Karton a krabice lze recyklovat jako odpadní papír, zatímco obalové bedny by měly být recyklovány odpovídajícím způsobem.

 Systém je navržen pro EU a další evropské země, které jsou schopny třídit recyklovatelné materiály.

Dodavatel/Distributor
Sunnysoft s.r.o.
Kovanecká 2390/1a
190 00 Praha 9
Česká republika
www.sunnysoft.cz

Gebrauchsanweisung

Ferngesteuertes Hundetrainingsgerät T810



WT-T810-V1

BITTE LESEN SIE DIESE ANLEITUNG VOLLSTÄNDIG DURCH, BEVOR SIE DAS PRODUKT VERWENDEN.

Wichtige Sicherheitsinformationen

- Dieses Produkt ist nicht für aggressive Hunde geeignet. Im Zweifelsfall wenden Sie sich bitte an einen Tierarzt oder Hundetrainer.
- Dieses Produkt kann nicht direkt an Menschen getestet werden, da dies gegen geltendes Recht verstoßen würde.
- Sorgen Sie während des Leinentrainings für Sicherheit, indem Sie eine feste Leine verwenden und körperlich in der Lage sind, Ihren Hund zu kontrollieren.
- Treffen Sie Vorkehrungen, um Hautschäden wie Rötungen oder Druckstellen vorzubeugen.
- Vermeiden Sie eine längere Nutzung des Empfängers an Ihrem Hund.
- Schalten Sie den Empfänger aus oder legen Sie ihn weg, bevor Sie mit Ihrem Hund spielen.
- Halten Sie das Produkt von Öfen und hohen Temperaturen fern.
- Öffnen Sie die Produktabdeckung nicht, um ein versehentliches Abklemmen der Lithiumbatterie oder eine Brandgefahr zu vermeiden.

Produkteinführung

Das Hundeerziehungshalsband T810 vereint Training und Kontrolle. Bellen und Beleuchtung in einem einfach zu bedienenden System. Mit professioneller Leistung und Fernbedienungsreichweite 300 Meter sind die ideale Lösung für Hunde aller Größen.

Komponenten

	Sender	1
	Halsband mit Empfänger	1
	Typ-C-Ladekabel	1
	Kurzer Kontaktpunkt	1 Paar
	Langer Kontaktpunkt	1 Paar
	Kontrollleuchte für statische Stimulationsprüfung	1
	Gebrauchsanweisung	1

Überblick

Sender

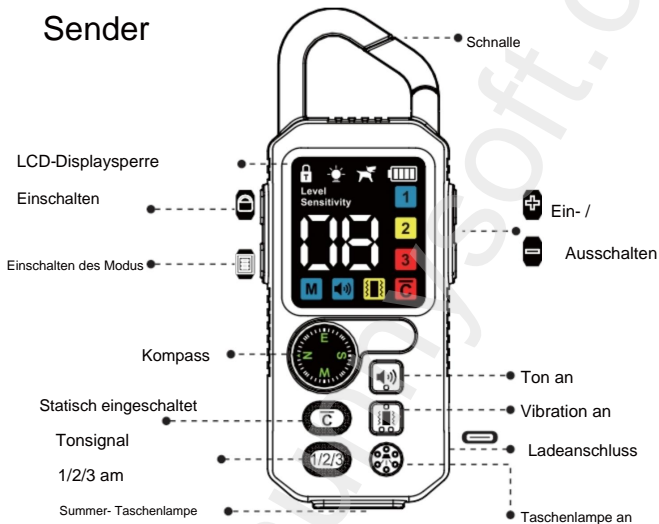

Senderbildschirm

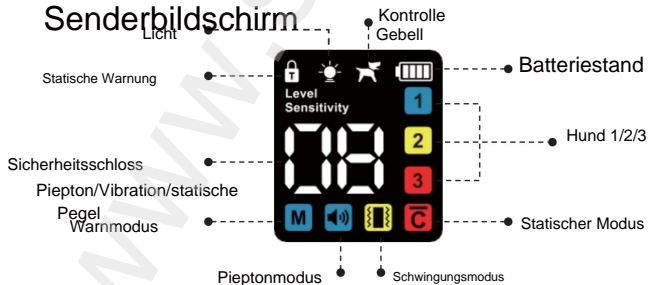

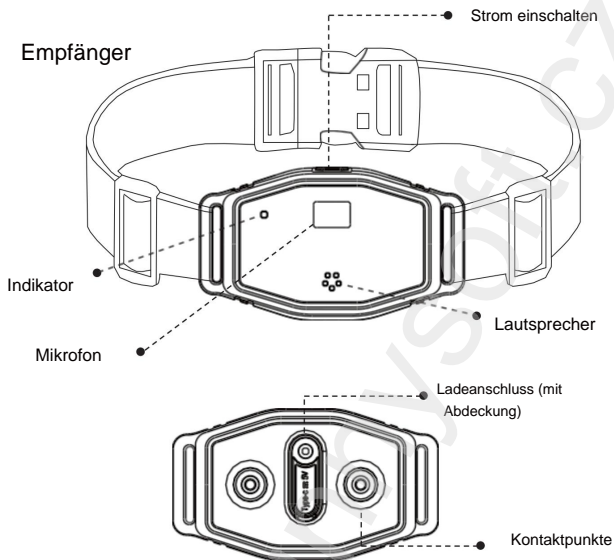

LED-Anzeige am Empfänger

LED- Anzeige	Etikett
Langsam blinkende weiße LED	Laden des Empfängers
Dauerhaft weißes LED-Licht	Der Empfänger ist vollständig aufgeladen.
Blinkt einmal alle 5 Sekunden	Der Empfänger funktioniert einwandfrei.
blinkende weiße LED	Modus aktiviert Piepton-/Vibrations-/Statikmodus

Schrittweises Ladeverfahren

1

Hinweis: Laden Sie das Gerät vor der ersten Benutzung vollständig auf!

Aufladen des Senders:

Verwenden Sie das mitgelieferte USB-C-Ladekabel. Das Akkusymbol zeigt den Ladefortschritt an und füllt sich, sobald der Ladevorgang abgeschlossen ist. Das Gerät schaltet sich automatisch ein, sobald das Kabel getrennt wird.

Aufladen des Empfängers:

Verwenden Sie das mitgelieferte USB-C-Ladekabel. Die weiße Kontrollleuchte blinkt während des Ladevorgangs langsam und leuchtet dauerhaft, sobald der Akku vollständig geladen ist. Das Gerät schaltet sich automatisch aus, sobald das Kabel getrennt wird.

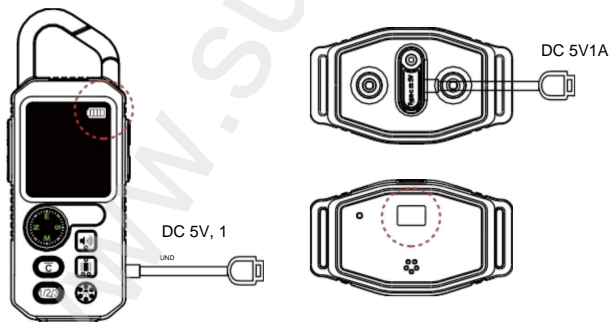

Schritt zum Ein-/Ausschalten

2

Sender:

Einschalten: Drücken Sie kurz die Verriegelungstaste am  Sender.

Ausschalten: Halten Sie die Sperrtaste am Gerät gedrückt für 3 Sekunden. 

Empfänger:

• Drücken Sie kurz den Ein-/Ausschalter, um das Gerät einzuschalten. Es piept und vibriert einmal. • Um das

Gerät auszuschalten, halten Sie den Ein-/Ausschalter 3 Sekunden lang gedrückt. Es piept und vibriert zweimal.

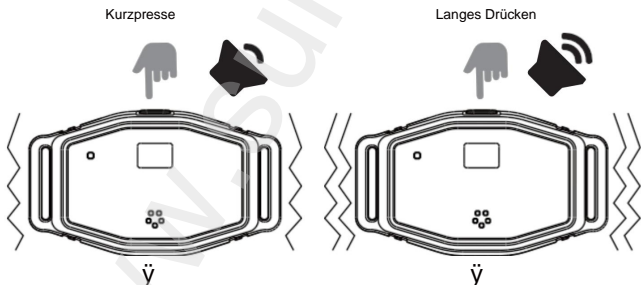

Hinweis: Sender und Empfänger schalten sich nach einer Minute Inaktivität in den Energiesparmodus. Durch Drücken einer beliebigen Taste können sie wieder aktiviert werden. Der Bellsteuerungsmodus bleibt im Energiesparmodus aktiv. Für die Langzeitlagerung schalten Sie das Gerät bitte aus.

Schritt 1 : So koppeln Sie Sender und Empfänger. Hinweis: Vor der Nutzung der Trainings- und Bellkontrollfunktionen müssen Sender und Empfänger erfolgreich gekoppelt sein. Ein Sender kann mit bis zu 3 Empfängern gekoppelt werden.

3

Empfänger:

ÿ Im ausgeschalteten Zustand den Netzschalter 3-5 Sekunden lang gedrückt halten, um in den Kopplungsmodus zu gelangen (die weiße Kontrollleuchte blinkt schnell).

Dieser Modus dauert 15 Sekunden. Falls die Kopplung fehlschlägt, piept das Gerät zweimal und schaltet sich aus. Um es erneut zu versuchen, halten Sie die Taste wieder 3 Sekunden lang gedrückt.

Sender: ÿ

Halten Sie nach dem Einschalten des Geräts die Taste „Hund 1/2/3“ gedrückt, um die Kanalauswahl aufzurufen. Drücken Sie anschließend kurz die Taste, um den Kanal 1/2/3 auszuwählen.

ÿ Drücken Sie abschließend eine beliebige andere Funktionstaste zur Bestätigung.

Kopplung erfolgreich : ÿ Der

Empfänger piept einmal und der Sender zeigt seinen Status an.



Schritt So verwenden Sie die Trainingsfunktion Tipps:

4

Halten Sie die Taste Hund 1/2/3 gedrückt, um in den Auswahlmodus zu gelangen, und drücken Sie sie dann kurz, um den entsprechenden Empfänger auszuwählen.

Warnstufen festlegen:

Drücken Sie kurz die Modustaste (), um zwischen verschiedenen Warnmodi zu wechseln.



Verwenden Sie die Auf-/Ab-Tasten Schwingungs- und statische Korrektur.



Stellen Sie den Schallpegel ein.

Warnung beim Sperren/Entsperren:

Sperr-/Entsperrfunktion für die Korrektur statischer Elektrizität: Durch kurzes

Drücken der Sperrtaste kann der Modus zur



Korrektur statischer Elektrizität gesperrt bzw. entsperrt werden.

Trainingsmodi :

Audio-Befehle: Durch kurzes oder langes Drücken der Audiotaste können Sie Audio-Befehle eingeben (8 Stufen, jede mit einem anderen Ton).



Vibrationsalarm: Durch kurzes oder langes Drücken der Vibrationstaste am Gerät

können Vibrationsbefehle ausgelöst werden (1-8 Stufen, höhere Stufen bedeuten stärkere Vibrationen).



Statische Korrektur: Drücken Sie kurz oder lange die Taste „statische Korrektur“ am Gerät, um Befehle zur statischen Korrektur auszugeben (1-8 Stufen, höhere Stufen bedeuten stärkere Korrektur).



Hinweis: Für offene Flächen wird eine Fernbedienungsreichweite von bis zu 1000 Fuß empfohlen.

Schritt-für-Schritt -Tipps zur Verwendung der Überschreibungsfunktion

5

Belling: Halten Sie die Taste Hund 1/2/3 gedrückt, um in den Auswahlmodus zu gelangen, und drücken Sie sie dann kurz, um den entsprechenden Empfänger auszuwählen.

Modus aktivieren:

Halten Sie die Taste „Modus“ gedrückt, um vom Trainingsmodus in den Bellkontrollmodus zu wechseln.





Modus ein-/ausschalten: Zum

Ein- oder Ausschalten des Modus die Sperrtaste kurz drücken.

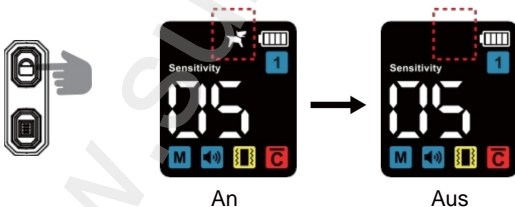
Hinweis: Der Modus ist werkseitig standardmäßig aktiviert.



Einstellen des Benachrichtigungsmodus:

Kurz drücken, um die Vibration (statische  oder Tasten Vibration) zu aktivieren () eine Auswahl treffen.

Hinweis: Die Warnstufe erhöht sich automatisch von niedrig auf hoch; je höher die Stufe, desto höher die Intensität.

Empfindlichkeitseinstellungen :

Verwenden Sie die Auf-/Ab-Tasten, um die Empfindlichkeit von Stufe 1 bis ... einzustellen.
5.

Höhere Stufen lassen sich leichter auslösen.

Hinweis: Nach 6 Bellvorgängen schaltet das Gerät in den Schutzmodus.

Der Modus und die Warnung werden für 1 Minute ausgesetzt.



Schritt für Schritt Anleitung zur Verwendung des Lichts

6

Tipp: Drücken und halten Sie Hund 1/2/3 bis Sie wechseln in den Auswahlmodus und drücken dann kurz die Taste und Wählen Sie den entsprechenden Empfänger aus.

Lichtstatus	Kontrollleuchte des Senders	Empfänger -Kontrollleuchte
Leuchtet dauerhaft	1. Langes Drücken	1. Kurzer Druck
Schnelles Blinken	2. Langes Drücken	2. Kurz drücken
Aus	3. Langes Drücken	3. Kurzer Druck

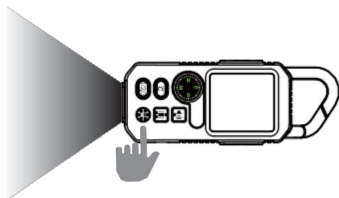

Wie man Kontaktpunkte installiert

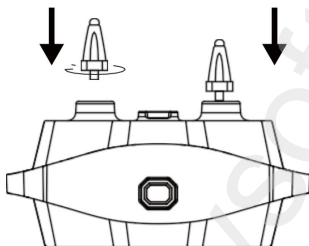

• Die Kontaktpunkte montieren

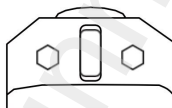

• Testbeleuchtung durchführen

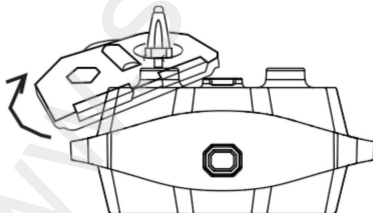

• Die Kontaktpunkte festziehen

Wie testet man den statischen Warnmodus?

Hinweis: Stellen Sie sicher, dass die Kontaktpunkte korrekt installiert und das Gerät gekoppelt ist.

• Drücken Sie die Taste Lock Bu, um den Sender zu aktivieren und die statische Stimulationsfunktion freizuschalten.

• Platzieren Sie die Testlampe an den Kontaktpunkten und drücken Sie den Knopf für die statische Stimulation. Leuchtet die Lampe auf, funktioniert die statische Stimulation ordnungsgemäß.

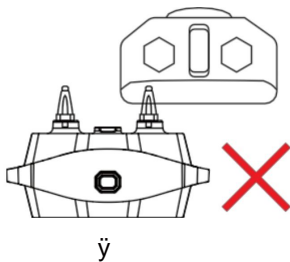
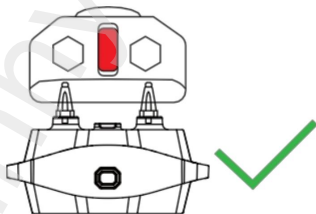

So stellen Sie die Länge des Kragenriemens ein

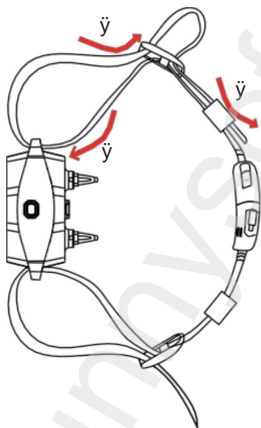





Schritt 1: Fädeln Sie den Riemen durch die Aufnahmeschleufe.

Schritt 2: Fädeln Sie den Gürtel durch die Tri-Glide-Schnalle.

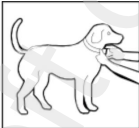
Schritt 3: Fädeln Sie das überschüssige Band durch den Silikonring.

Wie man einem Haustier ein Halsband anlegt

ÿ	<p>Schalten Sie den Empfänger aus und vergewissern Sie sich, dass Ihr Hund eine bequeme Position einnimmt, bevor Sie ihm das Halsband anlegen.</p>	
ÿ	<p>Platzieren Sie den Empfänger mittig am Hals Ihres Hundes, sodass der Schalter nach oben zeigt und die Kontaktpunkte mit der Kehle ausgerichtet sind.</p>	
ÿ	<p>Achten Sie darauf, dass Sie bequem einen Finger zwischen Halsband und Hals Ihres Hundes schieben können. Für die Wirksamkeit des Geräts ist eine sachgemäße Installation unerlässlich.</p>	
ÿ	<p>Markieren Sie die gewünschte Kragenlänge mit einem Bleistift, schneiden Sie den überschüssigen Stoff ab und versiegeln Sie die Kanten sorgfältig mit einem Feuerzeug, damit sie nicht einreißen.</p>	

Sicherheitshinweise

1. Vermeiden Sie es, das Halsband über längere Zeiträume oder zu eng zu tragen, um Hautirritationen bei Ihrem Hund zu verhindern.
2. Achten Sie darauf, dass Ihr Hund das Halsband nicht länger als 12 Stunden am Tag trägt.
3. Überprüfen Sie bei Verwendung des statischen Alarmmodus, ob die Kontaktpunkte die Halspartie Ihres Hundes reizen. Falls ja, passen Sie die Halsbandposition am besten alle ein bis zwei Stunden an.
4. Überprüfen Sie regelmäßig den festen Sitz des Halsbandes, um sicherzustellen, dass Übermäßigen Druck vermeiden.
5. Befestigen Sie keine Leine am Halsband, um übermäßigen Druck auf das Gerät zu vermeiden.
6. Reinigen Sie einmal pro Woche den Hals Ihres Haustieres und den Kontaktbereich des Empfängers mit einem feuchten Tuch.
7. Überprüfen Sie die Kontaktfläche täglich auf Anzeichen von Hautausschlag oder Beschwerden.
8. Sollten Sie einen Ausschlag oder Beschwerden bemerken, verwenden Sie das Halsband nicht mehr, bis die Haut verheilt ist.
Wenn die Symptome länger als 48 Stunden anhalten, suchen Sie umgehend einen Tierarzt auf.

Befolgen Sie diese Schritte, um die Sicherheit und das Wohlbefinden Ihres Haustieres zu gewährleisten. Millionen von Haustieren empfinden Edelstahlkontakte als angenehm, manche reagieren jedoch empfindlich auf den Druck. Mit der Zeit gewöhnt sich Ihr Tier an das Halsband, sodass Sie einige Sicherheitsvorkehrungen lockern können. Es ist jedoch wichtig, die Kontaktstelle regelmäßig auf Rötungen oder Druckstellen zu überprüfen.

Sollten Sie Hautirritationen feststellen, verwenden Sie das Halsband erst wieder, wenn die Haut vollständig verheilt ist.

Häufig gestellte Fragen

Frage	Problem	Lösung
1. Die Fernbedienung/der Empfänger kann nicht aufgeladen werden.	Das Ladekabel passt nicht.	Verwenden Sie das mit dem Gerät gelieferte Ladekabel (5V1A).
	Das Ladekabel ist beschädigt.	Tauschen Sie das Ladekabel aus und versuchen Sie es erneut.
	Das Produkt schaltet in den Niedrigbatterieschutzmodus.	Der Akku muss geladen werden. Schließen Sie das Ladekabel an und laden Sie den Akku vollständig auf.
2. Das Produkt wurde längere Zeit nicht benutzt.	Wenn das Produkt eingeschaltet bleibt und längere Zeit nicht benutzt wird, entlädt sich der Akku.	<p>☺ Schalten Sie es immer aus, wenn es nicht benutzt wird.</p> <p>☹ Wenn das Produkt längere Zeit nicht benutzt wurde, befolgen Sie bitte die Ladeanweisungen. Lesen Sie die Anweisungen vor dem Laden und der Verwendung.</p>
3. Das Produkt funktioniert nicht.	Es lässt sich nicht einschalten.	Nach dem Aufladen versuchen.
	Fernbedienung und Empfänger sind nicht korrekt gekoppelt.	Folgen Sie den Anweisungen zum Koppeln und koppeln Sie die Geräte erneut.
4. Der Hund beißt das Gerät an und beschädigt es.	Der Hund verweigert das Produkt.	Der Hund sollte das Gerät, das er trägt, weder sehen noch erreichen können.

		
<p>5. Das Produkt ist</p> <p><small>lässt sich nicht einschalten</small></p>	<p>Prüfen Sie, ob die Tastenempfindlichkeit in Ordnung ist.</p>	<p>Keine Reaktion bedeutet, dass es beschädigt ist.</p>
	<p>Kein Bild-/Tonsignal. Aufladen.</p>	
	<p>Das Produkt wechselt in den Niedrigbatterieschutzmodus.</p>	<p>Schließen Sie das Ladekabel an und warten Sie, bis der Akku geladen ist.</p>
	<p>Falsche Einschaltmethode.</p>	<p>Zum Einschalten kurz den Ein-/Ausschalter drücken. Zum Ausschalten das Gerät lange drücken.</p>
<p>6. Keine statische Korrektur / Keine Vibration</p>	<p>Der Wert für statische Elektrizität ist zu niedrig eingestellt oder die Korrektur statischer Elektrizität ist gesperrt.</p>	<p>Stellen Sie einen höheren statischen Pegel ein oder deaktivieren Sie die statische Korrektur und versuchen Sie es erneut wieder.</p>
	<p>Der Vibrationsgrad ist zu niedrig eingestellt.</p>	<p>Stellen Sie die Vibrationsstärke auf einen höheren Wert ein und versuchen Sie es erneut.</p>
	<p>Prüfen Sie, ob die Batterie entladen ist.</p>	<p>Laden Sie den Empfänger vollständig auf.</p>
	<p>Der Hund hat zu langes Fell.</p>	<p>Stellen Sie das Gerät so ein, dass die Kontaktpunkte die Haut des Hundes berühren.</p>
	<p>Der Kragen ist zu locker.</p>	<p>Der Empfänger wird mittig am Hals des Hundes platziert, wobei zwischen Halsband und Hals ein Abstand von etwa der Breite eines Fingers besteht.</p>
	<p>Fernbedienung und Empfänger sind nicht gekoppelt.</p>	<p>Koppeln Sie die Fernbedienung erneut mit dem Empfänger.</p>

<p>7. Das Halsband rutscht leicht ab und ist nicht fest genug angezogen.</p>	<p>Der Kragen ist zu locker.</p>	<p>Der Empfänger wird in der Mitte des Hundehalses getragen, wobei zwischen Halsband und Hals ein Abstand von etwa der Breite eines Fingers besteht.</p>
	<p>Der überstehende Kragen wurde beim ersten Gebrauch nicht abgeschnitten.</p>	<p>Die Riemen des Halsbandes sollten an jeder Schnalle richtig festgezogen werden, damit das Halsband gut um den Hals des Hundes passt. Anschließend sollte der Überschuss abgeschnitten werden.</p>
	<p>Der Kragenriemen ist beschädigt und muss ersetzt werden.</p>	<p>Informationen zum Tragen des Halsbandes finden Sie in der Bedienungsanleitung.</p>
<p>8. Das Display der Fernbedienung zeigt unleserliche Zeichen . Ursache: Unsachgemäße Behandlung und Stöße. Der Sender wurde von einem Hund beschädigt.</p>	<p>Niedriger Batteriestand.</p>	<p>Verwenden Sie es erst, wenn es vollständig aufgeladen ist.</p>
		<p>⚠ Das Gerät darf nicht unsachgemäß behandelt werden. Schäden dieser Art sind nicht von der Garantie abgedeckt. Bewahren Sie Sender und Empfänger außerhalb der Reichweite Ihres Hundes auf, wenn sie nicht in Gebrauch sind.</p> <p>⚠ Sollten die Zeichen auf dem Display bei Erhalt des Geräts unleserlich sein, wenden Sie sich bitte an den Kundendienst, um eine Reparatur oder einen Austausch zu veranlassen.</p> <p>Es ist notwendig, Fotos und Videos zur Verfügung zu stellen.</p>

9. Das Gerät hat dem Hund Verletzungen zugefügt.	<p>Du trägst es schon zu lange.</p>	<p>Das Halsband sollte nicht länger als 12 Stunden getragen werden. Kontrollieren Sie den Hals Ihres Hundes alle 2 Stunden auf Anzeichen von Reizungen oder unerwünschten Reaktionen an den Kontaktstellen.</p>
	<p>Wird das Gerät angewendet, während der Hund nass ist oder schwimmt, reizt der statische Stimulator die Haut.</p>	<p>• Halten Sie den Halsbereich Ihres Hundes trocken und sauber und tragen Sie das Gerät nicht beim Schwimmen oder Spielen mit dem Besitzer.</p> <p>• Verwenden Sie Silikonkappen, um die Reibung an den Kontaktpunkten zu verringern.</p>
	<p>Der Hund bekommt einen Ausschlag.</p>	<p>Setzen Sie das Produkt für einige Tage ab. Sollten die Beschwerden länger als 48 Stunden anhalten, suchen Sie tierärztlichen Rat.</p>
	<p>Der Hund ist jünger als 6 Monate.</p>	<p>Das Tier sollte mindestens 6 Monate alt sein, bevor man mit der Verwendung eines Trainingshalsbandes beginnt, und der Hund sollte grundlegende Kommandos wie „Sitz“ oder „Bleib“ verstehen.</p>
10. Fehlendes Zubehör, beschädigtes Zubehör usw.	<p>Transportschäden oder Verpackungsfehler.</p>	<p>Wenden Sie sich an den Kundenservice, um eine Reparatur/Rückgabe anzufordern. Möglicherweise werden Sie aufgefordert, Fotos oder Videos einzusenden.</p>

		
<p>11. Probleme mit der Produktkompatibilität</p>	<p>Fernbedienung und Empfänger müssen kompatibel sein. Wenn Sie eine Fernbedienung oder einen Empfänger eines anderen Herstellers erwerben, ist dieser nicht mit unserem Produkt kompatibel.</p>	<p>Um ein passendes Paar zu erhalten, kaufen Sie bitte das gleiche Modell bei uns.</p>
<p>12. Sicherheit gegen Vibrationen/statische Elektrizität</p>	<p>Eine kurze Vibration oder statische Elektrizität tut nicht weh, aber der Hund könnte sich unwohl fühlen.</p>	<p>Die kontinuierliche Anwendung von Vibrationen und statischer Elektrizität sollte 30 Sekunden nicht überschreiten. Ein Hundeeziehungshalsband erfordert, dass der Benutzer mit dem Tier interagiert und es trainiert, um den gewünschten Effekt zu erzielen.</p> <p>Unsere Vibrations- und Elektrofunktionen wurden über einen langen Zeitraum an verschiedenen Hunderassen getestet.</p>
<p>13. Die Reichweite der Fernbedienung entspricht möglicherweise nicht der tatsächlichen Reichweite</p>	<p>Die tatsächliche Reichweite der Fernbedienung kann je nach Gelände, Wetter, Vegetation, Batteriekapazität und Störungen durch andere Funkgeräte variieren.</p>	<p>Wechseln Sie den Ort und versuchen Sie, an einem Ort mit weniger Ablenkung zu trainieren.</p>
<p>14. Das Produkt ändert sein Verhalten nicht. Hund</p>	<p>Ein Hundeeziehungshalsband ist ein Trainingshilfsmittel, das die Interaktion und das Training des Benutzers mit seinem Haustier erfordert, um den gewünschten Effekt zu erzielen.</p>	<p>• Holen Sie sich Unterstützung beim Training von einem professionellen Hundetrainer.</p> <p>• Die richtige Trainingsdauer. Das Training sollte aktiv und kurz sein, wobei eine Dauer von 10–15 Minuten den besten Effekt erzielt.</p>

<p>15. Es ist anfangs wirksam, aber später funktioniert es nicht mehr.</p>	<p>• Prüfen Sie, ob das Gerät normal funktioniert.</p> <p>• Durch das langfristige Tragen hat sich der Hund an das Gerät gewöhnt.</p>	<p>• Ändern Sie die Stufen und setzen Sie den Trainingsmodus zurück.</p> <p>• Wir empfehlen, das Produkt nicht zu tragen, wenn Sie keinen Sport treiben.</p>

Einhaltung



Kennzeichnet die CE-Zertifizierung, die die Einhaltung der lokalen Vorschriften des Europäischen Wirtschaftsraums (EWR) garantiert.



Zeigt an, dass die elektromagnetischen Störungen des Geräts unterhalb des von der Federal Communications Commission (FCC) genehmigten Grenzwerts liegen.



Verpackungsmaterialien sind nach Art zu entsorgen. Karton und Schachteln können als Altpapier recycelt werden, Verpackungskartons sollten entsprechend recycelt werden.



Das System ist für die EU und andere europäische Länder konzipiert, die in der Lage sind, Wertstoffe zu sortieren.

Lieferant/Vertriebspartner
Sunnysoft sro
Kovanecká 2390/1a
19000 Prag 9
Tschechische Republik
www.sunnysoft.cz

Használati utasítás

T810 távirányítású kutyakiképző eszköz



WT-T810-V1

HASZNÁLAT ELŐTT KÉRJÜK, OLVASSA EL A TELJES KÉZIKÖNYVET.







Fontos biztonsági információk

- Ez a termék nem alkalmas agresszív kutyák kezelésére. Ha bizonytalan, konzultáljon állatorvossal vagy kiképzővel.
- Ez a termék nem tesztelhető közvetlenül embereken, különben sértené a helyi törvényeket.
- A pórázon való kiképzés során ügyeljen a kutya biztonságára egy erős póráz használatával, és legyen képes fizikailag lefogni.
- Tegyen óvintézkedéseket a bőrkárosodás, például a bőrpír vagy a felfekvés elkerülése érdekében.
- Kerülje a vevőegység hosszan tartó használatát a kutyáján.
- Kapcsold ki vagy tedd el a kagylót, mielőtt játszol a kutyáddal.
- Tartsa távol a terméket tűzhelyektől vagy magas hőmérséklettől.
- Ne nyissa ki a termék burkolatát, hogy elkerülje a lítium akkumulátor leválasztását vagy tűzveszélyt.

Termékbevezetés

A T810 kutyakiképző nyakörv ötvözi a kiképzést és az irányítást ugatás és világítás egyetlen könnyen használható rendszerben. Professzionális teljesítménnyel és távirányító hatótávolsággal A 300 méter ideális megoldás minden méretű kutyá számára.

Alkatrészek

	Adó	1
	Nyakörv vevővel	1
	C típusú töltőkábel	1
	Rövid érintkezési pont	1 pár
	Hosszú érintkezési pont	1 pár
	Statikus stimulációs teszt jelzőfénye	1
	Használati utasítás	1

Áttekintés

Adó



Adó képernyő

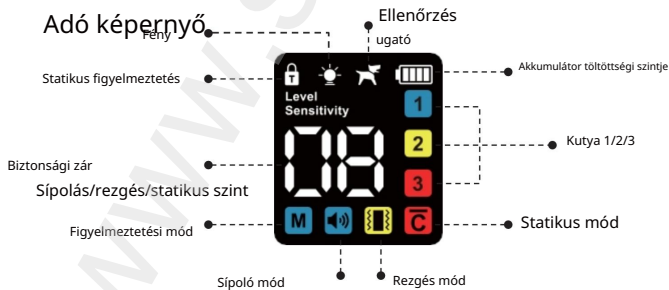

Vevő

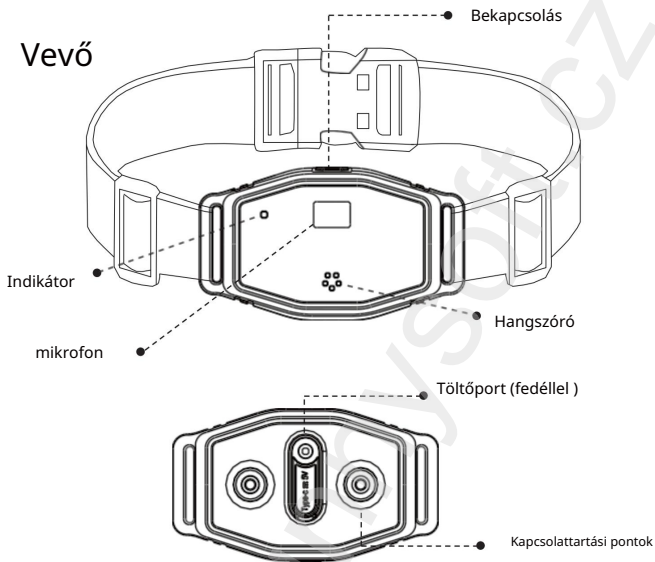

Vevő LED kijelző

LED- jelzőfény	Címke
Lassan villogó fehér LED	A vevőegység töltése
Folyamatos fehér LED	A vevőegység teljesen fel van töltve.
5 másodpercenként egyszer villog	A vevőegység normálisan működik.
Villogó fehér LED	Mód aktiválva sípóló/rezgő/statikus mód

Lépcsős töltési módszer

1

Megjegyzés: Első használat előtt tölts fel teljesen a készüléket!

A jeladó töltése:

Használja a mellékelt C típusú töltőkábelt. Az akkumulátor ikonja mutatja a töltés folyamatát, és a töltés befejezésekor feltöltődik. A készülék automatikusan bekapcsol, amikor a kábelt leválasztja.

A vevőegység töltése :

Használja a mellékelt C típusú töltőkábelt. A fehér fény lassan villog töltés közben, és folyamatosan világít, amikor teljesen feltöltött. A készülék automatikusan kikapcsol, ha a kábelt leválasztja.

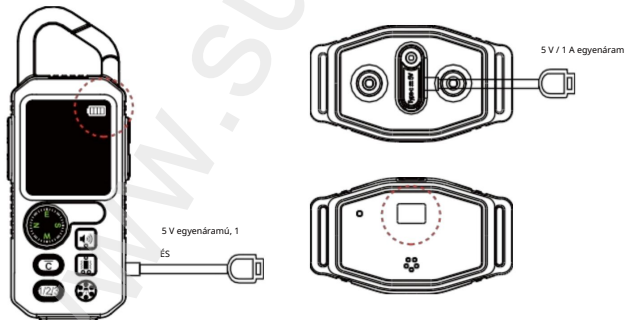

Lépés Be-/kikapcsolás

2

Adó:

Bekapcsolás: Röviden nyomja meg a rögzítőgombot.



Kikapcsolás: Nyomja meg és tartsa lenyomva a készülék zár gombját 3 másodpercig.



Vevő:

A bekapcsoláshoz nyomja meg röviden a bekapcsológombot. A készülék egyszer sípol és rezeg. A készülék

kikapcsolásához tartsa lenyomva a bekapcsológombot 3 másodpercig. A készülék kétszer sípol és kétszer rezeg.

Rövid megnyomás

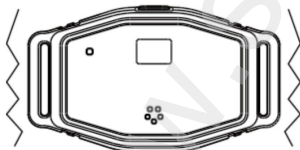

Hosszú megnyomás

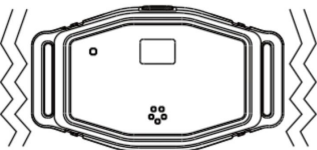

Tippek:

Az adó és a vevő 1 perc téltlenség után alvó üzemmódba lép az energiatakarékosság érdekében. Nyomja meg bármelyik gombot az ébresztéshez. Az ugatásgátló mód alvás közben is aktív marad. Hosszabb távú tároláshoz kapcsolja ki a készüléket.

Lépés Az adó és a vevő párosítása Típek: A képzési és ugatásgátló funkciók használata előtt az adót és a vevőt sikeresen párosítani kell. Egy adó legfeljebb 3 vevővel párosítható.

3

Vevőegység:

Kikapcsolt állapotban tartsa lenyomva a bekapcsológombot 3-5 másodpercig a párosítási módba való belépéshez (a fehér jelzőfény gyorsan villog).

Ez az üzemmód 15 másodpercig tart. Ha az eszköz párosítása sikertelen, kétszer sípol, majd kikapcsol. Az újbóli próbálkozáshoz tartsa lenyomva a gombot 3 másodpercig.

Adó:

Bekapcsolt készülék esetén nyomja meg és tartsa lenyomva a Dog 1/2/3 gombot a csatornaválasztáshoz. Ezután nyomja meg röviden a gombot az 1/2/3 csatornák kiválasztásához .

Végül nyomjon meg egy másik funkciógombot a megerősítéshez. Sikeres párosítás : A vevőegység egy sípoló hangot ad, az adóegység pedig kijelzi az állapotát.



Lépés A tréningfunkció használata Típek: Nyomja

4

meg és tartsa lenyomva a Dog 1/2/3 gombot a kiválasztási módba való belépéshez, majd nyomja meg röviden a megfelelő vevőegység kiválasztásához.

Figyelmeztetési szintek beállítása:

Nyomja meg röviden az üzemmód gombot (a különböző ) váltás a következők között figyelmeztetési módok közötti váltáshoz.

Használja a fel/le gombokat rezgés- és statikus korrekció.

-on   állítsd be a hangerőt,

Statikus figyelmeztetés zárolása/feloldása:

Statikus elektromosság korrekciója funkció zárolása/feloldása: A statikus elektromosság korrekciója mód zárolásához/ feloldásához nyomja meg röviden a zároló gombot. 

Edzési módok:

Hangutasítások: Nyomja meg röviden vagy hosszan a hanggombot hangparancsok beviteléhez (8 szint, mindegyik más hanggal). 

Rezgéses riasztás: Röviden vagy hosszan nyomja meg a készülék rezgés gombját a rezgési parancsok kiadásához (1-8 szint, magasabb szintek erősebb rezgést jelentenek). 

Statikus korrekció: Nyomja meg röviden vagy hosszan a készüléken található statikus korrekció gombot a statikus korrekciós parancsok kiadásához (1-8 szint, a magasabb szintek erősebb korrekciót jelentenek). 

Típek: Nyílt terekhez legfeljebb 300 méteres távirányító hatótávolság ajánlott.

Lépésről lépésre tippek a felülírási funkció használatához

5

Ugatás: Nyomja meg és tartsa lenyomva a Kutya 1/2/3 gombot a kiválasztási módba lépéshez, majd nyomja meg röviden a megfelelő vevőegység kiválasztásához.

Módba lépés: Nyomja

meg hosszan a „Mode” gombot a tréning módról ugatásvezérlés módra való váltáshoz.





A mód be-/kikapcsolása: Nyomja

meg röviden a Lock (Zár) gombot a mód be- vagy kikapcsolásához.

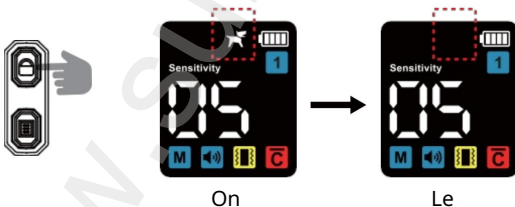
Tipp: A mód gyárilag alapértelmezés szerint be van kapcsolva.



Az értesítési mód beállítása:

Röviden nyomja meg a rezgést (statikus ) vagy gombok vibrálás () válasszon egyet.

Tipp: A figyelmeztetési szint automatikusan alacsonyról magasra emelkedik, minél magasabb a szint, annál nagyobb az intenzitás.

Érzékenységi beállítások :

A fel/le gombokkal állítsa be az érzékenységet 1- től 5-ig.
5.

A magasabb szinteket könnyebb kiváltani.

Tipp: 6 ugatási indítás után a készülék védelmi módba lép.
üzemmódba lép, és a figyelmeztetés 1 percre felfüggesztésre kerül .

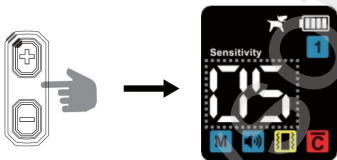

Lépés A lámpa használata

6

Tipppek: Nyomja meg és tartsa lenyomva a Dog 1/2/3 gombot a belépett a kiválasztási módba, majd röviden nyomja meg és válassza ki a megfelelő vevőt.

Fényállapot	Adó jelzőfénye	Vevő jelzőfénye
Folyamatosan világít	1. hosszan megnyomva	1. rövid megnyomás
Gyorsan villog	2. hosszan megnyomva	2. rövid megnyomás
Le	3. hosszan megnyomva	3. rövid megnyomás

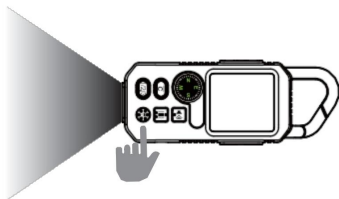

A hüvely előkészítése és beszerelése

Hogyan kell felszerelni az érintkezőpontokat

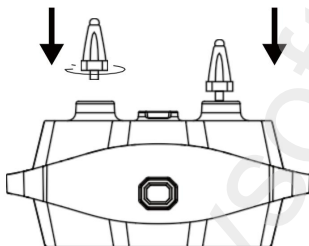

Szerelje fel az érintkezőpontokat

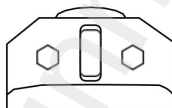

Végezzen tesztvilágítást

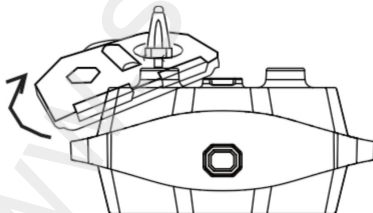

Húzza meg az érintkezőpontokat

Statikus figyelmeztetési mód tesztelése

Tipp: Győződjön meg arról, hogy az érintkezőpontok megfelelően vannak felszerelve, és az eszköz párosítva van.

Nyomja meg a Lock Bu gombot az adó aktiválásához és a statikus stimuláció funkció feloldásához.

Helyezze a tesztlámpát az érintkezőpontokra, és nyomja meg a statikus stimuláció gombot. Ha a lámpa kigyullad, az azt jelenti, hogy a statikus stimuláció megfelelően működik.

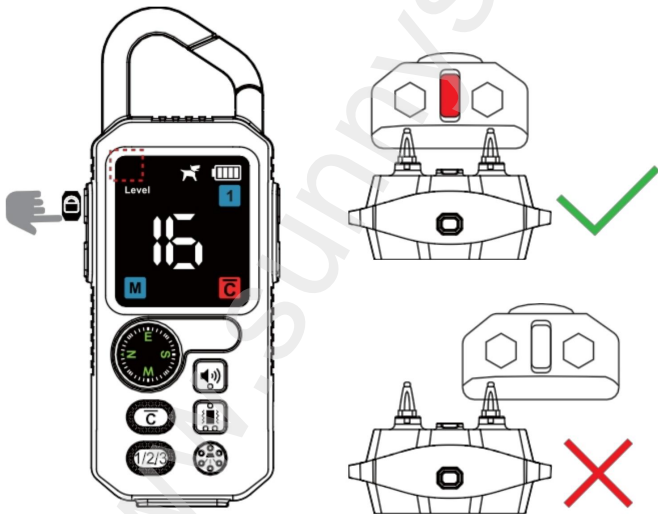



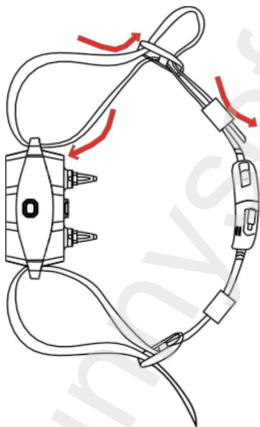

Hogyan állítsuk be a nyakörv pántjának hosszát

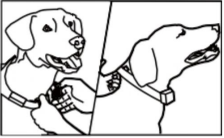

1. lépés: Fűzze át a szíjat a vevőegység hurkán.
2. lépés: Fűzze át az övet a háromcsúszású csatján.
3. lépés: Fűzze át a felesleges szíjat a szilikongyűrűn.

Hogyan kell nyakörvet tenni egy háziállatra

<p>Kapcsolja ki a vevőegységet, és győződjön meg arról, hogy kutyája kényelmes helyzetben áll, mielőtt felhelyezi a nyakörvet.</p>	
<p>Helyezze a vevőegységet a kutya nyakának közepére úgy, hogy a kapcsoló felfelé nézzen, az érintkezőpontok pedig a kutya torkával legyenek egy vonalban.</p>	
<p>Győződjön meg róla, hogy kényelmesen be tudja helyezni az ujját a nyakörv és a kutya nyaka közé. A készülék hatékonyságához elengedhetetlen a megfelelő telepítés.</p>	
<p>Jelöld meg ceruzával a gallér kívánt hosszát, vágd le a felesleges anyagot, és óvatosan zárd le a széleket egy öngyújtóval, hogy ne szakadjanak el.</p>	

Biztonsági utasítások

1. Kerülje a nyakörv hosszú ideig tartó vagy túl szoros viselését, hogy elkerülje kutyája bőrének irritációját.
2. Győződjön meg róla, hogy kutyája nem viseli a nyakörvet napi 12 óránál tovább.
3. Statikus riasztási mód használatakor ellenőrizze, hogy az érintkezési pontok nem okoznak-e irritációt a kutya nyakában. Ha igen, akkor a nyakörv helyzetét érdemes 1-2 óránként beállítani.
4. Rendszeresen ellenőrizze a gallér szorosságát, hogy megbizonyosodjon megakadályozni a túlzott nyomást.
5. Ne rögzítsen pórázt a nyakörvhöz, hogy elkerülje a készülékre nehezedő túlzott nyomást.
6. Hetente egyszer nedves ruhával tisztítsa meg kedvence nyakát és a vevőegység érintkezőfelületét.
7. Naponta ellenőrizze az érintkezési területet kiütés vagy kellemetlen érzés jelei után kutatva.
8. Ha kiütést vagy kellemetlen érzést tapasztal, hagyja abba a nyakörv használatát, amíg a bőr meg nem gyógyul.
Ha a tünetek 48 óránál tovább fennállnak, azonnal forduljon állatorvoshoz.

Kövesse az alábbi lépéseket kedvence biztonsága és kényelme érdekében. Míg több millió háziállat kényelmesnek találja a rozsdamentes acél érintkezőket, egyesek érzékenyek lehetnek a nyomásra. Idővel kedvence megszokja a nyakörvet, így enyhítheti a biztonsági óvintézkedések egy részét. Fontos azonban rendszeresen ellenőrizni az érintkezési területet, hogy nincs-e rajta bőrpír vagy seb.

Ha ilyet talál, hagyja abba a nyakörv használatát, amíg a bőr teljesen meg nem gyógyul.

Gyakran ismételt kérdések

Kérdés	Probléma	Megoldás
1. A távirányító/ vevőegység nem tölthető	A töltőkábel nem illeszkedik.	Használja a készülékhez mellékelt töltőkábelt. (5V1A)
	A töltőkábel sérült.	Cserélje ki a töltőkábelt, és próbálja újra.
	A termék alacsony akkumulátortöltés- védelmi módba lép.	Az akkumulátort fel kell tölteni. Csatlakoztassa a töltőkábelt, és töltsse fel teljesen az akkumulátort.
2. A terméket hosszú ideje nem használták	Ha a terméket hosszú ideig bekapcsolva hagyja és nem használja, az akkumulátor lemerül.	Használaton kívül mindig kapcsolja ki. Ha a terméket hosszabb ideig nem használja, kérjük, kövesse a töltési utasításokat. Töltés és használat előtt olvassa el az utasításokat.
3. A termék nem működik	Nem lehet bekapcsolni.	Töltés után próbáld ki.
	A távirányító és a vevőegység nincs megfelelően párosítva.	Kövesse a párosítási utasításokat, és párosítsa újra az eszközöket.
4. A kutya megharapja a készüléket és károsítja azt	A kutya elutasítja a terméket.	A kutyának nem szabad látnia vagy elérnie a rajta lévő eszközt.

5. A termék nem kapcsol be	Ellenőrizd, hogy a gombok érzékenysége megfelelő-e.	Ha nincs válasz, az azt jelenti, hogy sérült.
	Nincs kép/hangüzenet. Tölts fel.	
	A termék alacsony akkumulátortöltés-védelmi módba lép.	Csatlakoztassa a töltőkábelt, és várja meg, amíg az akkumulátor feltöltődik.
	Helytelen bekapcsolás módja.	Röviden nyomja meg a bekapcsológombot a bekapcsoláshoz. Hosszan nyomja meg a bekapcsológombot a készülék kikapcsolásához.
6. Nincs statikus korrekció / Nincs rezgés	A sztatikus elektromosság szintje túl alacsonyra van állítva, vagy a sztatikus elektromosság korrekciója le van tiltva.	Állítson be magasabb sztatikus szintet, vagy oldja fel a sztatikus korrekció feloldását , és próbálja újra.
	A rezgésszint túl alacsonyra van állítva.	Állítsd magasabb szintre a rezgési szintet , és próbáld újra.
	Ellenőrizze , hogy lemerült-e az akkumulátor.	Tölts fel a vevőegységet teljes kapacitásra.
	A kutyának túl hosszú a szőre.	Úgy állítsa be az eszközt, hogy az érintkezőpontok érintsék a kutya bőrét.
	A gallér túl laza.	A vevőegységet a kutya nyakának közepére helyezik, a nyakörv és a nyak között körülbelül egy ujj szélességű rés legyen.
	A távirányító és a vevőegység nincs párosítva.	Párosítsa újra a távirányítót a vevőegységgel.

<p>7. A gallér könnyen leesik és nincs elég szorosan húzva</p>	<p>A gallér túl laza.</p>	<p>A vevőegységet a kutya nyakának közepén viselik, a nyakörv és a nyak között körülbelül egy ujj szélességű rés marad.</p>
	<p>A felesleges gallért nem vágják le az első használatkor .</p>	<p>A nyakörvpántokat minden csatnál megfelelően meg kell húzni, hogy a nyakörv illeszkedjen a kutya nyakára, majd a felesleget le kell vágni.</p>
	<p>A nyakörv szíja sérült, ki kell cserélni.</p>	<p>A nyakörv viselésével kapcsolatos információkért kérjük, tekintse meg a használati útmutatót.</p>
<p>8. A távirányító kijelzője olvashatatlan karaktereket mutat . Durva kezelés és ütések. A jeladót egy kutya megrongálta.</p>	<p>Alacsony akkumulátortöltöttség.</p>	<p>Csak teljes feltöltés után használja.</p>
		<p>A készüléket nem szabad durván kezelni. Az ilyen típusú sérülésekre nem vonatkozik a garancia. Használaton kívül tartsa az adó- és vevőegységet kutyája elől elzárva.</p> <p>Ha a kijelzőn látható karakterek olvashatatlanok a készülék átvételkor , kérjük, vegye fel a kapcsolatot az ügyfélszolgálatl javítás/csere céljából. Fotók és videók biztosítása szükséges.</p>

		
<p>9. A készülék sérülést okozott a kutyának</p>	<p>Túl régóta hordod.</p>	<p>A nyakörvet nem szabad 12 óránál tovább viselni. Kétóránként ellenőrizze kutyája nyakát az érintkezési pontokon jelentkező irritáció vagy mellékhatások jelei szempontjából.</p>
	<p>Ha a készüléket nedves vagy úszó kutya esetén alkalmazzák, a statikus stimulátor irritálja a bőrt.</p>	<p>Tartsd szárazon és tisztán a kutyád nyakát , és ne viseld a készüléket úszás vagy a gazdával való játék közben .</p> <p>Használjon szilikon sapkákat az érintkezési pontokon a súrlódás csökkentése érdekében.</p>
	<p>A kutyán kiütések jelennek meg.</p>	<p>Néhány napra hagyja abba a termék használatát. Ha az állapot 48 óránál tovább fennáll, forduljon állatorvoshoz.</p>
	<p>A kutya 6 hónapnál fiatalabb.</p>	<p>Az állatnak legalább 6 hónaposnak kell lennie, mielőtt elkezdené használni a kiképző nyakörvet, és a kutyának meg kell értenie az olyan alapvető parancsokat, mint az „ül” vagy a „marad”.</p>
<p>10. Hiányzó tartozékok, sérült tartozékok stb.</p>	<p>Szállítás közbeni sérülés vagy csomagolási hiba.</p>	<p>Javítás/visszaküldés igényléséhez vegye fel a kapcsolatot az ügyfélszolgálattal. Előfordulhat, hogy fényképeket vagy videókat kell küldenie.</p>

<p>11. Termékkompatibilitási problémák</p>	<p>A távirányítónak és a vevőnek kompatibilisnek kell lennie. Ha más gyártótól vásárol távirányítót vagy vevőegységet, az nem fog működni a termékünkkel.</p>	<p>Párosításhoz vásárolja meg tőlünk ugyanazt a modellt.</p>
<p>12. Rezgés/statikus elektromosság elleni védelem</p>	<p>Egy rövid rezgés vagy statikus elektromosság nem fog ártani, de a kutya kellemetlenül érezheti magát.</p>	<p>A rezgés és a statikus elektromosság folyamatos használata nem haladhatja meg a 30 másodpercet. A kutyakiképző nyakörv megköveteli a felhasználótól, hogy interakcióba lépjen a háziállattal és kiképezze azt a kívánt hatás elérése érdekében.</p> <p>Vibrációs és elektromos funkcióinkat hosszú időn keresztül teszteltük különböző típusú kutyákon.</p>
<p>13. A távirányító hatótávolsága eltérhet a tényleges hatótávolságtól.</p>	<p>A távirányító tényleges hatótávolsága a terepviszonyoktól, az időjárástól, a növényzettől, az akkumulátor kapacitásától és más rádiófrekvenciás eszközök okozta interferenciától függően változhat.</p>	<p>Válts helyszínt, és próbálja meg egy kevésbé zavaró helyen edzeni.</p>
<p>14. A termék viselkedése nem változik kutyá</p>	<p>A kutyakiképző nyakörv egy olyan kiképzési segédeszköz, amely megköveteli a felhasználótól, hogy interakcióba lépjenek kedvencükkel és kiképezzék őket a kívánt hatás elérése érdekében.</p>	<p>Kérjen képzési segítséget egy profi kutyakiképzőtől.</p> <p>A megfelelő edzés hossz. Az edzésnek aktívnak és rövidnek kell lennie, a legjobb hatás 10-15 perc alatt érhető el.</p>

<p>15. Eleinte hatásos, de később már nem működik</p>	<p>Ellenőrizze, hogy a készülék megfelelően működik-e.</p> <p>A hosszú távú viselés miatt a kutya hozzászokott a készülékhez.</p>	<p>Váltson szinteket és állítsa vissza az edzés módot.</p> <p>Javasoljuk, hogy ne viselje a terméket, amikor nem edz.</p>



CE-jelöléssel rendelkezik, amely garantálja az Európai Gazdasági Térség (EGT) helyi előírásainak való megfelelést.



Azt jelzi, hogy az eszköz elektromágneses interferenciája a Szövetségi Kommunikációs Bizottság (Federal Communications Commission) által jóváhagyott határérték alatt van.



A csomagolóanyagokat típus szerint ártalmatlanítsa. A karton és a dobozok papírhulladékként újrahasznosíthatók, míg a csomagolódobozokat ennek megfelelően kell újrahasznosítani.



A rendszert az EU és más európai országok számára tervezték, amelyek képesek szelektíven gyűjteni az újrahasznosítható anyagokat.

Szállító/Forgalmazó
Sunnysoft sro
Kovanecká 2390/1a
190 00 Prága 9
Csehország
www.sunnysoft.cz

Instrucțiuni de utilizare

Dispozitiv de dresaj câini de la distanță T810



WT-T810-V1

VĂ RUGĂM SĂ CITIȚI ACEST MANUAL ÎN ÎNTREGIME ÎNAINTE DE UTILIZARE.

Informații importante despre siguranță







- Acest produs nu este potrivit pentru utilizarea la câini agresivi. Dacă nu sunteți sigur, consultați un medic veterinar sau un dresor.
- Acest produs nu poate fi testat direct pe oameni, altfel ar încălca legile locale.
- Asigurați siguranța în timpul dresajului cu lesa folosind o lesă fermă și fiind capabil fizic să vă imobilizați câinele.
- Luați măsuri de precauție pentru a preveni deteriorarea pielii, cum ar fi roșeața sau escarele.
- Evitați utilizarea prelungită a receptorului pe câinele dumneavoastră.
- Opriți sau puneți deoparte receptorul înainte de a vă juca cu câinele.
- A se păstra produsul departe de sobe sau temperaturi ridicate.
- Nu deschideți capacul produsului pentru a evita deconectarea bateriei cu litiu sau provocarea unui pericol de incendiu.

Introducerea produsului

Zgarda de dresaj pentru câini T810 combină dresajul, controlul lătrat și fulgere într-un sistem ușor de utilizat.

Cu performanță profesională și rază de acțiune a telecomenzii 300 de metri este soluția ideală pentru câini de toate mărimile.

Componente

	Transmițător	1
	Zgarda cu receptor	1
	Cablul de încărcare de tip C	1
	Punct de contact scurt	1 pereche
	Punct de contact lung	1 pereche
	Indicador luminos pentru testul de stimulare statică	1
	Instrucțiuni de utilizare	1

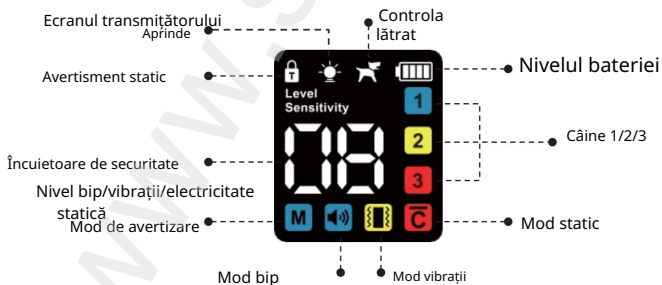
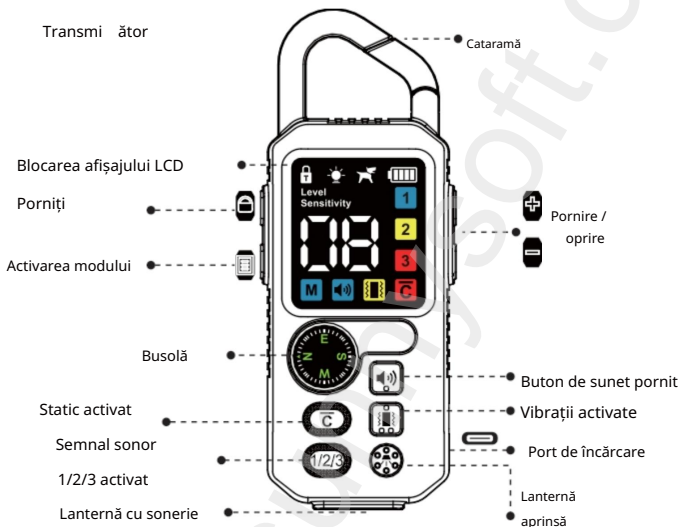

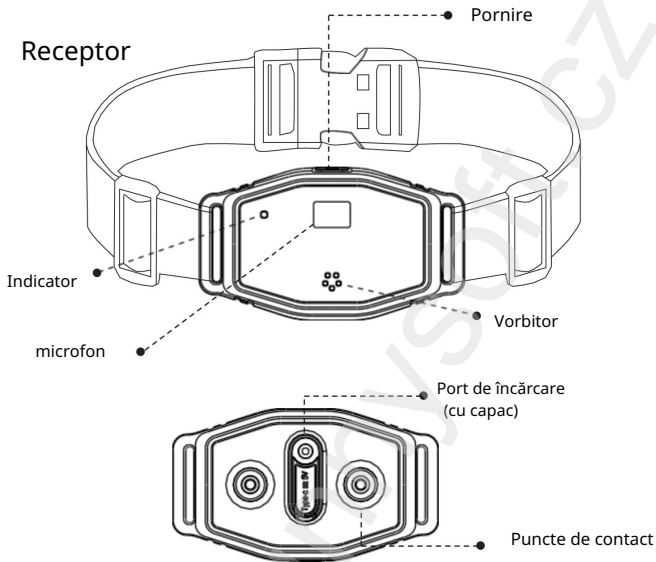

Indicator LED receptor

Indicator LED	Eticheta
LED alb intermitent lent	Încărcarea receptorului
LED alb constant	Receptorul este complet încărcat.
Clipește o dată la fiecare 5 secunde	Receptorul funcționează normal.
LED alb intermitent	Mod activat mod bip/vibrație/static

Metoda de încărcare pas cu pas

1

Notă: Încărcați complet dispozitivul înainte de prima utilizare!

Încărcarea transmițătorului:

Folosește cablul de încărcare Type-C inclus. Pictograma bateriei arată progresul încărcării și se va umple când încărcarea este completă. Dispozitivul se va porni automat când cablul este deconectat.

Încărcarea receptorului:

Folosește cablul de încărcare Type-C inclus. Lumina albă clipește lent în timpul încărcării și rămâne aprinsă când este complet încărcat. Dispozitivul se va opri automat când cablul este deconectat.

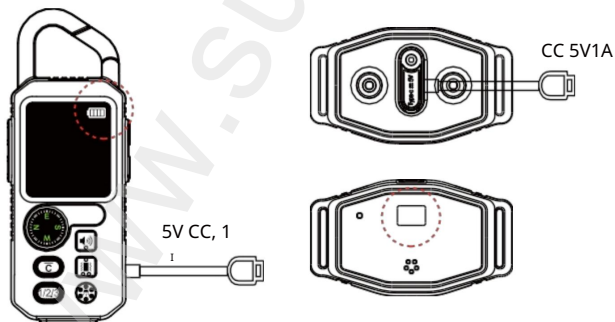

Pasul Cum se activează/dezactivează

2

Transmițător: Pornire: Apăsați scurt butonul de blocare de pe .

Oprire: Apăsați și mențineți apăsat butonul de blocare de pe dispozitiv timp de timp de 3 secunde.

Receptor:

Apăsați scurt butonul de pornire pentru a porni. Dispozitivul va emite un semnal sonor și va vibra o dată.

Pentru a opri dispozitivul, apăsați și mențineți apăsat butonul de pornire timp de 3 secunde. Dispozitivul va emite două semnale sonore și va vibra de două ori.

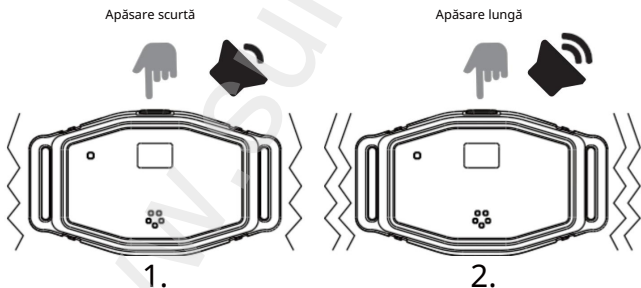

Sfaturi:

Emițătorul și receptorul vor intra în modul repaus după 1 minut de inactivitate pentru a economisi energie. Apăsați orice buton pentru a le activa. Modul de control al lătrătuului rămâne activ în timpul repausului. Pentru depozitarea pe termen lung, opriți dispozitivul.

Pas Cum se împerechează emițătorul și receptorul Sfaturi: Înainte de a utiliza funcțiile de dresaj și control al lătrăului, emițătorul și receptorul trebuie să fie împerecheate cu succes. Un emițător poate fi împerecheat cu până la 3 receptoare.

3

Receptor:

În starea oprită, apăsați și țineți apăsat butonul de pornire timp de 3-5 secunde pentru a intra în modul de asociere (indicatorul luminos alb clipește rapid).

Acest mod durează 15 secunde. Dacă dispozitivul nu se conectează, va emite două bipuri și se va opri. Pentru a încerca din nou, țineți apăsat butonul timp de 3 secunde.

Transmițător: Când dispozitivul este pornit, apăsați și țineți apăsat butonul Câine 1/2/3 pentru a accesa selecția canalului. Apoi apăsați scurt butonul pentru a selecta canalele 1/2/3.

În final, apăsați orice alt buton funcțional pentru a confirma. Împerechere reușită :

Receptorul va emite un semnal sonor, iar emițătorul va afișa starea acestuia.



Pasul 1 Cum se utilizează funcția de dresaj Sfaturi:

4

Apăsați și mențineți apăsat butonul Câine 1/2/3 pentru a intra în modul de selecție, apoi apăsați scurt pentru a selecta receptorul corespunzător.

Setarea nivelurilor de avertizare:

Apăsați scurt butonul mod (pentru a comuta între diferitele moduri de avertizare.



) comutați între

Folosiți butoanele sus/jos corecție a vibrațiilor și a electricității statice.



pe

reglați nivelul sunetului,

Avertisment static de blocare/deblocare:

Blocare/deblocare funcție de corecție a electricității statice: Apăsați scurt butonul de blocare pentru a bloca/debloca modul de corecție a electricității statice.



Moduri de antrenament :

Solicitări audio: Apăsați scurt sau lung butonul audio pentru a introduce comenzi audio (8 niveluri, fiecare cu un ton diferit).



Alertă prin vibrații: Apăsați scurt sau lung butonul de vibrații de pe dispozitiv pentru a emite comenzi de vibrații (nivelurile 1-8, nivelurile mai mari înseamnă vibrații mai puternice).



Corecție statică: Apăsați scurt sau lung butonul de corecție statică de pe dispozitiv pentru a emite comenzi de corecție statică (nivelurile 1-16, nivelurile mai mari înseamnă o corecție mai puternică).



Sfaturi: Pentru spațiile deschise , se recomandă o rază de acțiune a telecomenzii de până la 300 de metri.

Sfaturi pentru utilizarea funcției de suprascriere

5

Lătrat: Apăsați și țineți apăsat butonul Câine 1/2/3 pentru a intra în modul de selecție, apoi apăsați scurt pentru a selecta receptorul corespunzător.

Intrare în mod: Apăsați

lung butonul „Mod” pentru a comuta de la modul de antrenament la modul de control al lătrăului.





Activarea/dezactivarea modului:

Apăsați scurt butonul Blocare pentru a activa sau dezactiva modul.

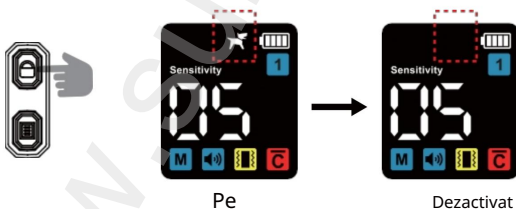
Sfat: Modul este activat în mod implicit din fabrică.



Setarea modului de notificare:

Apăsați scurt butonul de vibrație (buton static ) sau butoane () face o selecție.

Sfat: Nivelul de avertizare crește automat de la mic la mare, cu cât nivelul este mai mare, cu atât intensitatea este mai mare.

Setări de sensibilitate :

Folosiți butoanele sus/jos pentru a seta sensibilitatea de la nivelul 1 la 5.

Nivelurile superioare sunt mai ușor de declanșat.

Sfat: După 6 încercuturi de lătrat, dispozitivul va intra în modul de protecție. modul și avertismentul va fi suspendat timp de 1 minut.



Pasul Cum se folosește lumina

6

Sfaturi: Apăsati și țineți apăsat Căine 1/2/3 pentru a ați intrat în modul de selecție, apoi apăsați scurt și selectați receptorul corespunzător.

Starea luminii	Indicator luminos al transmițătorului	Indicator luminos al receptorului
Se aprinde continuu	1. apăsare lungă	1. apăsare scurtă
Clipire rapidă	2. apăsare lungă	2. apăsare scurtă
Dezactivat	3. apăsare lungă	3. apăsare scurtă

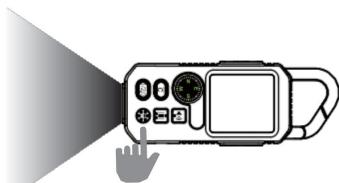

Cum se instalează punctele de contact

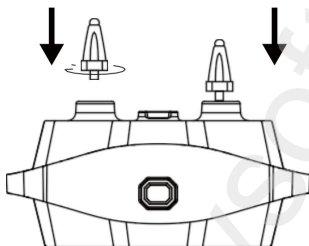

Montați punctele de contact

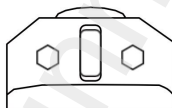

Efectuați iluminarea de probă

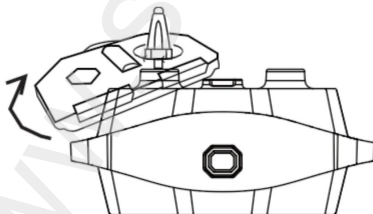

Strângeți punctele de contact

Cum se testează modul de avertizare static

Sfaturi: Asigurați-vă că punctele de contact sunt instalate corect și că dispozitivul este asociat.

Apăsați butonul Lock Bu pentru a activa emițătorul și a debloca funcția de stimulare statică.

Plasați lumina de testare pe punctele de contact și apăsați butonul de stimulare statică.

Dacă lumina se aprinde, înseamnă că stimularea statică funcționează corect.



1.

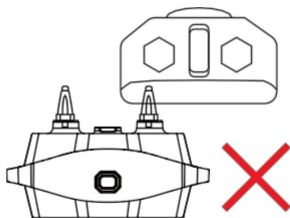
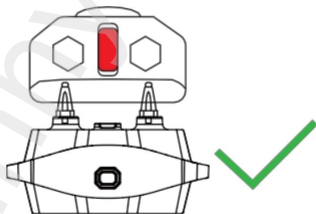

2.

Cum se ajustează lungimea curelei gulerului

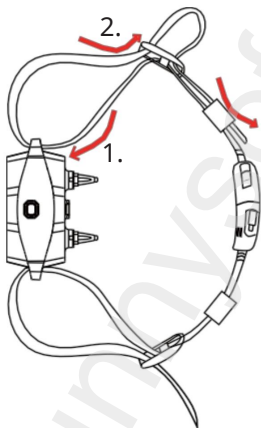





Pasul 1: Treceți cureaua prin bucla receptorului.

Pasul 2: Treceți cureaua prin catarama tri-glides.

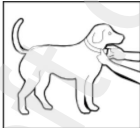
Pasul 3: Treceți cureaua în exces prin inelul de silicon.

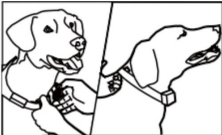
Cum să pui un guler unui animal de companie

1.	<p>Opriti receptorul și asigurați-vă că animalul de companie stă într-o poziție confortabilă înainte de a-i pune zgarda.</p>	
2.	<p>Plasați receptorul în centrul gâtului câinelui, cu comutatorul în sus și punctele de contact aliniate cu gâtul.</p>	
	<p>Asigurați-vă că puteți introduce confortabil un deget între zgardă și gâtul câinelui. Implementarea corectă este esențială pentru eficiența dispozitivului.</p>	
	<p>Marchează lungimea dorită a gulerului cu un creion, taie excesul de material și sigilează cu grijă marginile cu o brichetă, astfel încât să nu se rupă.</p>	

Instrucțiuni de siguranță

1. Evitați purtarea zgardei pentru perioade lungi de timp sau strânsă pentru a preveni iritarea pielii câinelui dumneavoastră.
2. Asigurați-vă că zgarda nu este purtată de câine mai mult de 12 ore pe zi.
3. Când utilizați modul de alertă statică, verificați dacă punctele de contact cauzează iritații la nivelul gâtului câinelui. Dacă da, cel mai bine este să ajustați poziția zgardei la fiecare 1-2 ore.
4. Verificați etanșeitatea gulerului în mod regulat pentru a vă asigura a preveni presiunea excesivă.
5. Nu atașați o lesă la zgardă pentru a preveni presiunea excesivă asupra dispozitivului.
6. Curățați gâtul animalului de companie și zona de contact a receptorului o dată pe săptămână cu o cârpă umedă.
7. Verificați zilnic zona de contact pentru a depista semne de erupție cutanată sau disconfort.
8. Dacă observați o erupție cutanată sau un disconfort, încetați să utilizați zgarda până când pielea se vindecă.
Dacă simptomele persistă mai mult de 48 de ore, solicitați imediat asistență veterinară.

Urmați acești pași pentru a asigura siguranța și confortul animalului dvs. de companie. Deși milioane de animale de companie consideră lentilele de contact din oțel inoxidabil confortabile, unele pot fi sensibile la presiune. În timp, animalul dvs. de companie se va obișnui cu zgarda, permițându-vă să relaxați unele dintre măsurile de siguranță. Cu toate acestea, este important să verificați periodic zona de contact pentru a depista roșeața sau rănille.

Dacă observați vreuna, nu mai folosiți zgarda până când pielea s-a vindecat complet.

Întrebări frecvente

Întrebare	Problemă	Soluție
1. Telecomanda/ receptorul nu poate fi încărcat	Cablul de încărcare nu se potrivește.	Folosește cablul de încărcare livrat împreună cu dispozitivul. (5V1A)
	Cablul de încărcare este deteriorat.	Înlocuiește cablul de încărcare și încercați din nou.
	Produsul intră în modul de protecție la baterie descărcată.	Bateria trebuie încărcată. Conectați cablul de încărcare și încărcați complet bateria.
2. Produsul nu a fost utilizat pentru o perioadă lungă de timp	Dacă produsul este lăsat pornit și neutilizat pentru o perioadă lungă de timp, bateria se va descărca.	<p>Oprii-l întotdeauna când nu îl utilizați.</p> <p>Dacă produsul nu este utilizat pentru o perioadă lungă de timp , vă rugăm să urmați instrucțiunile de încărcare . Citiți instrucțiunile înainte de încărcare și utilizare.</p>
3. Produsul nu funcționează	Nu poate fi pornit.	Încearcă după încărcare.
	Telecomanda și receptorul nu sunt asociate corect.	Urmați instrucțiunile de asociere și asociați din nou dispozitivele.
4. Câinele mușcă dispozitivul și îl deteriorează	Câinele refuză produsul.	Câinele nu ar trebui să poată vedea sau ajunge la dispozitivul pe care îl poartă.

5. Produsul este nu se aprinde	Verificați dacă sensibilitatea butonului este în regulă.	Lipsa unui răspuns înseamnă că este deteriorat.
	Nu apare nicio solicitare de imagine/sunet. Reîncărcare.	
	Produsul va intra în modul de protecție la baterie descărcată.	Conectați cablul de încărcare și așteptați ca bateria să se încarce.
	Mod incorect de pornire.	Apăsați scurt butonul de pornire pentru a porni. Apăsați lung butonul de pornire pentru a opri dispozitivul.
6. Fără corecție statică / Fără vibrații	Nivelul de electricitate statică este setat la un nivel prea scăzut sau corecția electricității statice este blocată.	Setați un nivel static mai ridicat sau deblocați corecția statică și încercați din nou. din nou.
	Nivelul vibrațiilor este setat la un nivel prea scăzut.	Setați nivelul vibrațiilor la un nivel mai ridicat și încercați din nou.
	Verificați dacă bateria este descărcată.	Încărcați receptorul la capacitate maximă.
	Căinele are părul prea lung.	Ajustați dispozitivul astfel încât punctele de contact să atingă pielea câinelui.
	Gulerul este prea lejer.	Receptorul este plasat la mijlocul gâtului câinelui, cu un spațiu de aproximativ lățimea unui deget între zgardă și gât.
	Telecomanda și receptorul nu sunt asociate.	Reconectați telecomanda cu receptorul.

<p>7. Zgarda cade ușor și nu este strânsă suficient</p>	<p>Gulerul este prea lejer.</p>	<p>Receiverul se poartă la mijlocul gâtului câinelui, cu un spațiu de aproximativ lățimea unui deget între zgardă și gât.</p>
	<p>Gulerul în exces nu a fost tăiat la prima utilizare .</p>	<p>Curelele zgărzii trebuie strânse corespunzător la fiecare cataramă pentru a se potrivi cu zgarda în jurul gâtului câinelui, iar apoi excesul trebuie tăiat.</p>
	<p>Cureaua zgării este deteriorată și trebuie înlocuită.</p>	<p>Pentru informații despre purtarea zgardei, vă rugăm să consultați manualul de utilizare.</p>
<p>8. Afișajul telecomenzii afișează caractere ilizibile . Manipulare brutală și impacturi. Emițătorul a fost deteriorat de un câine.</p>	<p>Baterie descărcată.</p>	<p>Folosește-l numai după ce este complet încărcat.</p>
		<p>Dispozitivul nu poate fi manipulat brusc. Acest tip de deteriorare nu este acoperit de garanție. Când nu le utilizați, nu lăsați emițătorul și receptorul la îndemâna câinelui.</p> <p>Dacă caracterele de pe afișaj sunt ilizibile la primirea dispozitivului , vă rugăm să contactați serviciul clienți pentru reparare/înlocuire.</p> <p>Este necesar să furnizați fotografii și videoclipuri.</p>

<p>9. Dispozitivul i-a provocat răni câinelui</p>	<p>L-ai purtat prea mult timp.</p>	<p>Zgarda nu trebuie purtată mai mult de 12 ore. Verificați gâtul câinelui la fiecare 2 ore pentru a depista semne de iritație sau reacții adverse la punctele de contact.</p>
	<p>Dacă dispozitivul este aplicat atunci când câinele este ud sau înnotă, stimulatorul static va irita pielea.</p>	<p>Mențineți zona gâtului câinelui uscată și curată și nu purtați dispozitivul atunci când înotați sau vă jucați cu stăpânul.</p> <p>Folosiți capace de silikon pentru a reduce frecarea în punctele de contact.</p>
	<p>Câinele dezvoltă o erupție cutanată.</p>	<p>Întrerupeți utilizarea produsului timp de câteva zile. Dacă afecțiunea persistă mai mult de 48 de ore, solicitați sfatul medicului veterinar.</p>
	<p>Câinele are sub 6 luni.</p>	<p>Animalul trebuie să aibă cel puțin 6 luni înainte de a începe să folosiți un guler de dresaj, iar câinele trebuie să înțeleagă comenzi de bază, cum ar fi „stai jos” sau „stai”.</p>
<p>10. Accesorii lipsă, accesorii deteriorate etc.</p>	<p>Daune în timpul transportului sau erori de ambalare.</p>	<p>Contactați serviciul clienți pentru a solicita o reparație/returnare. Este posibil să vi se solicite să trimiteți fotografiile sau videoclipuri.</p>

		
<p>11. Probleme de compatibilitate a produselor</p>	<p>Telecomanda și receptorul trebuie să fie compatibile. Dacă achiziționați o telecomandă sau un receptor de la un alt producător, acesta nu va funcționa cu produsul nostru.</p>	<p>Pentru a combina, achiziționați același model de la noi.</p>
<p>12. Siguranța împotriva vibrațiilor/electricității statice</p>	<p>O scurtă vibrație sau electricitate statică nu va face rău, dar câinele s-ar putea simți incomfortabil.</p>	<p>Utilizarea continuă a vibrațiilor și a electricității statice nu trebuie să depășească 30 de secunde. O zgardă de dresaj pentru câini necesită ca utilizatorul să interacționeze cu animalul de companie și să îl dreseze pentru a obține efectul dorit.</p> <p>Funcțiile noastre de vibrații și electrice au fost testate pe diferite tipuri de câini pe o perioadă lungă de timp.</p>
<p>13. Raza de acțiune a telecomenzii poate să nu corespundă cu raza de acțiune reală.</p>	<p>Raza de acțiune reală a telecomenzii poate varia în funcție de teren, vreme, vegetație, capacitatea bateriei și interferențele de la alte dispozitive radio.</p>	<p>Schimbă locația și încearcă să te antrenezi într-un loc cu mai puține distrageri.</p>
<p>14. Produsul nu își schimbă comportamentul câine</p>	<p>O zgardă de dresaj pentru câini este un instrument de dresaj care necesită interacțiunea utilizatorilor cu animalele lor de companie și dresarea acestora pentru a obține efectul dorit.</p>	<p>Solicitați sprijin pentru dresaj de la un dresor de câini profesionist.</p> <p>Durata potrivită a antrenamentului. Antrenamentul ar trebui să fie activ și scurt, cu un efect mai bun la 10-15 minute.</p>

		
<p>15. Este eficient la început, dar mai târziu nu mai funcționează</p>	<p>Verificați dacă dispozitivul funcționează normal.</p> <p>Purtarea îndelungată a făcut ca câinele să se obișnuiască cu dispozitivul.</p>	<p>Schimbați nivelurile și reseați modul de antrenament.</p> <p>Vă recomandăm să nu purtați produsul atunci când nu faceți exerciții fizice.</p>



Indică certificarea CE, care garantează respectarea reglementărilor locale din Spațiul Economic European (SEE).



Indică faptul că interferența electromagnetică a dispozitivului este sub limita aprobată de Comisia Federală de Comunicații.



Aruncați materialele de ambalare în funcție de tip. Cartonul și cutiile pot fi reciclate ca maculatură, în timp ce cutiile de ambalaj trebuie reciclate în mod corespunzător.



Sistemul este conceput pentru UE și alte țări europene care pot sorta materialele reciclabile.

Furnizor/Distribuitor
Sunnysoft sro
Kovanecká 2390/1a
190 00 Praha 9
Republica Cehă
www.sunnysoft.cz

Инструкции за употреба

Устройство за дистанционно обучение на кучета T810



WT-T810-V1

МОЛЯ, ПРОЧЕТЕТЕ ЦЯЛОТО РЪКОВОДСТВО ПРЕДИ УПОТРЕБА.

Важна информация за безопасност







- Този продукт не е подходящ за употреба при агресивни кучета. Ако не сте сигурни, консултирайте се с ветеринарен лекар или треньор.
- Този продукт не може да бъде тестван директно върху хора, в противен случай би нарушил местните закони.
- Осигурете безопасност по време на обучение с каишка, като използвате здрава каишка и сте физически способни да обуздате кучето си.
- Вземете предпазни мерки, за да предотвратите увреждане на кожата, като зачервяване или декубитални рани.
- Избягвайте продължителната употреба на приемника върху кучето си.
- Изключете или приберете приемника, преди да играете с кучето си.
- Дръжте продукта далеч от печки или високи температури.
- Не отваряйте капака на продукта, за да избегнете разкачане на литиевата батерия или опасност от пожар.

Представяне на продукта

Нашийникът за обучение на кучета T810 съчетава обучение, контрол лаене и светкавица в една лесна за употреба система.

С професионална производителност и обхват на дистанционното управление 300 метра е идеалното решение за кучета от всякакъв размер.

Компоненти

	Предавател	1
	Нашийник с приемник	1
	Кабел за зареждане тип C	1
	Къса контактна точка	1 чифт
	Дълга контактна точка	1 чифт
	Индикаторна светлина за тест за статична стимулация	1
	Инструкции за употреба	1

Общ преглед

Предавател



Екран на предавателя



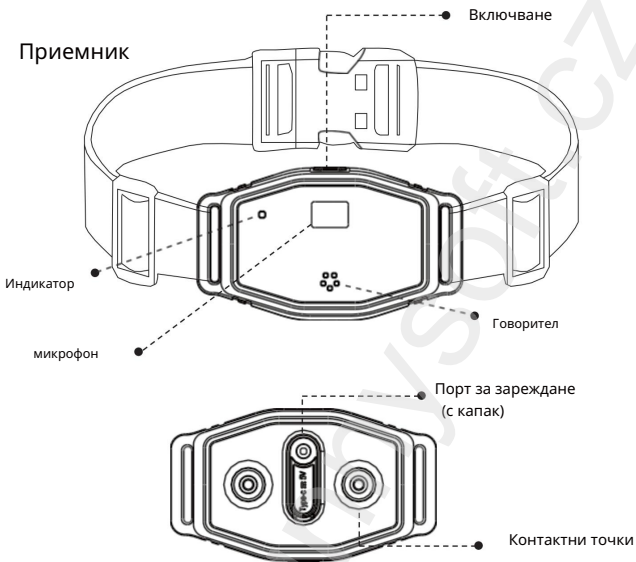

LED индикатор на приемника

LED индикатор	Етикет
Бавно мигащ бял светодиод	Зареждане на приемника
Постоянно бял светодиод	Приемникът е напълно зареден.
Мига веднъж на всеки 5 секунди	Приемникът работи нормално.
Мигащ бял светодиод	Режимът е активиран режим на звук сигнал/вибрация/статичност

Метод на стъпково зареждане

1

Забележка: Заредете устройството напълно, преди да го използвате за първи път!

Зареждане на предавателя:

Използвайте включения кабел за зареждане Type-C. Иконата на батерията показва напредъка на зареждане и ще се запълни, когато зареждането приключи. Устройството ще се включи автоматично, когато кабелът бъде изключен.

Зареждане на приемника:

Използвайте включения кабел за зареждане Type-C. Бялата светлина мига бавно по време на зареждане и остава включена, когато е напълно заредена. Устройството ще се изключи автоматично, когато кабелът бъде изключен.

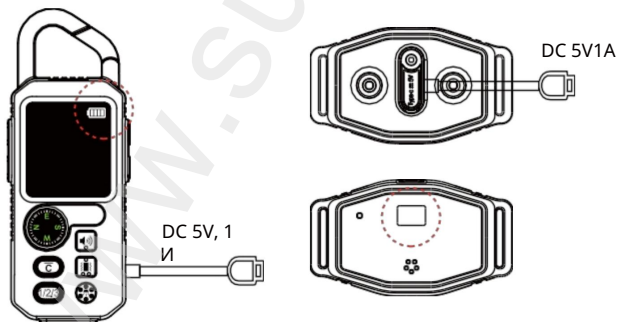

Стъпка Как да включите/изключите

2

Предавател:

Включване: Натиснете за кратко бутона за заключване 

Изключване: Натиснете и задръжте бутона за заключване на устройството за 3 секунди. 

Приемник:

Натиснете кратко бутона за захранване, за да го включите. Устройството ще издаде звуков сигнал и ще вибрира

веднъж. За да изключите устройството, натиснете и задръжте бутона за захранване за 3 секунди. Устройството ще издаде звуков сигнал два пъти и ще вибрира два пъти.

Кратко натискане



Дълго натискане

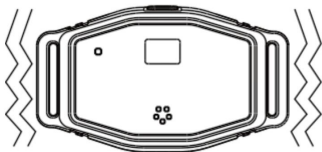
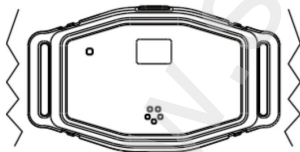

2

Съвети:

Предавателят и приемникът ще влязат в режим на заспиване след 1 минута бездействие, за да пестят енергия. Натиснете произволен бутон, за да ги събудите. Режимът за контрол на лая остава активен по време на сън. За дългосрочно съхранение изключете устройството.

Стъпка Как да сдвоите предавателя и приемника Съвети: Преди да използвате функциите за обучение и контрол на лая, предавателят и приемникът трябва да бъдат успешно сдвоени. Един предавател може да бъде сдвоен с до 3 приемника.

3

Приемник:

В изключено състояние, натиснете и задръжте бутона за захранване за 3-5 секунди, за да влезете в режим на сдвояване (белият индикатор мига бързо).

Този режим трае 15 секунди. Ако устройството не успее да се сдвои, то ще издаде два звукови сигнала и ще се изключи. За да опитате отново, задръжте бутона отново за 3 секунди.

Предавател: 2 Когато устройството е включено, натиснете и задръжте бутона Dog 1/2/3, за да влезете в избора на канал. След това натиснете кратко бутона, за да изберете канали 1/2/3.

Накрая натиснете произволен друг функционален бутон, за да потвърдите. Успешно сдвояване: Приемникът ще издаде веднъж звуков сигнал и предавателят ще покаже състоянието си.





Стъпка Как да използвате функцията за обучение

4

Съвети: Натиснете и задръжте бутона Dog 1/2/3, за да влезете в режим на избор, след което натиснете кратко, за да изберете съответния приемник.

Задаване на нива на предупреждение:

Натиснете кратко бутона за режим (), за да превключвате между () превключване между различните режими на предупреждение.

Използвайте бутоните нагоре/надолу
вибрационна и статична корекция.

на   регулирайте нивото на звука,

Предупреждение за статично електричество при заключване/отключване:

Заклучване/отключване на функцията за корекция на статично електричество:

Натиснете кратко бутона за заключване, за да



заклучите/отключите режима за корекция на статично електричество.

Режими на обучение :

Звукови указания: Натиснете кратко или продължително бутона за звук, за да въведете аудио команди (8 нива,  звук с различен тон).

Вибрационен сигнал: Натиснете кратко или продължително бутона за вибрация на устройството, за да подадете вибрационни команди (1-8 нива, по-високите нива означават по-силни вибрации).

Статична корекция: Натиснете кратко или продължително бутона за статична корекция на устройството, за да подадете команди за статична  корекция (нива от 1 до 16, като по-високите нива означават по-силна корекция).

Съвети: За открити пространства се препоръчва обхват на дистанционното управление до 300 метра.

Съвети за използване на функцията за отмяна

5

Лаене: Натиснете и задръжте бутона Dog 1/2/3, за да влезете в режим на избор, след което натиснете кратко, за да изберете съответния приемник.

Влизане в режим:

Натиснете продължително бутона „Режим“, за да превключите от режим на обучение към режим на контрол на лаенето.





Включване/изключване на

режима: Натиснете кратко бутона за заключване, за да включите или изключите режима.

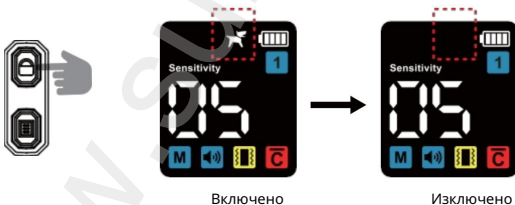
Съвет: Режимът е включен по подразбиране фабрично.



Настройка на режима на известяване:

Натиснете кратко вибрацията (статичен ) или бутони (бутон ) направете избор.

Съвет: Нивото на предупреждение автоматично се увеличава от ниско към високо, като колкото по-високо е нивото, толкова по-висока е интензивността.

Настройки на чувствителността :

Използвайте бутоните нагоре/надолу, за да настроите чувствителността от ниво 1 до 5.

По-високите нива са по-лесни за задействане.

Съвет: След 6 стартирания на лаене, устройството ще влезе в защитен режим. режим и предупреждението ще бъде преустановено за 1 минута.



Стъпка Как да използвате светлината

6

Съвети: Натиснете и задръжте Dog 1/2/3, за да влезли в режим на избор, след което натиснете кратко и изберете съответния приемник.

Състояние на светлината	Индикаторна светлина на предавателя	Индикаторна светлина на приемника
Свети непрекъснато	1. продължително натискане	1. кратко натискане
Бързо мигане	2. продължително натискане	2. кратко натискане
Изключено	3. продължително натискане	3. кратко натискане

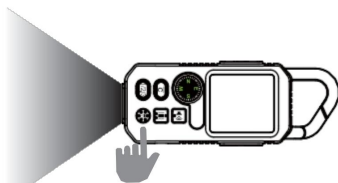

Как да инсталирате контактни точки

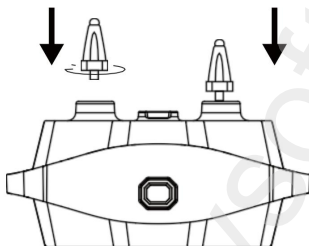

Монтирайте контактните точки

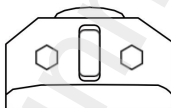

Извършете тестово осветление

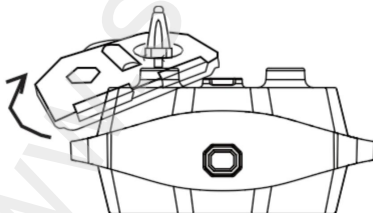

Затегнете контактните точки

Как да тествате режим на статично предупреждение

Съвети: Уверете се, че контактните точки са инсталирани правилно и устройството е сдвоено.

Натиснете бутона Lock Vu, за да активирате предавателя и да отключите функцията за статична стимулация.

Поставете тестовата лампа върху контактните точки и натиснете бутона за статична стимулация. Ако лампата светне, това означава, че статичната стимулация работи правилно.

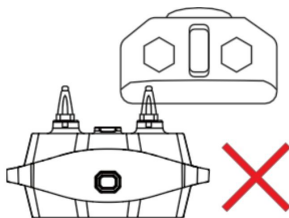
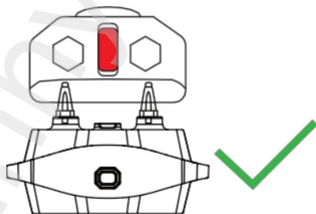

2

Как да регулирате дължината на каишката на яката

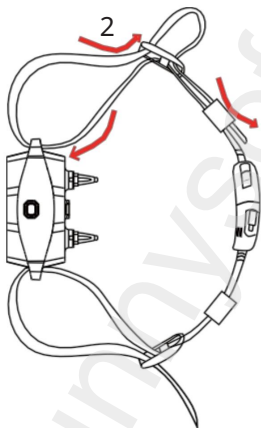





Стъпка 1: Прокарайте каишката през приемника.

Стъпка 2: Прокарайте колана през трипластовата катарاما.

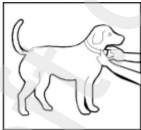
Стъпка 3: Прокарайте излишната каишка през силиконовия пръстен.

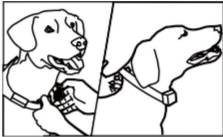
Как да сложите нашийник на домашен любимец

	<p>Изключете приемника и се уверете, че кучето ви стои в удобна позиция, преди да сложите нашийника.</p>	
2	<p>Поставете приемника в центъра на врата на кучето си с превключвателя нагоре и контактните точки, подравнени с гърлото.</p>	
	<p>Уверете се, че можете удобно да поставите пръст между нашийника и врата на кучето си. Правилното разполагане е от съществено значение за ефективността на устройството.</p>	
4	<p>Маркирайте желаната дължина на яката с молив, отрежете излишния материал и внимателно запечатайте краищата със запалка, за да не се разкъсат.</p>	

Инструкции за безопасност

1. Избягвайте да носите нашийника за дълги периоди от време или плътно, за да предотвратите дразнене на кожата на кучето си.
2. Уверете се, че кучето ви не носи нашийника повече от 12 часа на ден.
3. Когато използвате режим на статично предупреждение, проверете дали контактните точки причиняват дразнене на врата на кучето ви. Ако е така, най-добре е да регулирате позицията на нашийника на всеки 1 до 2 часа.
4. Проверявайте редовно стегнатостта на яката, за да се уверите предотвратяване на прекомерно налягане.
5. Не прикрепяйте каишка към нашийника, за да предотвратите прекомерен натиск върху устройството.
6. Почиствайте врата на домашния си любимец и зоната за контакт с приемника веднъж седмично с влажна кърпа.
7. Проверявайте ежедневно контактната зона за признаци на обрив или дискомфорт.
8. Ако забележите обрив или дискомфорт, спрете да използвате нашийника, докато кожата заздравее.
Ако симптомите продължават повече от 48 часа, незабавно потърсете ветеринарна помощ.

Следвайте тези стъпки, за да осигурите безопасността и комфорта на вашия домашен любимец. Въпреки че милиони домашни любимци намират контактните лещи от неръждаема стомана за удобни, някои може да са чувствителни към натиска. С течение на времето вашият домашен любимец ще свикне с нашийника, което ще ви позволи да облекчите някои от предпазните мерки. Важно е обаче редовно да проверявате контактната зона за зачервяване или рани. Ако откриете такива, спрете да използвате нашийника, докато кожата не заздравее напълно.

Често задавани въпроси

Въпрос	Проблем	Решение
1. Дистанционното управление/приемникът не може да се зарежда	Кабелът за зареждане не е подходящ.	Използвайте кабела за зареждане, доставен с устройството. (SV1A)
	Кабелът за зареждане е повреден.	Сменете кабела за зареждане и опитайте отново.
	Продуктът влиза в режим на защита при изтощена батерия.	Батерията трябва да се зареди. Свържете кабела за зареждане и заредете напълно батерията.
2. Продуктът не е бил използван дълго време	Ако продуктът е оставен включен и не се използва дълго време, батерията ще се изтощи.	<p>Винаги го изключвайте, когато не го използвате.</p> <p>Ако продуктът не се използва дълго време, моля, следвайте инструкциите за зареждане. Прочетете инструкциите преди зареждане и употреба.</p>
3. Продуктът не работи	Не може да се включи.	Опитайте след зареждане.
	Дистанционното управление и приемникът не са сдвоени правилно.	Следвайте инструкциите за сдвояване и сдвоете устройствата отново.
4. Кучето отхапва устройството и го поврежда	Кучето отказва продукта.	Кучето не трябва да може да вижда или достига устройството, което носи.

		
<p>5. Продуктът е няма да се включи</p>	<p>Проверете дали чувствителността на бутоните е наред.</p>	<p>Липсата на отговор означава, че е повреден.</p>
	<p>Няма изображение/звукова подкана. Заредете.</p>	
	<p>Продуктът ще влезе в режим на защита от изтощена батерия.</p>	<p>Свържете кабела за зареждане и изчакайте батерията да се зареди.</p>
	<p>Неправилен начин на включване.</p>	<p>Натиснете кратко бутон за захранване, за да включите устройството. Натиснете продължително бутон за захранване, за да го изключите.</p>
<p>6. Без статична корекция / Без вибрации</p>	<p>Нивото на статично електричество е зададено твърде ниско или корекцията на статичното електричество е заключена.</p>	<p>Задайте по-високо ниво на статично електричество или отключете корекцията на статичното електричество и опитайте отново.</p>
	<p>Нивото на вибрации е настроено твърде ниско.</p>	<p>Задайте нивото на вибрация на по-високо ниво и опитайте отново.</p>
	<p>Проверете дали батерията е разредена.</p>	<p>Заредете приемника до пълен капацитет.</p>
	<p>Кучето има твърде дълга козина.</p>	<p>Настройте устройството така, че контактните точки да докосват кожата на кучето.</p>
	<p>Яката е твърде хлабава.</p>	<p>Приемникът се поставя в средата на врата на кучето, с разстояние около ширината на пръст между нашияника и врата.</p>
	<p>Дистанционното управление и приемникът не са сдвоени.</p>	<p>Сдвоете отново дистанционното управление с приемника.</p>

<p>7. Яката пада лесно и не е достатъчно стегната</p>	<p>Яката е твърде хлабава.</p>	<p>Приемникът се носи в средата на врата на кучето, с разстояние около ширината на пръст между нашийника и врата.</p>
	<p>Излишната яка не беше отрязана при първата употреба .</p>	<p>Презрамките на нашийника трябва да бъдат правилно затегнати на всяка катарамa, за да паснат добре нашийникът около врата на кучето, след което излишното количество трябва да се отреже.</p>
	<p>Каишката на нашийника е повредена и трябва да бъде сменена.</p>	<p>За информация относно носенето на нашийника, моля, вижте ръководството за потребителя.</p>
<p>8. Дисплеят на дистанционното управление показва нечетливи символи . Грубо боравене и удари. Предавателят е повреден от куче.</p>	<p>Слаба батерия.</p>	<p>Използвайте го само след като е напълно зареден.</p>
		<p>Устройството не може да се третира грубо. Този вид повреди не се покриват от гаранцията. Когато не се използват, дръжте предавателя и приемника далеч от кучето си.</p> <p>Ако символите на дисплея са нечетливи при получаване на устройството , моля, свържете се с отдела за обслужване на клиенти за ремонт/замяна. Необходимо е да се предоставят снимки и видео.</p>

9. Устройството е причинило нараняване на кучето	Ношиш го твърде дълго.	Нашийникът не трябва да се носи повече от 12 часа. Проверявайте врата на кучето си на всеки 2 часа за признаци на раздразнение или нежелани реакции в контактните точки.
	Ако устройството се приложи, когато кучето е мокро или плува, статичният стимулатор ще раздразни кожата.	Поддържайте областта на врата на кучето си суха и чиста и не носете устройството, когато плувате или играете със стопанина си. Използвайте силиконови капачки, за да намалите триенето в точките на контакт.
	Кучето развива обрив.	Спрете употребата на продукта за няколко дни. Ако състоянието продължи повече от 48 часа, потърсете ветеринарен съвет.
	Кучето е по-младо от 6 месеца.	Животното трябва да е на поне 6 месеца, преди да започнете да използвате дресираща нашийник, а кучето трябва да разбира основни команди като „седни“ или „стой“.
10. Липсващи аксесоари, повредени аксесоари и др.	Повреда по време на доставка или грешка в опаковката.	Свържете се с отдела за обслужване на клиенти, за да заявите ремонт/ връщане. Може да се наложи да изпратите снимки или видеоклипове.

<p>11. Проблеми със съвместимостта на продуктите</p>	<p>Дистанционното управление и приемникът трябва да са съвместими. Ако закупите дистанционно управление или приемник от друг производител, то няма да работи с нашия продукт.</p>	<p>За да двоите, закупете същия модел от нас.</p>
<p>12. Безопасност при вибрации/статично електричество</p>	<p>Кратка вибрация или статично електричество няма да навредят, но кучето може да се почувства неудобно.</p>	<p>Непрекъснатото използване на вибрации и статично електричество не трябва да надвишава 30 секунди. Нашиятникът за дресировка на кучета изисква от потребителя да взаимодейства с домашния любимец и да го обучава, за да постигне желания ефект.</p> <p>Нашите вибрационни и електрически функции са тествани върху различни видове кучета в продължение на дълъг период от време.</p>
<p>13. Обхватът на дистанционното управление може да не съвпада с действителния обхват</p>	<p>Действителният обхват на дистанционното управление може да варира в зависимост от терена, метеорологичните условия, растителността, капацитета на батерията и смущенията от други радиоустройства.</p>	<p>Сменете местоположението и опитайте да тренирате на място с по-малко разсейване.</p>
<p>14. Продуктът не променя поведението куче</p>	<p>Нашиятникът за дресировка на кучета е помощно средство за обучение, което изисква от потребителите да взаимодействат с домашните си любимци и да ги обучават, за да постигнат желания ефект.</p>	<p>Потърсете помощ за обучение от професионален дресьор на кучета.</p> <p>Подходящата продължителност на обучението. Тренировката трябва да е активна и кратка, с по-добър ефект при 10-15 минути.</p>

<p>15. В началото е ефективно, но по-късно не работи.</p>	<p>Проверете дали устройството работи нормално.</p> <p>Продължителното носене е накарало кучето да свикне с устройството.</p>	<p>Променете нивата и нулирайте режима на тренировка.</p> <p>Препоръчваме да не носите продукта, когато не тренирате.</p>



Показва CE сертификат, който гарантира съответствие с местните разпоредби на Европейското икономическо пространство (ЕИП).



Показва, че електромагнитните смущения на устройството са под границата, одобрена от Федералната комисия по комуникациите.



Изхвърляйте опаковъчните материали според вида им. Картонът и кутиите могат да се рециклират като отпадъчна хартия, докато опаковъчните кутии трябва да се рециклират по съответния начин.



Системата е предназначена за ЕС и други европейски страни, които имат възможност да сортират рециклируеми материали.

Доставчик/Дистрибутор
Sunnysoft sro
Kovanecká 2390/1a
190 00 Прага 9
Чешка република
www.sunnysoft.cz

User Manual

T810 Remote Dog Trainer



WT-T810-V1

PLEASE READ THIS ENTIRE MANUAL BEFORE BEGINNING







Important Safety Information

- This product is not suitable for use with aggressive dogs. If you're unsure, consult a vet or trainer.
- This product cannot be tested directly on humans, otherwise it will violate local laws.
- Ensure safety during on-leash training by using a strong leash and being physically capable of restraining your dog.
- Follow wearing precautions to avoid skin damage such as redness or pressure ulcers.
- Avoid prolonged use of the receiver on your dog.
- Turn off or remove the receiver before playing with the dog.
- Keep the product away from stoves or high temperatures.
- Do not open the product shell to prevent lithium battery disconnection or fire hazards.

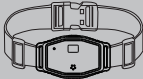
Product Introduction

The T810 Dog Training Collar combines training, bark control, and lighting in one easy-to-use system. With professional-grade performance and a 1000ft remote range, it's the perfect solution for dogs of all sizes.

Components

	Remote Transmitter	1
	Receiver Collar	1
	Type-C Charging Cable	1
	Short Contact Point	1 Pair
	Long Contact Point	1 Pair
	Static Stimulation Test Light	1
	Product Manual	1

Overview

Transmitter

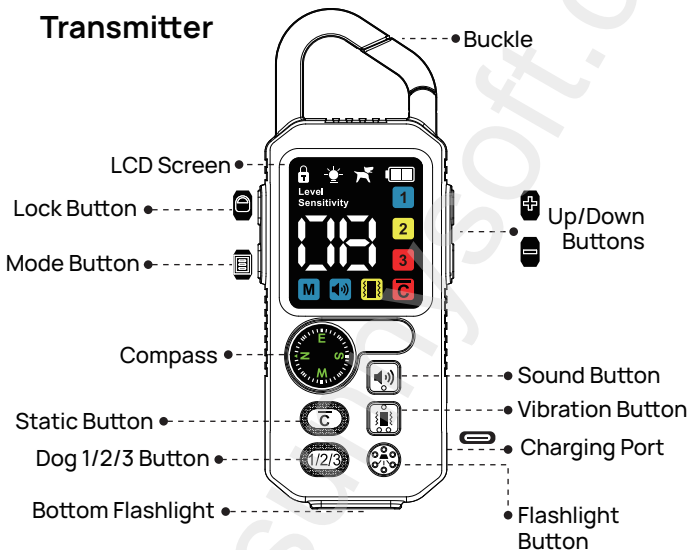

Transmitter Screen

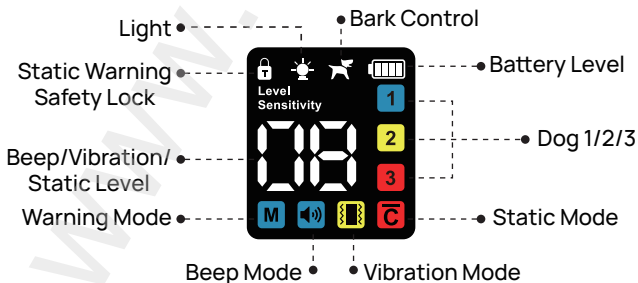

Receiver

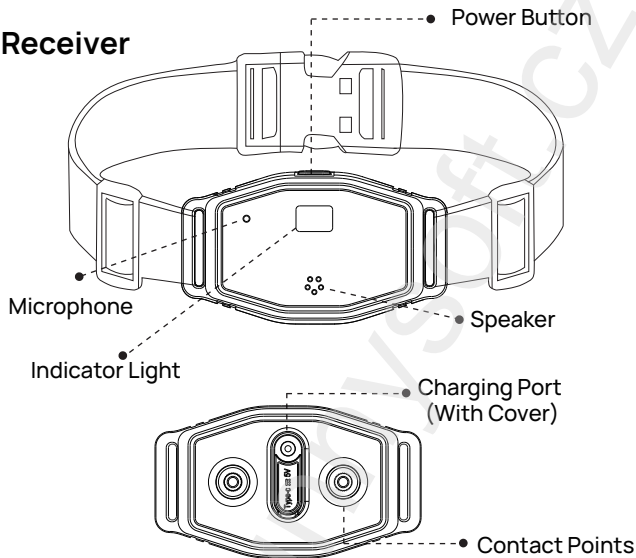

Receiver LED Indicator

LED Indicator	Caption
Slow flashing white LED	Receiver charging
Steady white LED	Receiver fully charged
Flashes once every 5 seconds	Receiver operating normally
Blinking white LED	Beep/vibration/static mode active

Operating Guide

Step Charging Method

1

Note: Fully charge before first use!

Transmitter charging:

Use the included Type-C charging cable. The battery icon shows dynamic progress during charging and turns full when charging is complete. The device automatically powers on after unplugging the cable.

Receiver charging:

Use the included Type-C charging cable. The white indicator light flashes slowly during charging and stays steady when fully charged. The device automatically powers off after unplugging the cable.

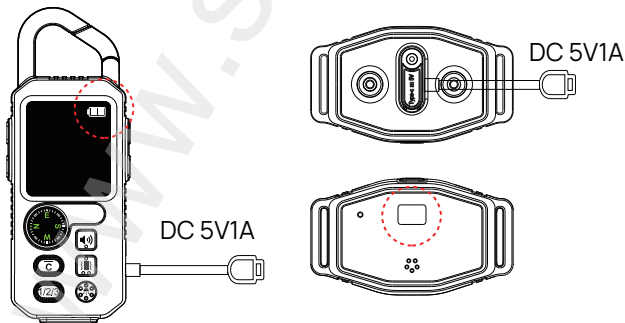

Step How to turn On / Off

2

Transmitter:

Power On: Short press the lock button 

Power Off: Press and hold the lock button  for 3 seconds.

Receiver:

① Short press the power button to power on. The device will emit a "beep" and vibrate once.

② Long press the power button for 3 seconds to power off. The device will emit two "beeps" and vibrate twice.

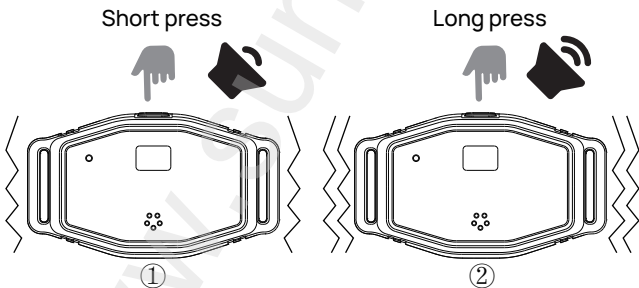

Tips:

The transmitter and receiver enter sleep mode after 1 minute of inactivity to save power. Press any button to wake. Bark Control mode stays active during sleep. For long-term storage, please power off the device.

Step How to Pair the Transmitter & Receiver

3

Tips: Before using the training and bark control functions, the transmitter and receiver must be successfully paired. One transmitter can pair with up to 3 receivers.

Receiver:

① When off, press and hold the power button for 3-5 seconds to enter pairing mode (white light flashes quickly). The mode lasts 15 seconds. If not paired, it beeps twice and shuts down. Hold the button again for 3 seconds to retry.

Transmitter:

② When on, press and hold the Dog 1/2/3 button to enter channel selection, Then short press to choose channels 1/2/3.

③ Finally press any other function button to confirm.

Successful pairing:

④ The receiver will beep once, and the transmitter will display its status.





Step How to Use Training Function

4

Tips: Press and hold the Dog 1/2/3 button to enter selection mode, then short press to choose the corresponding receiver.

Adjust warning levels:

- ① Short press the mode button  to switch between different warning modes.
- ② Use the Up/Down buttons   to adjust sound, vibration, and static correction levels.

Lock/ unlock static warning:

Lock/Unlock static correction function: Short press the lock button  to lock/unlock the static correction mode.

Training modes:

Sound warning: Short or long press the sound button  to issue sound commands (8 levels, each with a different tone).

Vibration warning: Short or long press the vibration button  to issue vibration commands (1-8 levels, higher levels mean stronger vibration).

Static correction: Short or long press the static correction button  to issue static correction commands (1-16 levels, higher levels mean stronger correction).

Tips: Up to 1000ft remote range recommended for open areas.

Step How to Use Bark Control Function

5

Tips: Press and hold the Dog 1/2/3 button to enter selection mode, then short press to choose the corresponding receiver.

Enter the mode:

Long press mode button to switch from Training mode to Bark Control mode.



Enable/disable the mode:

Short press the lock button to turn it on or off.

Tip: The mode is enabled by default from the factory.

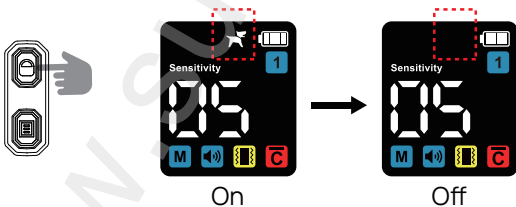

Set warning mode:

Short press the vibration  or static button  to select.

Tip: The warning will auto-escalate from low to high levels, with stronger intensity at higher levels.

Adjust sensitivity:

Use the up/down buttons to adjust sensitivity from level 1 to 5.

Higher levels are more easily triggered.

Tip: After 6 bark triggers, the device enters protection mode, pauses warnings for 1 minute.

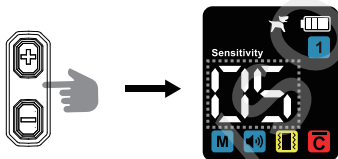

Step How to Use the Light

6

Tips: Press and hold the Dog 1/2/3 button to enter selection mode, then short press to choose the corresponding receiver.

Light Status	Transmitter Light	Receiver Light
Steady on	1st long press	1st short press
Fast flashing	2nd long press	2nd short press
Off	3rd long press	3rd short press

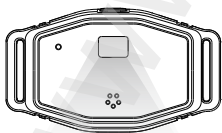

Prepare & Fit the Collar

How to install the contact points

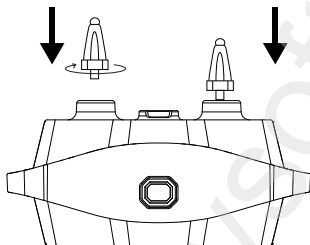

① Install the contact points

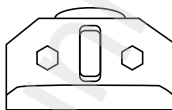

② Take test light

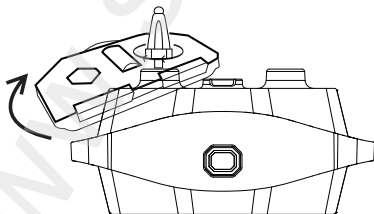

③ To tighten the contact points

How to test the static warning mode

Tips: Ensure the contact points are properly installed and the device is paired.

- ① Press Lock Button to activate the transmitter and unlock the static stimulation function.
- ② Place the test light on the contact points, and press the static button. If the test light is on, it indicates that the static stimulation is functioning properly.



①

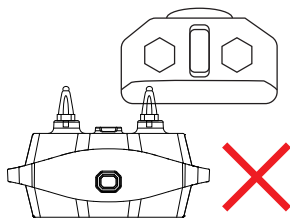
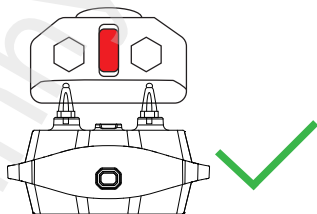

②

How to Adjust the Collar Strap Length

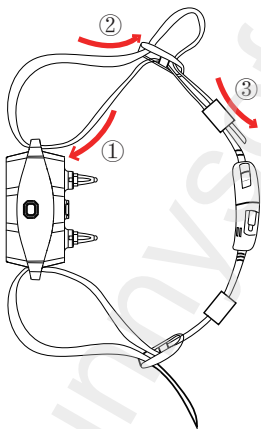



Step 1: Pass the strap through the receiver's loop.

Step 2: Pass the belt through the tri-glides buckle.

Step 3: Pass the excess belt through the silicone ring.

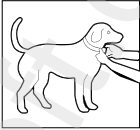
How to put collar on pet

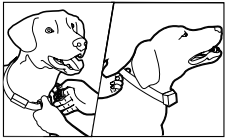
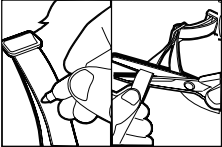
①	Turn off the receiver and ensure your dog is in a comfortable standing position before placing the collar.	
②	Position the receiver at the center of your dog's neck, with the switch button facing upward and the contact points aligned with the throat.	
③	Ensure you can comfortably insert a finger between the collar and your dog's neck. Proper fit is crucial for device effectiveness.	
④	Mark the desired collar length with a pen, remove any excess material, and carefully seal the cut edges with a lighter to prevent unraveling.	

Wearing precautions

- 1.** Avoid prolonged or tight wearing of the collar to prevent skin irritation in your dog.
- 2.** Ensure your dog doesn't wear the collar for more than 12 hours a day.
- 3.** If using the static warning mode, check whether the contact points are causing any irritation on your dog's neck. If so, it's best to adjust the collar position every 1 to 2 hours.
- 4.** Regularly check the collar's tightness to prevent excessive pressure.
- 5.** Do not attach a leash to the collar to avoid undue pressure on the device.
- 6.** Clean your pet's neck area and the receiver's contact area with a damp cloth weekly.
- 7.** Daily inspect the contact area for any signs of rash or discomfort.
- 8.** If you notice a rash or discomfort, discontinue collar use until the skin heals. If symptoms persist beyond 48 hours, seek immediate veterinary attention.

Follow these steps to ensure your pet's safety and comfort. While millions of pets find stainless steel contacts comfortable, some may be sensitive to pressure. Over time, your pet may become more tolerant of the collar, allowing you to relax certain precautions. However, it's crucial to regularly check the contact area for redness or sores. If any are found, discontinue use until the skin has fully healed.

Frequently Asked Questions

Question	Problem	Action
1.Remote/receiver cannot be charged	Charging cable does not fit.	Use the charging cable that came with the device. (5V1A)
	Charging cable is damaged.	Replace the charging cable and try again.
	The product enters the low power protection mode.	The battery needs to be charged. Please attach the charging cable and fully charge the battery.
2.Product has not been used for a long time	If the product is left on and not used for a long time, the battery will lose power.	<p>① Please turn it off every time when not using it.</p> <p>② If it is not used for a long time, please refer to the manual for charging instructions before charging and using it.</p>
3.The product does not work	Cannot turn it on.	Test after charging.
	Remote & receiver not paired well.	Please follow the pairing instructions to re-pair the device.
4. The dog bites the device, damaging it	The dog resists the product.	The dog should not be able to see or reach the device it is wearing.

Question	Problem	Action
5.The product does not turn on	Check whether the touch of the key is normal.	No response means it is damaged.
	No display/sound prompt.	Recharge again.
	The product enters the low power protection mode.	Connect charging cable and wait for the battery to charge.
	Wrong startup method.	Short press on/off button to turn on. Long press on/off button to turn off.
6.No static correction /No vibration	The static level is set too low or the static correction is locked.	Adjust to a higher static level or unlock the static correction and try again.
	The vibration level is set too low.	Adjust high vibration level and try again.
	Check to see if the battery is low.	Charge the receiver completely.
	The dog's hair is too long.	Adjust the device so the contact points touch the dog's skin.
	The collar is too loose.	The receiver is worn in the middle of the dog's neck, with a finger width gap between the collar and the neck.
	Remote & receiver not paired.	Re-pair the remote with the receiver.

Question	Problem	Action
7.The collar falls off easily and isn't tight enough	The collar is too loose.	The receiver is worn in the middle of the dog's neck, with a finger width gap between the collar and the neck.
	The excess was not trimmed off the collar during first use.	The collar straps should be tightened correctly in each buckle so the collar fits the dog's neck then the excess should be cut off.
	The collar strap is damaged and needs to be replaced.	Please refer to the instruction manual for wearing the collar.
8.The remote screen displays garbled characters	Low battery power.	Use it after it is fully charged.
	Violent handling and beating.The transmitter was damaged by a dog.	<p>①The device cannot be handled violently. This type of damage is not covered by the warranty. Keep the transmitter and the receiver out of the dog's sight when not in use.</p> <p>② If the characters on the display screen are garbled upon receiving the device, please contact customer service for repair/ replacement. Photos and video are required.</p>

Question	Problem	Action
9.Device injures dog	Wear it for too long time.	The collar should not be worn for more than 12 hours. Check your dog's neck every 2 hours for any signs of irritation or adverse reaction to the contact points.
	If the device is worn when the dog is wet or swimming, the static stimulator irritates the skin.	<p>①Keep your dog's neck area dry and clean, and do not wear products while swimming or playing with your owner.</p> <p>②Use silicone caps to reduce the friction of the contact points.</p>
	Dog develops a rash.	Stop using the product for a few days. If the condition persists for more than 48 hours, consult your veterinarian for help.
	The dog is less than 6 months old.	The pet should be at least 6 months old before using the training collar, and the dog should be able to recognize basic obedience commands, such as "sit" or "stay."
10.Accessories missing, accessories damage, etc	Damaged in transport or packing mistake.	Contact customer service to initiate a repair/return. May require photos or video.

Question	Problem	Action
11.Product compatibility issues	The remote and receiver must match. If you buy another manufacturer's remote or receiver, it will not work with our product.	Buy the same model from us to pair.
12.Safety of vibration/static	A brief vibration or static won't hurt, but it can make the dog feel uncomfortable.	The continuous use of vibration and static should not exceed 30 seconds. The dog training collar requires the user to interact with and train the pet to achieve the desired effect.
		Our vibration and static functions have been tested on different types of dogs over a long period of time.
13.Remote range does not equal actual	The actual remote range may vary due to terrain, weather, vegetation, battery capacity, and interference from other radio devices.	Change the venue and try to train in a place with less interference.
14.The product isn't changing the dog's behavior	The dog training collar is a training aid product, which requires users to interact and train their pets to achieve the desired effect.	<p>① Seek training support from a professional dog trainer.</p> <p>② Proper training time. The training course should be kept active and short, with a better effect of about 10-15 minutes each time.</p>

Question	Problem	Action
15. It is effective at first, but does not work later	① Check whether the device works normally. ② Wearing for a long time has desensitized the dog.	① Change the levels and readjust the training mode. ② It is recommended not to wear the product when not training.

Warranty

1. If the device is found defective within 30 days of purchase, provide picture or video evidence for approval by customer service. Upon approval, a replacement will be sent. Defective product must be returned within 7 days of receiving the replacement.

2. If the device becomes defective after 30 days but within the 1-year warranty period, the customer must bear shipping costs to return the device to the factory. Faulty parts will be tested, replaced, and the device returned free of charge.

3. This warranty supplements other legal rights and remedies. For major failures or foreseeable loss/damage, you're entitled to replacement or refund.

4. You have the right to repair or replace goods if they're of poor quality and failure isn't major. For inquiries or more details, please contact our customer service.

Compliance

 Indicates CE certification, ensuring compliance with local regulations of the European Economic Area (EEA).

 Signifies that the equipment's electromagnetic interference is below the limit approved by the Federal Communications Commission.

 Dispose of packaging materials by type. [®] Cardboard and cartons can be recycled as waste papers, while packaging cases should be recycled accordingly.

 The system is designed for EU and other European countries, capable of categorically collecting recyclable materials.

Instrukcja użytkowania

Urządzenie do zdalnego szkolenia psów T810



WT-T810-V1

PRZED UŻYCIEM NALEŻY PRZECZYTAĆ CAŁĄ INSTRUKCJĘ.







Ważne informacje dotyczące bezpieczeństwa

- Ten produkt nie jest odpowiedni dla psów agresywnych. W razie wątpliwości należy skonsultować się z lekarzem weterynarii lub trenerem.
- Produktu tego nie wolno testować bezpośrednio na ludziach, gdyż stanowiłoby to naruszenie lokalnych przepisów.
- Podczas nauki chodzenia na smyczy zadbaj o bezpieczeństwo, używając mocnej smyczy i będąc w stanie fizycznie utrzymać psa w ryzach.
- Podejmij środki ostrożności, aby zapobiec uszkodzeniom skóry, takim jak zaczerwienienia lub odleżyny.
- Unikaj długotrwałego używania odbiornika na swoim psie.
- Wyłącz lub schowaj odbiornik przed zabawą z psem.
- Trzymać produkt z dala od pieców i źródeł wysokich temperatur.
- Nie otwieraj obudowy produktu, aby uniknąć odłączenia baterii litowej lub zagrożenia pożarem.

Wprowadzenie produktu

Obroża do tresury psów T810 łączy w sobie szkolenie i kontrolę szczekanie i oświetlenie w jednym, łatwym w obsłudze systemie. Z profesjonalną wydajnością i zasięgiem zdalnego sterowania 300 metrów to idealne rozwiązanie dla psów każdej wielkości.

Komponenty

	Nadajnik	1
	Obroża z odbiornikiem	1
	Kabel ładujący typu C	1
	Krótki punkt kontaktowy	1 para
	Długi punkt styku	1 para
	Kontrolka testu stymulacji statycznej	1
	Instrukcja użytkowania	1

Przegląd

Nadajnik



Ekran nadajnika



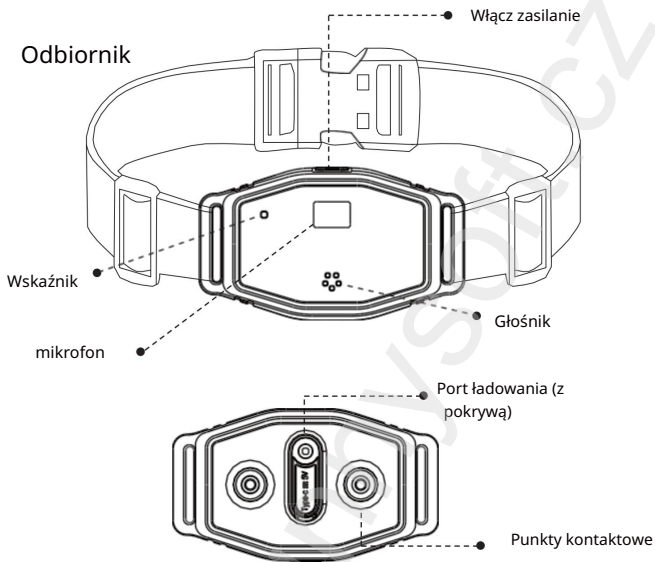

Wskaźnik LED odbiornika

Wskaźnik LED	Etykieta
Wolno migająca biała dioda LED	Ładowanie odbiornika
Stale białe światło LED	Odbiornik jest w pełni naładowany.
Miga raz co 5 sekund	Odbiornik działa prawidłowo.
Migająca biała dioda LED	Tryb aktywowany tryb sygnału dźwiękowego/wibracji/statycznego

Metoda ładowania krokowego

1

Uwaga: Przed pierwszym użyciem należy całkowicie naładować urządzenie!

Ładowanie nadajnika:

Użyj dołączonego kabla ładującego typu C. Ikona baterii pokazuje postęp ładowania i wypełni się po jego zakończeniu. Urządzenie włączy się automatycznie po odłączeniu kabla.

Ładowanie odbiornika:

Użyj dołączonego kabla ładującego typu C. Biała dioda miga powoli podczas ładowania i świeci światłem ciągłym po pełnym naładowaniu. Urządzenie wyłączy się automatycznie po odłączeniu kabla.

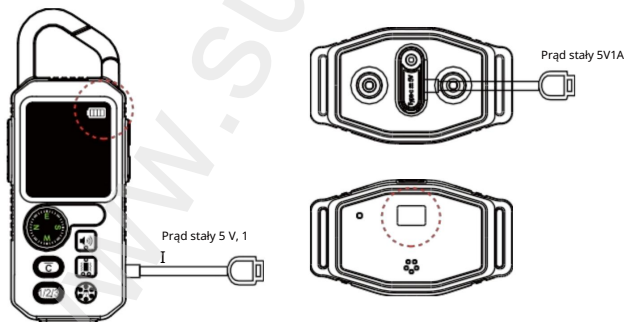

Krok Jak włączyć/wyłączyć

2

Nadajnik:

Włączanie zasilania: Naciśnij krótko przycisk blokady na

Wyłączanie: Naciśnij i przytrzymaj przycisk blokady na urządzeniu przez
przez 3 sekundy.

Odbiornik:

Naciśnij krótko przycisk zasilania, aby włączyć. Urządzenie wyemituje jeden sygnał dźwiękowy i zawibruje.

Aby wyłączyć urządzenie, naciśnij i przytrzymaj przycisk zasilania przez 3 sekundy. Urządzenie wyemituje dwa sygnały dźwiękowe i zawibruje dwa razy.

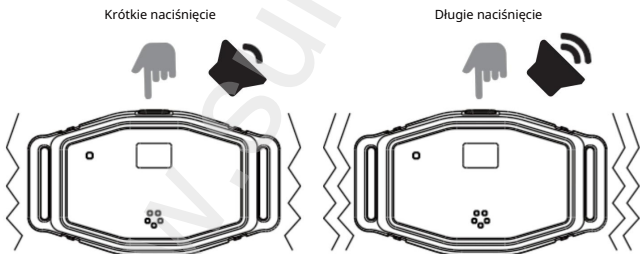

Wskazówki: Nadajnik i odbiornik przejdą w tryb uśpienia po 1 minucie bezczynności, aby oszczędzać energię. Naciśnij dowolny przycisk, aby je wybudzić. Tryb kontroli szczekania pozostaje aktywny podczas snu. W przypadku długotrwałego przechowywania wyłącz urządzenie.

Krok Jak sparować nadajnik i odbiornik. Wskazówki: Przed skorzystaniem z funkcji szkolenia i kontroli szczekania, nadajnik i odbiornik muszą zostać pomyślnie sparowane. Jeden nadajnik można sparować z maksymalnie 3 odbiornikami.

3

Odbiornik:

W stanie wyłączonym naciśnij i przytrzymaj przycisk zasilania przez 3-5 sekund, aby przejść do trybu parowania (biała dioda kontrolna zacznie szybko migać).

Ten tryb trwa 15 sekund. Jeśli urządzenie nie zostanie sparowane, wyemituje dwa sygnały dźwiękowe i wyłączy się. Aby spróbować ponownie, przytrzymaj przycisk przez 3 sekundy.

Nadajnik:

Po włączeniu urządzenia naciśnij i przytrzymaj przycisk Dog 1/2/3, aby przejść do wyboru kanału. Następnie naciśnij krótko przycisk, aby wybrać kanały 1/2/3.

Na koniec naciśnij dowolny inny przycisk funkcyjny, aby potwierdzić. Parowanie pomyślne : Odbiornik wyda jeden sygnał dźwiękowy, a nadajnik wyświetli swój status.



Krok Jak korzystać z funkcji szkolenia Wskazówki:

4

Naciśnij i przytrzymaj przycisk Dog 1/2/3, aby wejść w tryb wyboru, a następnie naciśnij krótko, aby wybrać odpowiedni odbiornik.

Ustawianie poziomów ostrzeżeń:

Naciśnij krótko przycisk trybu (aby przełączać się między ) przełączać się między różnymi trybami ostrzegania.

Użyj przycisków góra/dół korekca drgań i statyczności.

NA   dostosować poziom dźwięku,

Ostrzeżenie o zablokowaniu/odblokowaniu:

Blokada/odblokowanie funkcji korekcji elektryczności statycznej: Aby zablokować/odblokować tryb korekcji elektryczności statycznej, naciśnij krótko przycisk blokady, 

Tryby treningowe :

Monity dźwiękowe: Naciśnij krótko lub długo przycisk audio, aby wprowadzić polecenia dźwiękowe (8 poziomów,  każdy z innym tonem).

Alarm wibracyjny: Naciśnij krótko lub długo przycisk wibracji na urządzeniu, aby wydać polecenia wibracji (poziomy od 1 do 8,  wyższy poziom oznacza silniejsze wibracje).

Korekta statyczna: Naciśnij krótko lub długo przycisk korekcji statycznej na urządzeniu, aby wydać polecenia korekcji statycznej (1-16 poziomów,  wyższy poziom oznaczają silniejszą korekcję).

Wskazówki: W przypadku otwartych przestrzeni zaleca się używanie pilota o zasięgu do 1000 stóp.

Wskazówki dotyczące korzystania z funkcji nadpisywania

5

Szczekanie: Naciśnij i przytrzymaj przycisk Dog 1/2/3, aby wejść w tryb wyboru, następnie naciśnij krótko, aby wybrać odpowiedni odbiornik.

Wejście w tryb: Naciśnij

i przytrzymaj przycisk „Mode”, aby przełączyć się z trybu szkoleniowego na tryb kontroli szczekania.





Włączanie/wyłączanie trybu:

Naciśnij krótko przycisk blokady, aby włączyć lub wyłączyć tryb.

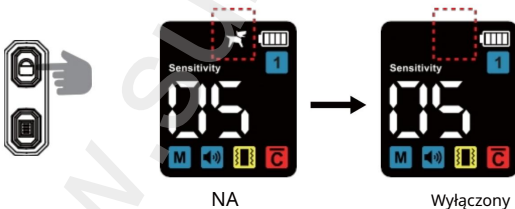
Wskazówka: Tryb ten jest domyślnie włączony w fabryce.



Ustawianie trybu powiadomień:

Krótkie naciśnięcie wibracji (statycznej bu () lub przyciski () dokonaj wyboru.

Wskazówka: Poziom ostrzegawczy automatycznie zwiększa się od niskiego do wysokiego. Im wyższy poziom, tym większa intensywność.

Ustawienia czułości :

Za pomocą przycisków góra/dół ustaw czułość od poziomu 1 do 5.

Wyższe poziomy są łatwiejsze do wywołania.

Wskazówka: Po 6 próbach szczekania urządzenie przejdzie w tryb ochrony. tryb, a ostrzeżenie zostanie zawieszona na 1 minutę.



Krok Jak używać światła

6

Wskazówki: Naciśnij i przytrzymaj przycisk Dog 1/2/3 , aby wejść w tryb wyboru, następnie naciśnij krótko i wybierz odpowiedni odbiornik.

Status światła	Kontrolka nadajnika	Kontrolka odbiornika
Świeci się ciągle	1. długie naciśnięcie	1. krótkie naciśnięcie
Szybkie miganie	2. długie naciśnięcie	2. krótkie naciśnięcie
Wyłączony	3. długie naciśnięcie	3. krótkie naciśnięcie

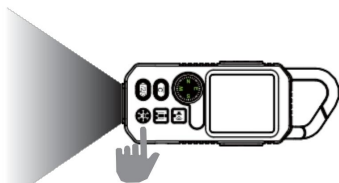

Przygotowanie i montaż tulei

Jak zainstalować punkty stykowe

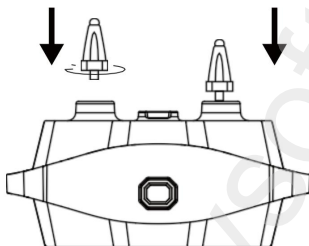

Zamontuj punkty styku

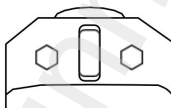

Wykonaj test oświetlenia

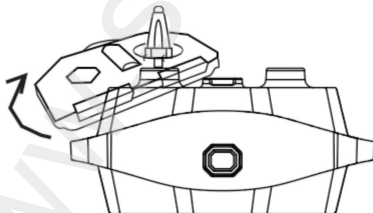

Dokręć punkty styku

Jak przetestować tryb ostrzeżenia statycznego

Wskazówka: Sprawdź, czy punkty styku są prawidłowo zainstalowane i urządzenie jest sparowane.

Naciśnij przycisk Lock Bu, aby aktywować nadajnik i odblokować funkcję stymulacji statycznej.

Umieść lampkę kontrolną na punktach styku i naciśnij przycisk stymulacji statycznej. Jeśli lampka się zaświeci, oznacza to, że stymulacja statyczna działa prawidłowo.

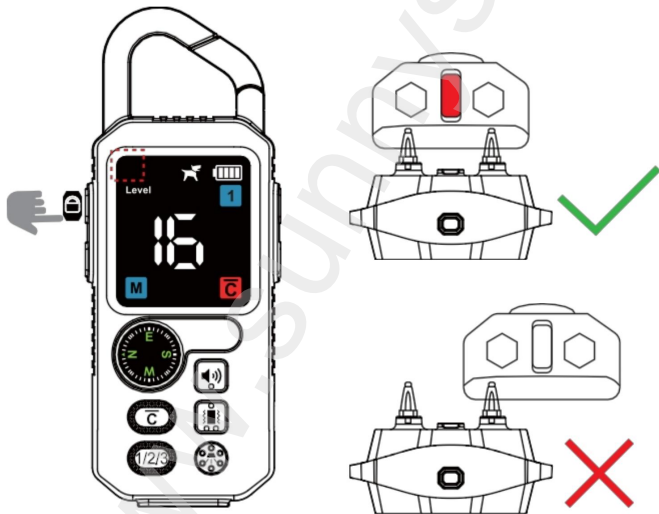

Jak wyregulować długość paska obroży

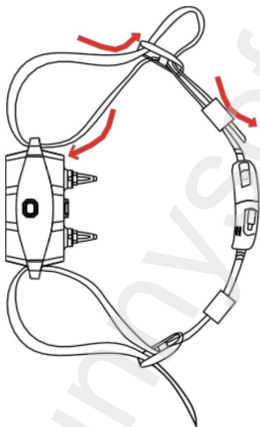





Krok 1: Przeciągnij pasek przez pętlę odbiornika.

Krok 2: Przeciągnij pasek przez klamrę trójdzielną.

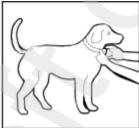
Krok 3: Przewlec nadmiar paska przez pierścień silikonowy.

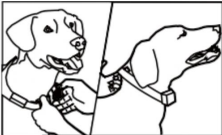
Jak założyć obrozę zwierzęciu

<p>Wyłącz odbiornik i upewnij się, że pies stoi w wygodnej pozycji, zanim założysz mu obrozę.</p>	
<p>Umieść odbiornik na środku szyi psa, tak aby włącznik był skierowany ku górze, a punkty styku były wyrównane z gardłem.</p>	
<p>Upewnij się, że możesz swobodnie włożyć palec między obrozę a szyję psa. Prawidłowe wdrożenie jest kluczowe dla skuteczności urządzenia.</p>	
<p>Zaznacz ołówkiem pożądaną długość kołnierza, odetnij nadmiar materiału i starannie zabezpiecz brzegi zapalniczką, aby się nie rozerwały.</p>	

Instrukcje bezpieczeństwa

1. Unikaj noszenia obroży przez dłuższy czas lub zbyt ciasnego jej noszenia, aby zapobiec podrażnieniom skóry u psa.
2. Upewnij się, że pies nie nosi obroży dłużej niż 12 godzin dziennie.
3. Podczas korzystania z trybu alarmu statycznego sprawdź, czy punkty styku nie powodują podrażnienia szyi psa. Jeśli tak, najlepiej korygować położenie obroży co 1-2 godziny.
4. Regularnie sprawdzaj szczelność kołnierza, aby mieć pewność, zapobiegać nadmiernemu ciśnieniu.
5. Nie zakładaj smyczy na obroże, aby zapobiec wywieraniu nadmiernego nacisku na urządzenie.
6. Raz w tygodniu przetrzyj szyję swojego pupila oraz okolicę odbiornika wilgotną ściereczką.
7. Codziennie sprawdzaj miejsce kontaktu, czy nie ma oznak wysypki lub dyskomfortu.
8. Jeśli zauważysz wysypkę lub dyskomfort, przerwij używanie obroży do czasu zagojenia się skóry.
Jeżeli objawy utrzymują się dłużej niż 48 godzin, należy natychmiast zwrócić się o pomoc do lekarza weterynarii.

Postępuj zgodnie z poniższymi krokami, aby zapewnić bezpieczeństwo i komfort swojemu pupilowi. Chociaż miliony zwierząt domowych uważają soczewki kontaktowe ze stali nierdzewnej za wygodne, niektóre mogą być wrażliwe na nacisk. Z czasem Twój pupil przyzwyczai się do obroży, co pozwoli Ci złączyć niektóre środki ostrożności. Ważne jest jednak, aby regularnie sprawdzać okolicę styku pod kątem zaczerwienienia lub ran.

Jeśli zauważysz jakiegokolwiek podrażnienia, przerwij używanie obroży, aż skóra całkowicie się zagoi.

Często zadawane pytania

Pytanie	Problem	Rozwiązanie
1. Pilota/ odbiornika nie można naładować	Kabel ładujący nie pasuje.	Użyj kabla ładującego dołączonego do urządzenia. (SV1A)
	Kabel ładujący jest uszkodzony.	Wymień kabel ładujący i spróbuj ponownie.
	Produkt przechodzi w tryb ochrony przed rozładowaniem baterii.	Akumulator wymaga naładowania. Podłącz kabel ładujący i naładuj akumulator do pełna.
2. Produkt nie był używany przez dłuższy czas	Jeśli produkt nie będzie używany przez dłuższy czas, bateria ulegnie rozładowaniu.	<p>Zawsze wyłączaj urządzenie, gdy go nie używasz.</p> <p>Jeśli produkt nie będzie używany przez dłuższy czas, należy postępować zgodnie z instrukcją ładowania. Przed ładowaniem i użyciem należy przeczytać instrukcję.</p>
3. Produkt nie działa	Nie można go włączyć.	Spróbuj po naładowaniu.
	Pilot zdalnego sterowania i odbiornik nie są prawidłowo sparowane.	Postępuj zgodnie z instrukcją parowania i ponownie sparuj urządzenie.
4. Pies gryzie urządzenie i je uszkadza	Pies nie chce przyjąć produktu.	Pies nie powinien widzieć ani sięgać po urządzenie, które nosi na sobie.

5. Produkt jest nie włącza się	Sprawdź czy czułość przycisku jest prawidłowa.	Brak odpowiedzi oznacza, że nastąpiło uszkodzenie.
	Brak komunikatu wizualnego/dźwiękowego. Doładuj.	
	Produkt przejdzie w tryb ochrony przed rozładowaniem baterii.	Podłącz kabel ładujący i poczekaj, aż bateria się naładuje.
	Nieprawidłowy sposób włączania.	Naciśnij krótko przycisk zasilania, aby włączyć urządzenie. Naciśnij i przytrzymaj przycisk zasilania, aby je wyłączyć.
6. Brak korekcji statycznej / Brak wibracji	Poziom elektryczności statycznej jest ustawiony zbyt nisko lub korekcja elektryczności statycznej jest zablokowana.	Ustaw wyższy poziom statyczności lub odblokuj korekcję statyczności i spróbuj ponownie. Ponownie.
	Poziom wibracji jest ustawiony zbyt nisko.	Ustaw wyższy poziom wibracji i spróbuj ponownie.
	Sprawdź czy bateria jest rozładowana.	Naładuj odbiornik do pełnej pojemności.
	Pies ma za długą sierść.	Ustaw urządzenie tak, aby punkty styku dotykały skóry psa.
	Kołnierzyk jest za luźny.	Odbiornik umieszcza się na środku szyi psa, pozostawiając przerwę o szerokości mniej więcej palca między obrozą a szyją.
	Pilot i odbiornik nie są sparowane.	Ponownie sparuj pilota z odbiornikiem.

<p>7. Kołnierzyk łatwo spada i nie jest wystarczająco zaciśnięty</p>	<p>Kołnierzyk jest za luźny.</p>	<p>Odbiornik umieszcza się na środku szyi psa, a między obrozą a szyją pozostaje przerwa o szerokości mniej więcej palca.</p>
	<p>Nadmiar obroży nie został odcięty przy pierwszym użyciu .</p>	<p>Paski obroży należy odpowiednio zaciśnąć przy każdej kłamrze, aby obroża dobrze przylegała do szyi psa, a następnie nadmiar należy przyciąć.</p>
<p>8. Wyświetlacz pilota pokazuje nieczytelne znaki . Nieostrożne obchodzenie się i uderzenia. Nadajnik został uszkodzony przez psa.</p>	<p>Niski poziom baterii.</p>	<p>Używaj go dopiero po pełnym naładowaniu.</p>
		<p>Urządzenia nie można traktować nieostrożnie. Tego typu uszkodzenia nie są objęte gwarancją. Gdy nie używasz nadajnika i odbiornika, trzymaj je poza zasięgiem psa.</p> <p>Jeżeli po otrzymaniu urządzenia znaki na wyświetlaczu są nieczytelne , należy skontaktować się z działem obsługi klienta w celu dokonania naprawy/wymiany. Należy dostarczyć zdjęcia i nagrania wideo.</p>

<p>9. Urządzenie spowodowało obrażenia u psa</p>	<p>Nosisz go zbyt długo.</p>	<p>Obrożę nie należy nosić dłużej niż 12 godzin. Sprawdź szyję psa co 2 godziny pod kątem oznak podrażnienia lub niepożądanych reakcji w punktach styku.</p>
	<p>Jeśli urządzenie zostanie użyte, gdy pies jest mokry lub pływa, stymulator statyczny może podrażnić jego skórę.</p>	<p>Utrzymuj okolicę szyi psa w suchości i czystości, nie noś urządzenia podczas pływania lub zabawy z właścicielem.</p> <p>Zastosuj silikonowe nakładki, aby zmniejszyć tarcie w punktach styku.</p>
	<p>U psa pojawia się wysypka.</p>	<p>Przerwij stosowanie produktu na kilka dni. Jeśli objawy utrzymują się dłużej niż 48 godzin, zasięgnij porady lekarza weterynarii.</p>
	<p>Pies ma mniej niż 6 miesięcy.</p>	<p>Zwierzę powinno mieć co najmniej 6 miesięcy, zanim zaczniesz używać obroży treningowej, a pies powinien rozumieć podstawowe komendy, takie jak „siad” i „zostań”.</p>
<p>10. Brakujące akcesoria, uszkodzone akcesoria itp.</p>	<p>Uszkodzenia powstałe podczas transportu lub błąd w opakowaniu.</p>	<p>Skontaktuj się z obsługą klienta, aby zgłosić naprawę/zwrot. Może być konieczne przesłanie zdjęć lub filmów.</p>

		
<p>11. Problemy ze zgodnością produktu</p>	<p>Pilot i odbiornik muszą być kompatybilne. Jeśli kupisz pilota lub odbiornik innego producenta, nie będzie on współpracował z naszym produktem.</p>	<p>Aby sparować, należy zakupić u nas ten sam model.</p>
<p>12. Bezpieczeństwo w zakresie wibracji/elektryczności statycznej</p>	<p>Krótkie wibracje lub elektryczność statyczna nie zrobią krzywdy, ale pies może poczuć się niekomfortowo.</p>	<p> Ciągłe stosowanie wibracji i elektryczności statycznej nie powinno trwać dłużej niż 30 sekund. Aby uzyskać pożądany efekt, obroza do tresury psa wymaga interakcji użytkownika ze zwierzęciem i jego tresury.</p> <hr/> <p>Nasze funkcje wibracji i elektryczności były testowane na różnych psach przez długi okres czasu.</p>
<p>13. Zasięg pilota zdalnego sterowania może nie odpowiadać rzeczywistemu zasięgowi.</p>	<p>Rzeczywisty zasięg pilota może się różnić w zależności od rodzaju terenu, pogody, roślinności, pojemności baterii i zakłóceń ze strony innych urządzeń radiowych.</p>	<p>Zmierz lokalizację i spróbuj przeprowadzić trening w miejscu, w którym jest mniej elementów rozpraszających uwagę.</p>
<p>14. Produkt nie zmienia zachowania pies</p>	<p>Obroza szkoleniowa dla psa jest narzędziem szkoleniowym, które wymaga interakcji użytkownika ze zwierzęciem i tresury, aby uzyskać pożądany efekt.</p>	<p>Skorzystaj ze wsparcia szkoleniowego profesjonalnego trenera psów.</p> <p>Odpowiednia długość treningu. Trening powinien być aktywny i krótki. Najlepszy efekt osiągniesz po 10-15 minutach.</p>

<p>15. Na początku jest to skuteczne, ale później przestaje działać</p>	<p>Sprawdź, czy urządzenie działa prawidłowo.</p> <p>Długotrwałe noszenie urządzenia spowodowało, że pies przyzwyczał się do niego.</p>	<p>Zmień poziomy i zresetuj tryb treningowy.</p> <p>Zalecamy, aby nie nosić produktu, gdy nie ćwiczysz.</p>
---	---	---

Zgodność



Oznacza certyfikat CE, który gwarantuje zgodność z lokalnymi przepisami Europejskiego Obszaru Gospodarczego (EOG).



Oznacza, że zakłócenia elektromagnetyczne urządzenia są niższe od limitu zatwierdzonego przez Federalną Komisję Łączności.



Materiały opakowaniowe należy wyrzucać zgodnie z ich rodzajem. Tekturę i pudełka można poddać recyklingowi jako makulaturę, natomiast pudełka opakowaniowe należy poddać recyklingowi zgodnie z przepisami.



System jest przeznaczony dla krajów UE i innych krajów europejskich, w których istnieje możliwość sortowania materiałów nadających się do recyklingu.

Dostawca/Dystrybutor
Sunnysoft sro
Kovanecká 2390/1a
190 00 Praha 9
Czechy
www.sunnysoft.cz

Navodila za uporabo

Naprava za daljinsko šolanje psov T810



WT-T810-V1

PRED UPORABO PREBERITE CELOTEN PRIROČNIK.







Pomembne varnostne informacije

- Ta izdelek ni primeren za uporabo pri agresivnih psih. Če niste prepričani, se posvetujte z veterinarjem ali trenerjem.
- Tega izdelka ni mogoče neposredno testirati na ljudeh, saj bi sicer kršil lokalne zakone.
- Med šolanjem na povodcu zagotovite varnost tako, da uporabljate čvrst povodec in da psa fizično lahko zadržite.
- Upoštevajte previdnostne ukrepe za preprečevanje poškodb kože, kot so rdečina ali preležanine.
- Izogibajte se dolgotrajni uporabi sprejemnika na vašem psu.
- Preden se igrate s psom, izklopite ali pospravite sprejemnik.
- Izdelek hranite stran od pečic ali visokih temperatur.
- Ne odpirajte pokrova izdelka, da preprečite odklop litijeve baterije ali nevarnost požara.

Predstavitev izdelka

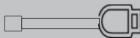
Ovratnica za šolanje psov T810 združuje šolanje in nadzor lajanje in streljanje v enem enostavnem sistemu. S profesionalno zmogljivostjo in dosegom daljinskega upravljalnika 300 metrov je idealna rešitev za pse vseh velikosti.

Komponente

	Oddajnik	1
	Ovratnica s sprejemnikom	1
	Polnilni kabel tipa C	1
	Kratka kontaktna točka	1 par
	Dolga kontaktna točka	1 par
	Indikatorska lučka za test statične stimulacije	1
	Navodila za uporabo	1

Pregled

Oddajnik

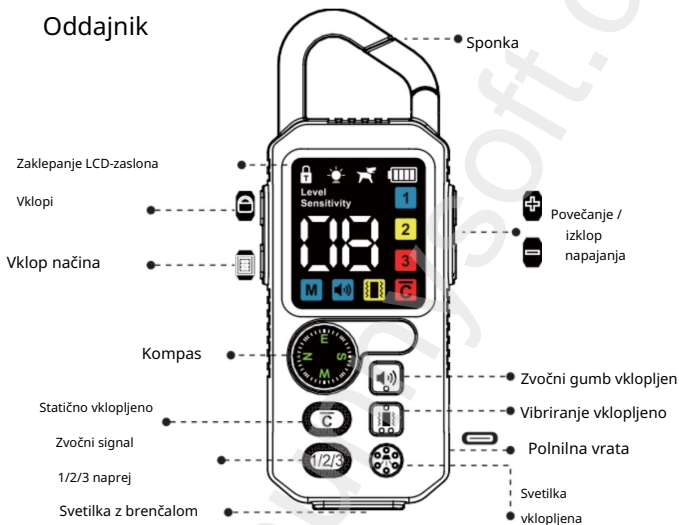

Zaslon oddajnika

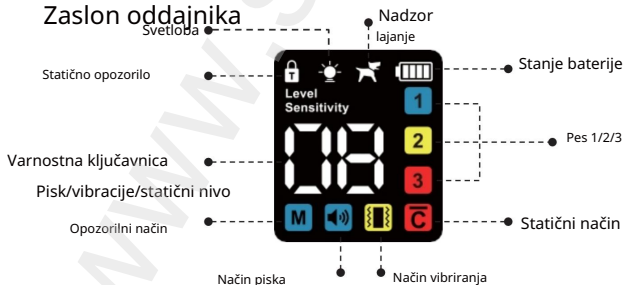

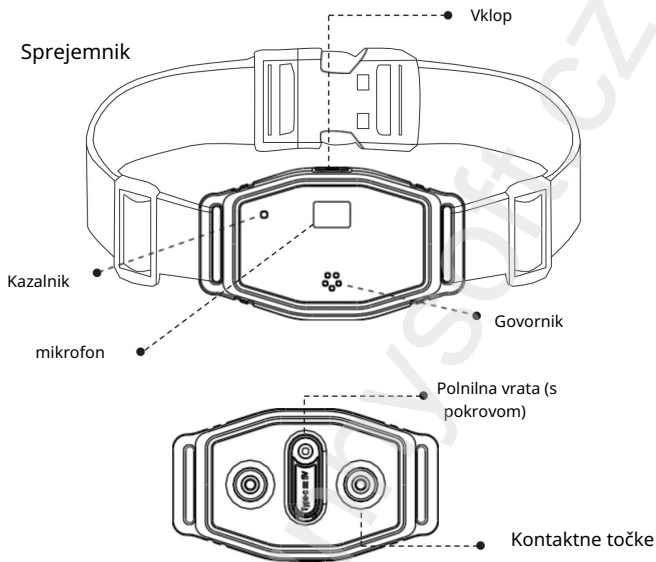

LED indikator sprejemnika

LED- indikator	Oznaka
Počasi utripajoča bela LED dioda	Polnjenje sprejemnika
Stalna bela LED dioda	Sprejemnik je popolnoma napolnjen.
Utripa enkrat na 5 sekund	Sprejemnik deluje normalno.
Utripajoča bela LED-lučka	Način aktiviran pisk/vibracija/statični način

Metoda polnjenja po korakih

1

Opomba: Pred prvo uporabo napravo popolnoma napolnite!

Polnjenje oddajnika:

Uporabite priloženi polnilni kabel tipa C. Ikona baterije prikazuje napredek polnjenja in se bo po končanem polnjenju zapolnila. Naprava se bo samodejno vklopila, ko kabel odklopite.

Polnjenje sprejemnika:

Uporabite priloženi polnilni kabel tipa C. Bela lučka med polnjenjem počasi utripa in sveti, ko je naprava popolnoma napolnjena. Naprava se bo samodejno izklopila, ko kabel odklopite.

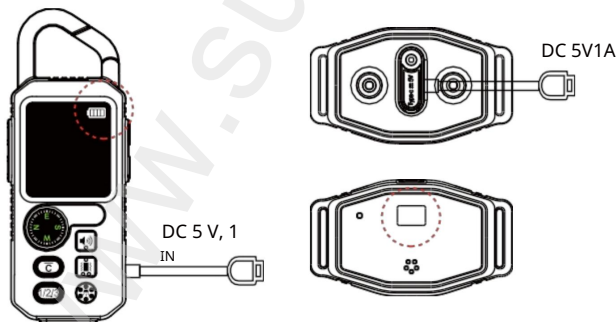

Korak Kako vklopiti/izklopiti

2

Oddajnik:

Vklop: Na kratko pritisnite gumb za zaklepanje na .



Izklop: Pritisnite in držite gumb za zaklepanje na napravi za 3 sekunde.



Sprejemnik:

Za vklop na kratko pritisnite gumb za vklop. Naprava bo enkrat zapiskala in zavibrirala. Za izklop naprave

pritisnite in držite gumb za vklop 3 sekunde. Naprava bo dvakrat zapiskala in dvakrat zavibrirala.

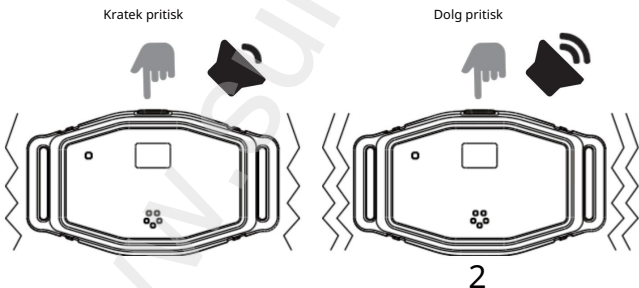

Nasveti: Oddajnik in sprejemnik po 1 minuti neaktivnosti preklopita v način mirovanja, da varčujeta z energijo. Za prebujanje pritisnite kateri koli gumb. Način nadzora lajanja ostane aktiven med spanjem. Za dolgotrajno shranjevanje napravo izklopite.

Korak Kako seznaniti oddajnik in sprejemnik Nasveti: Pred uporabo funkcij za urjenje in nadzor lajanja morata biti oddajnik in sprejemnik uspešno seznanjena. En oddajnik je mogoče seznaniti z največ tremi sprejemniki.

3

Sprejemnik:

V izklopljenem stanju pritisnite in držite gumb za vklop 3-5 sekund, da vstopite v način seznanjanja (bela indikatorska lučka hitro utripa).

Ta način traja 15 sekund. Če se naprava ne uspe povezati, bo dvakrat zapiskala in se izklopila. Če želite poskusiti znova, ponovno držite gumb 3 sekunde.

Oddajnik:

2 Ko je naprava vklopljena, pritisnite in držite gumb Dog 1/2/3, da vstopite v izbiro kanalov. Nato na kratko pritisnite gumb, da izberete kanale 1/2/3.

3. Na koncu pritisnite katero koli drugo funkcijsko tipko za potrditev. Uspešno seznanjanje : 4.

Sprejemnik bo enkrat zapiskal in oddajnik bo prikazal svoje stanje.



Korak Kako uporabljati funkcijo treninga Nasveti:

4

Pritisnite in držite gumb Dog 1/2/3, da vstopite v način izbire, nato pa na kratko pritisnite, da izberete ustrezni sprejemnik.

Nastavitev ravni opozoril:

Na kratko pritisnite gumb za način (za preklapljanje ) preklapljajte med različnimi načini opozorila.

Uporabite gumba gor/dol vibracijska in statična korekcija.

na   prilagodite glasnost,

Opozorilo o statični napetosti zaklepanja/odklepanja:

Zaklepanje/odklepanje funkcije korekcije statične elektrike: Na kratko pritisnite gumb za zaklepanje, da zaklenete/odklenete način  korekcije statične elektrike.

Načini vadbe :

Zvočni ukazi: Na kratko ali dolgo pritisnite gumb za zvok, da vnesete zvočne ukaze (8 stopenj, vsaka z drugačnim tonom) 

Vibracijski alarm: Na kratko ali dolgo pritisnite gumb za vibracije na napravi, da oddate vibracijske ukaze (1-8 stopenj, višje stopnje pomenijo močnejše vibracije) 

Statična korekcija: Na kratko ali dolgo pritisnite gumb za statično korekcijo na napravi, da izdate ukaze za statično korekcijo (stopnje 1-16, višje stopnje pomenijo močnejšo korekcijo) 

Nasveti: Za odprte prostore je priporočljiv doseg daljinskega upravljalnika do 300 metrov.

Nasveti po korakih za uporabo funkcije preglasitve

5

Lajanje: Pritisnite in držite gumb Dog 1/2/3 za vstop v način izbire, nato pa na kratko pritisnite za izbiro ustreznega sprejemnika.

Vstop v način: Dolgo

pritisnite gumb »Način«, da preklopite iz načina vadbe v način nadzora lajanja.





Vklop/izklop načina: Na kratko

pritisnite gumb za zaklepanje, da vklopite ali izklopite način.

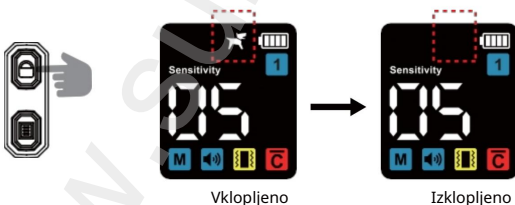
Nasvet: Način je tovarniško privzeto vklopljen.



Nastavitev načina obveščanja:

Na kratko pritisnite vibracijo (statični gumb) ) ali gumbi ) naredite izbiro.

Nasvet: Raven opozorila se samodejno povečuje od nizke do visoke, pri čemer višja kot je raven, večja je intenzivnost.

Nastavitve občutljivosti :

Z gumboma gor/dol nastavite občutljivost od stopnje 1 do 5.

Višje ravni je lažje sprožiti.

Nasvet: Po 6 lajanjih naprava preklopi v zaščitni način. način in opozorilo bo za 1 minuto prekinjeno.



Korak Kako uporabljati luč

6

Nasveti: Pritisnite in držite tipko Dog 1/2/3 za vstopili v način izbire, nato na kratko pritisnite in izberite ustrezní sprejemnik.

Stanje luči	Indikatorska lučka oddajnika	Indikatorska lučka sprejemnika
Neprekinjeno sveti	1. dolg pritisk	1. kratek pritisk
Hitro utripanje	2. dolg pritisk	2. kratek pritisk
Izklopljeno	3. dolg pritisk	3. kratek pritisk

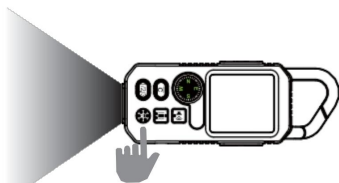

Kako namestiti kontaktne točke

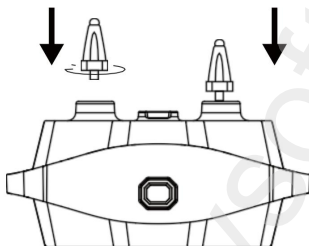

Namestite kontaktne točke

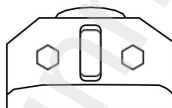

Izvedite testno osvetlitev

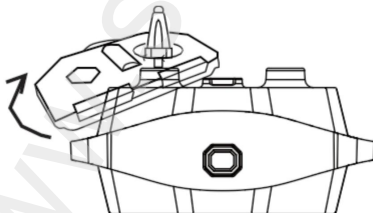

Zategnite kontaktne točke

Kako preizkusiti način statičnega opozorila

Nasveti: Prepričajte se, da so kontaktne točke pravilno nameščene in da je naprava seznanjena.

Pritisnite gumb Lock Bu, da aktivirate oddajnik in odklenete funkcijo statične stimulacije.

Testno lučko namestite na kontaktne točke in pritisnite gumb za statično stimulacijo. Če se lučka prižge, pomeni, da statična stimulacija deluje pravilno.

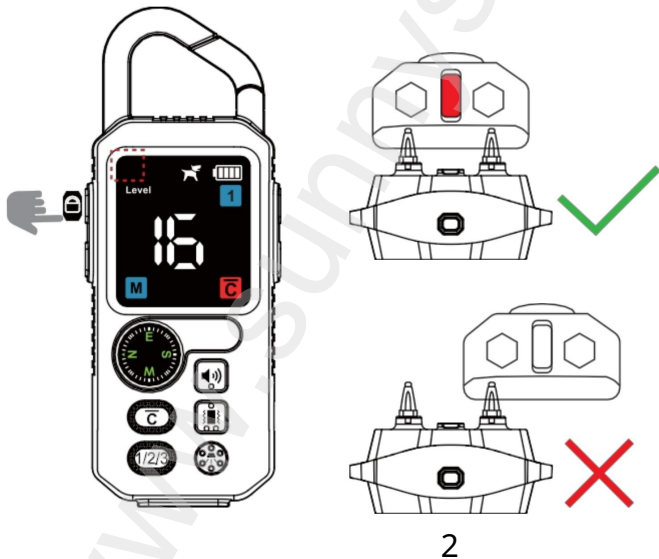



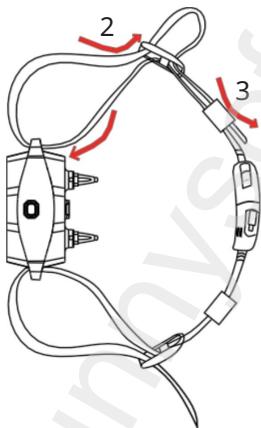

Kako prilagoditi dolžino traku ovratnice

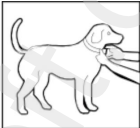

1. korak: Trak napeljite skozi zanko sprejemnika.
2. korak: Pas napeljite skozi zaponko s trikotnimi drsniki.
3. korak: Odvečni trak napeljite skozi silikonski obroč.

Kako namestiti ovratnico na hišnega ljubljénčka

	<p>Izklopite sprejemnik in se prepričajte, da vaš pes stoji v udobnem položaju, preden si nadenete ovratnico.</p>	
2	<p>Sprejemnik postavite na sredino pasjega vratu s stikalom obrnjenim navzgor in kontaktnimi točkami, poravnanimi z grlom.</p>	
3	<p>Prepričajte se, da lahko med ovratnico in vrat psa udobno vstavite prst. Pravilna namestitev je bistvenega pomena za učinkovitost naprave.</p>	
4	<p>S svinčnikom označite zeleno dolžino ovratnika, odrežite odvečni material in robove previdno zatesnite z žigalnikom, da se ne strgajo.</p>	

Varnostna navodila

1. Izogibajte se dolgotrajnemu ali tesno pripetemu nošenju ovratnice, da preprečite draženje kože vašega psa.
2. Poskrbite, da vaš pes ne nosi ovratnice več kot 12 ur na dan.
3. Ko uporabljate način statičnega opozorila, preverite, ali kontaktne točke povzročajo draženje vratu vašega psa. Če je tako, je najbolje, da položaj ovratnice prilagodite vsaki 2 do 2 uri.
4. Redno preverjajte tesnost ovratnika, da zagotovite preprečiti previsok pritisk.
5. Na ovratnico ne pritrjujte povodca, da preprečite prevelik pritisk na napravo.
6. Enkrat tedensko očistite vrat in kontaktno območje sprejemnika vašega ljubljénčka z vlažno krpo.
7. Vsak dan preverjajte kontaktno mesto glede znakov izpuščaja ali nelagodja.
8. Če opazite izpuščaj ali nelagodje, prenehajte uporabljati ovratnico, dokler se koža ne zaceli.
Če simptomi trajajo več kot 48 ur, nemudoma poiščite veterinarsko pomoč.

Sledite tem korakom, da zagotovite varnost in udobje svojega ljubljénčka. Medtem ko milijoni hišnih ljubljénčkov menijo, da so kontaktne leče iz nerjavečega jekla udobne, so nekateri morda občutljivi na pritisk. Sčasoma se bo vaš ljubljénček navadil na ovratnico, kar vam bo omogočilo, da boste lahko sprostili nekatere varnostne ukrepe. Vendar je pomembno, da redno preverjate kontaktno območje glede rdečice ali ran.

Če jih najdete, prenehajte uporabljati ovratnico, dokler se koža popolnoma ne zaceli.

Pogosto zastavljena vprašanja

Vprašanje	Težava	Rešitev
1. Daljinskega upravljalnika/sprejemnika ni mogoče polniti	Polnilni kabel ne ustreza.	Uporabite polnilni kabel, ki je bil priložen napravi. (5V1A)
	Polnilni kabel je poškodovan.	Zamenjajte polnilni kabel in poskusite znova.
	Izdelek preklopi v način zaščite pred nizko napoljenostjo baterije.	Baterijo je treba napolniti. Priključite polnilni kabel in baterijo popolnoma napolnite.
2. Izdelek ni bil dolgo časa uporabljen	Če izdelek pustite vklopljen in ga dlje časa ne uporabljate, se bo baterija izpraznila.	<p>Vedno ga izklopite, ko ga ne uporabljate.</p> <p>Če izdelka ne boste uporabljali dlje časa, sledite navodilom za polnjenje. Pred polnjenjem in uporabo preberite navodila.</p>
3. Izdelek ne deluje	Ni ga mogoče vklopiti.	Poskusite po polnjenju.
	Daljinski upravljalnik in sprejemnik nista pravilno seznanjena.	Sledite navodilom za seznanjanje in znova seznanite naprave.
4. Pes ugrizne napravo in jo poškoduje	Pes zavrta izdelek.	Pes ne sme videti ali doseči naprave, ki jo nosi.

		
5. Izdelek je se ne vklopi	Preverite, ali je občutljivost gumbov v redu.	Če se ne odzove, pomeni, da je poškodovan.
	Ni slikovnega/zvočnega obvestila. Napolnite.	
	Izdelek bo preklopil v način zaščite pred nizko napoljenostjo baterije.	Priključite polnilni kabel in počakajte, da se baterija napolni.
	Nepravilen način vklopa.	Za vklop na kratko pritisnite gumb za vklop. Za izklop naprave pritisnite gumb za vklop.
6. Brez statične korekcije / Brez vibracij	Raven statične elektrike je nastavljena prenizko ali pa je korekcija statične elektrike zaklenjena.	Nastavite višjo raven statične motnje ali odklenite korekcijo statične motnje in poskusite znova. spet.
	Raven vibracij je nastavljena prenizko.	Nastavite raven vibracij na višjo raven in poskusite znova.
	Preverite, ali je baterija prazna.	Napolnite sprejemnik do polne zmogljivosti.
	Pes ima predolgo dlako.	Napravo prilagodite tako, da se kontaktne točke dotikajo pasje kože.
	Ovratnik je preveč ohlapen.	Sprejemnik je nameščen na sredini pasjega vratu, z režo približno za širino prsta med ovratnico in vratom.
	Daljinski upravljalnik in sprejemnik nista seznanjena.	Ponovno seznanite daljinski upravljalnik s sprejemnikom.

<p>7. Ovratnica zlahka pade in ni dovolj zategnjena</p>	<p>Ovratnik je preveč ohlapen.</p>	<p>Sprejemnik se nosi na sredini pasjega vratu, z režo približno za širino prsta med ovratnico in vratom.</p>
	<p>Odvečni ovratnik se pri prvi uporabi ni odrezal .</p>	<p>Trakove ovratnice je treba pri vsaki zaponki pravilno zategniti, da se ovratnica prilega pasjemu vratu, nato pa je treba odvečni del odrezati.</p>
	<p>Trak ovratnice je poškodovan in ga je treba zamenjati.</p>	<p>Za informacije o nošenju ovratnice glejte uporabniški priročnik.</p>
<p>8. Zaslon daljinskega upravljalnika prikazuje neberljive znake . Grobo ravnanje in udarci. Oddajnik je poškodoval pes.</p>	<p>Prazna baterija.</p>	<p>Uporabljajte ga šele, ko je popolnoma napolnjen.</p>
		<p>Z napravo ni dovoljeno grobo ravnanje. Tovrstne poškodbe niso krite z garancijo. Ko oddajnika in sprejemnika ne uporabljate, ga hranite izven dosega psa.</p> <p>Če so znaki na zaslonu ob prejemu naprave neberljivi , se za popravilo/zamenjavo obrnite na službo za stranke.</p> <p>Potrebno je zagotoviti fotografije in videoposnetke.</p>

9. Naprava je psu povzročila poškodbo	Predolgo ga že nosiš.	Ovratnice ne smete nositi več kot 12 ur. Vsaki 2 uri preverite vrat svojega psa glede znakov draženja ali neželenih reakcij na kontaktnih točkah.
	Če napravo uporabite, ko je pes moker ali plava, bo statični stimulator dražil kožo.	Predel vratu vašega psa naj bo suh in čist ter naprave ne nosite med plavanjem ali igro z lastnikom. Za zmanjšanje trenja na kontaktnih točkah uporabite silikonske pokrovčke.
	Pes razvije izpuščaj.	Izdelek prenehajte uporabljati za nekaj dni. Če stanje traja več kot 48 ur, poiščite veterinarsko pomoč.
	Pes je mlajši od 6 mesecev.	Žival mora biti stara vsaj 6 mesecev, preden začnete uporabljati ovratnico za trening, pes pa mora razumeti osnovne ukaze, kot sta "sedi" ali "ostani".
10. Manjkajoča dodatna oprema, poškodovana dodatna oprema itd.	Poškodba med pošiljanjem ali napaka pri pakiranju.	Za zahtevo popravila/vračila se obrnite na službo za stranke. Morda boste morali poslati fotografije ali videoposnetke.

<p>11. Težave z združljivostjo izdelkov</p>	<p>Daljinski upravljalnik in sprejemnik morata biti združljiva. Če kupite daljinski upravljalnik ali sprejemnik drugega proizvajalca, ne bo deloval z našim izdelkom.</p>	<p>Za združitev kupite isti model pri nas.</p>
<p>12. Varnost pred vibracijami/statično elektriko</p>	<p>Kratka vibracija ali statična elektrika ne bosta škodovali, vendar se bo pes morda počutil neprijetno.</p>	<p>Neprekinjena uporaba vibracij in statične elektrike ne sme presegati 30 sekund.</p> <p>Ovratnica za šolanje psov zahteva, da uporabnik komunicira s hišnim ljubljencem in ga trenira, da doseže želeni učinek.</p> <p>Naše vibracijske in električne funkcije so bile dolgo časa preizkušene na različnih vrstah psov.</p>
<p>13. Doseg daljinskega upravljalnika se morda ne ujema z dejanskim dosegom.</p>	<p>Dejanski doseg daljinskega upravljalnika se lahko razlikuje glede na teren, vreme, vegetacijo, kapaciteto baterije in motnje drugih radijskih naprav.</p>	<p>Spremenite lokacijo in poskusite trenirati na mestu z manj motenj.</p>
<p>14. Izdelek ne spremeni vedenja pes</p>	<p>Ovratnica za šolanje psov je pripomoček za šolanje, ki od uporabnikov zahteva interakcijo in šolanje svojih hišnih ljubljencev, da dosežejo želeni učinek.</p>	<p>Poiščite podporo pri šolanju pri profesionalnem trenerju psov.</p> <p>Pravilna dolžina usposabljanja. Vadba naj bo aktivna in kratka, z boljšim učinkom pri 10-15 minutah.</p>

<p>15. Sprva je učinkovito, kasneje pa ne deluje več.</p>	<p>Preverite, ali naprava deluje normalno.</p> <p>Zaradi dolgotrajne uporabe se je pes navadil na napravo.</p>	<p>Spremenite ravni in ponastavite način vadbe.</p> <p>Priporočamo, da izdelka ne nosite, ko ne telovadite.</p>
---	--	---

Skladnost



Označuje certifikat CE, ki zagotavlja skladnost z lokalnimi predpisi Evropskega gospodarskega prostora (EGP).



Označuje, da je elektromagnetna motnja naprave pod mejo, ki jo je odobrila Zvezna komisija za komunikacije.



Embalažni material zavržite glede na vrsto. Karton in škatle lahko recikirate kot odpadni papir, embalažne škatle pa je treba reciklirati v skladu s tem.



Sistem je zasnovan za EU in druge evropske države, ki lahko ločujejo materiale za recikliranje.

Dobavitelj/distributor
Sunnysoft s.r.o.
Kovarská 2390/1a
190 00 Praga 9
Česka
www.sunnysoft.cz

Upute za uporabu

Uređaj za daljinski trening pasa T810



WT-T810-V1

MOLIMO VAS DA PROČITATE CIJELI OVAJ PRIRUČNIK PRIJE UPORABE.







Važne sigurnosne informacije

- Ovaj proizvod nije prikladan za upotrebu na agresivnim psima. Ako niste sigurni, posavjetujte se s veterinarom ili trenerom.
- Ovaj proizvod se ne može izravno testirati na ljudima, jer bi u suprotnom kršio lokalne zakone.
- Osigurajte sigurnost tijekom treninga s povodcem korištenjem čvrstog povodca i fizičkom sposobnošću da obuzdate svog psa.
- Poduzmite mjere opreza kako biste spriječili oštećenja kože, poput crvenila ili dekubitusa.
- Izbjegavajte dugotrajnu upotrebu prijemnika na vašem psu.
- Isključite ili spremite prijemnik prije nego što se igrate sa svojim psom.
- Proizvod držite dalje od peći ili visokih temperatura.
- Ne otvarajte poklopac proizvoda kako biste izbjegli odspajanje litijeve baterije ili opasnost od požara.

Predstavljanje proizvoda

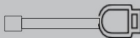
Ogrlica za dresuru pasa T810 kombinira dresuru i kontrolu lajanje i paljenje u jednom jednostavnom sustavu. S profesionalnim performansama i dometom daljinskog upravljača 300 metara je idealno rješenje za pse svih veličina.

Komponente

	Odašiljač	1
	Ogrlica s prijemnikom	1
	Kabel za punjenje tipa C	1
	Kratka kontaktna točka	1 par
	Duga kontaktna točka	1 par
	Indikatorska lampica testa statičke stimulacije	1
	Upute za uporabu	1

Pregled

Odašiljač



Zaslon odašiljača



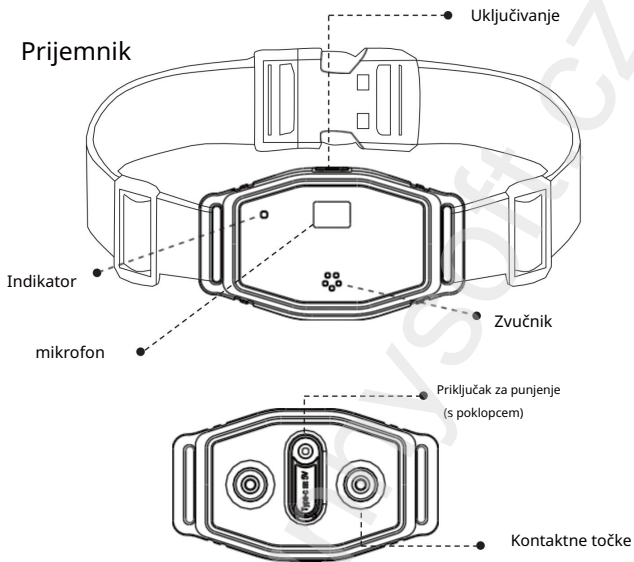

LED indikator prijemnika

LED indikator	Označiti
Sporo trepćuća bijela LED dioda	Punjenje prijemnika
Stalna bijela LED dioda	Prijemnik je potpuno napunjen.
Treperi jednom svakih 5 sekundi	Prijemnik radi normalno.
Trepćuća bijela LED lampica	Način rada aktivan zvučni signal/vibracija/statički način rada

Metoda punjenja u koracima

1

Napomena: Prije prve upotrebe, uređaj potpuno napunite!

Punjenje odašiljača:

Koristite priloženi kabel za punjenje tipa C. Ikona baterije prikazuje napredak punjenja i ispunit će se kada je punjenje završeno. Uređaj će se automatski uključiti kada se kabel odspojite.

Punjenje prijemnika:

Koristite priloženi kabel za punjenje tipa C. Bijelo svjetlo polako treperi tijekom punjenja i ostaje upaljeno kada je uređaj potpuno napunjen. Uređaj će se automatski isključiti kada se kabel odspojite.

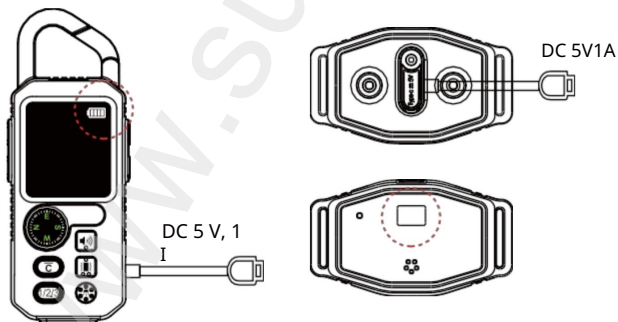

Korak Kako uključiti/isključiti

2

Odašiljač:

Uključivanje: Kratko pritisnite gumb za zaključavanje na uređaju 

Isključivanje: Pritisnite i držite gumb za zaključavanje na uređaju 3 sekunde. 

Prijemnik:

Kratko pritisnite gumb za uključivanje/isključivanje da biste ga uključili. Uređaj će se oglasiti jednim zvučnim

signalom i vibrirati. Za isključivanje uređaja pritisnite i držite gumb za uključivanje/isključivanje 3 sekunde. Uređaj će se oglasiti dva zvučna signala i dva puta vibrirati.

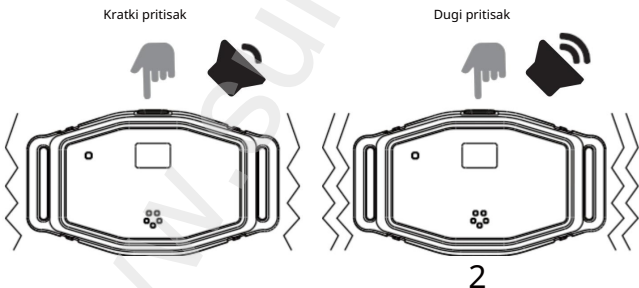

Savjeti:

Odašiljač i prijemnik će ući u stanje mirovanja nakon 1 minute neaktivnosti radi uštede energije. Pritisnite bilo koju tipku da ih probudite. Način rada kontrole lajanja ostaje aktivan tijekom spavanja. Za dugotrajnu pohranu isključite uređaj.

Korak Kako upariti odašiljač i prijemnik Savjeti: Prije korištenja funkcija treninga i kontrole lajanja, odašiljač i prijemnik moraju biti uspješno upareni. Jedan odašiljač može se upariti s do 3 prijemnika.

3

Prijemnik:

U isključenom stanju pritisnite i držite gumb za uključivanje/isključivanje 3-5 sekundi za ulazak u način uparivanja (bijela indikatorska lampica brzo treperi).

Ovaj način rada traje 15 sekundi. Ako se uređaj ne uspije upariti, oglasit će se dva puta zvučnim signalom i isključiti se. Za ponovni pokušaj ponovno držite gumb 3 sekunde.

Odašiljač:

2 Kada je uređaj uključen, pritisnite i držite tipku Dog 1/2/3 za odabir kanala. Zatim kratko pritisnite tipku za odabir kanala 1/2/3.

Na kraju pritisnite bilo koju drugu funkcijsku tipku za potvrdu. Uspješno uparivanje : Prijemnik će se oglasiti jednim zvučnim signalom, a odašiljač će prikazati svoj status.



Korak Kako koristiti funkciju treninga Savjeti: Pritisnite

4

i držite tipku Dog 1/2/3 za ulazak u način odabira, a zatim kratko pritisnite za odabir odgovarajućeg prijemnika.

Postavljanje razina upozorenja:

Kratko pritisnite tipku za način rada (za prebacivanje ) prebacivanje između između različitih načina upozorenja.

Koristite tipke gore/dolje korekcija vibracija i statike.

na   prilagoditi razinu zvuka,

Upozorenje o statičnom stanju zaključavanja/otključavanja:

Zaključavanje/otključavanje funkcije korekcije statičkog elektriciteta: Kratko pritisnite

gumb za zaključavanje za zaključavanje/otključavanje  načina korekcije statičkog elektriciteta.

Načini treninga :

Zvučne upute: Kratko ili dugo pritisnite audio tipku za unos zvučnih naredbi (8 razina, svaka s različitim tonom).



Upozorenje vibracijom: Kratko ili dugo pritisnite gumb za vibraciju na uređaju za izdavanje vibracijskih naredbi (razine 1-8,  više razine znače jače vibracije).

Statička korekcija: Kratko ili dugo pritisnite gumb za statičku korekciju na uređaju za izdavanje naredbi za statičku korekciju (razine 1-16, više  razine znače jaču korekciju).

Savjeti: Za otvorene prostore preporučuje se domet daljinskog upravljača do 300 metara.

Savjeti za korištenje funkcije nadjačavanja

5

Lajanje: Pritisnite i držite tipku Pas 1/2/3 za ulazak u način odabira, zatim kratko pritisnite za odabir odgovarajućeg prijemnika.

Ulazak u način rada:

Dugo pritisnite tipku „Način rada“ za prelazak iz načina rada za trening u način rada za kontrolu lajanja.





Uključivanje/isključivanje načina

rada: Kratko pritisnite gumb za zaključavanje kako biste uključili ili isključili način rada.

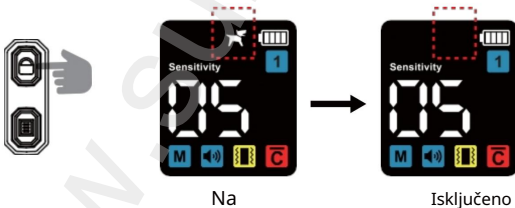
Savjet: Način rada je tvornički uključen prema zadanim postavkama.



Postavljanje načina obavijesti:

Kratko pritisnite vibraciju (statički gumb)  ili gumbе  napravite odabir.

Savjet: Razina upozorenja automatski se povećava od niske do visoke, pri čemu što je viša razina, to je veći intenzitet.

Postavke osjetljivosti :

Pomoću tipki gore/dolje postavite osjetljivost od razine 1 do 5.

Više razine je lakše pokrenuti.

Savjet: Nakon 6 početaka lajanja, uređaj će ući u zaštitni način rada. način rada i upozorenje će biti suspendirano na 1 minutu.



Korak Kako koristiti svjetlo

6

Savjeti: Pritisnite i držite tipku Dog 1/2/3 za ušli u način odabira, zatim kratko pritisnite i odaberite odgovarajući prijemnik.

Status svjetla	Indikatorska lampica odašiljača	Indikatorska lampica prijemnika
Neprekidno svijetli	1. dugi pritisak	1. kratki pritisak
Brzo treptanje	2. dugi pritisak	2. kratki pritisak
Isključeno	3. dugi pritisak	3. kratki pritisak

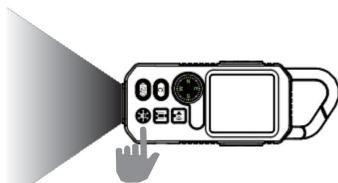

Kako instalirati kontaktne točke

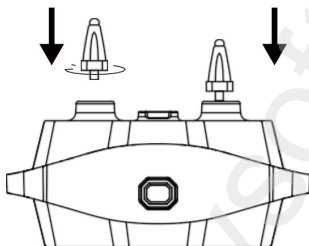

Montirajte kontaktne točke

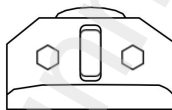

Izvršite probno osvjetljenje

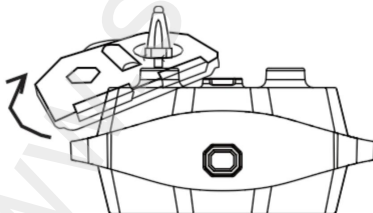

Zategnite kontaktne točke

Kako testirati način rada statičkog upozorenja

Savjeti: Provjerite jesu li kontaktne točke ispravno instalirane i je li uređaj uparen.

Pritisnite gumb Lock Bu za aktiviranje odašiljača i otključavanje funkcije statičke stimulacije.

Postavite ispitno svjetlo na kontaktne točke i pritisnite gumb za statičku stimulaciju. Ako se svjetlo upali, to znači da statička stimulacija ispravno radi.

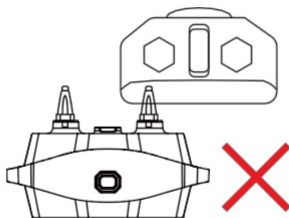
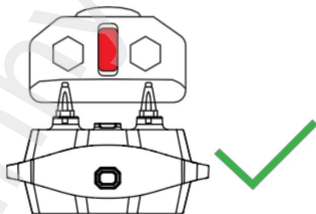

2

Kako prilagoditi duljinu remena ogrlice

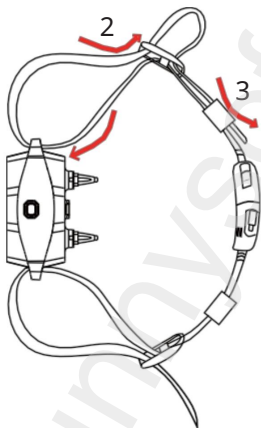





Korak 1: Provućite remen kroz omčú prijemnika.

Korak 2: Provućite remen kroz kopčú s tri klizača.

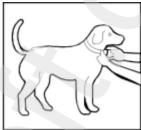
Korak 3: Provućite višak remena kroz silikonski prsten.

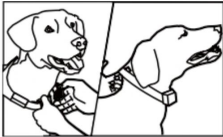
Kako staviti ogrlicu na kućnog ljubimca

	<p>Isključite prijemnik i prije stavljanja ogrlice provjerite stoji li vaš pas u udobnom položaju.</p>	
2	<p>Postavite prijemnik u središte vrata vašeg psa s prekidačem okrenutim prema gore i kontaktnim točkama poravnanim s grlom.</p>	
3	<p>Pazite da možete udobno umetnuti prst između ogrlice i vrata vašeg psa. Pravilna primjena je ključna za učinkovitost uređaja.</p>	
4	<p>Olovkom označite željenu duljinu ovratnika, odrežite višak materijala i pažljivo zalijepite rubove upaljačem kako se ne bi poderali.</p>	

Sigurnosne upute

1. Izbjegavajte nošenje ogrlice dulje vrijeme ili čvrsto nošenje kako biste spriječili iritaciju kože vašeg psa.
2. Pazite da vaš pas ne nosi ogrlicu dulje od 12 sati dnevno.
3. Prilikom korištenja načina rada za uzbunu na statički elektricitet provjerite uzrokuju li kontaktne točke iritaciju vrata vašeg psa. Ako je tako, najbolje je podešavati položaj ogrlice svakih 1 do 2 sata.
4. Redovito provjeravajte čvrstoću ovratnika kako biste osigurali spriječiti pretjerani pritisak.
5. Ne pričvršćujte povodac na ogrlicu kako biste spriječili pretjerani pritisak na uređaj.
6. Jednom tjedno očistite vrat svog ljubimca i kontaktno područje prijemnika vlažnom krpom.
7. Svakodnevno provjeravajte kontaktno područje na znakove osipa ili nelagode.
8. Ako primijetite osip ili nelagodu, prestanite koristiti ogrlicu dok se koža ne zacijeli.

Ako simptomi potraju dulje od 48 sati, odmah potražite veterinarsku pomoć.

Slijedite ove korake kako biste osigurali sigurnost i udobnost svog ljubimca. Iako milijuni kućnih ljubimaca smatraju da su kontaktne leće od nehrđajućeg čelika udobne, neki mogu biti osjetljivi na pritisak. S vremenom će se vaš ljubimac naviknuti na ogrlicu, što će vam omogućiti da ublažite neke sigurnosne mjere. Međutim, važno je redovito provjeravati kontaktno područje na crvenilo ili rane.

Ako ih pronađete, prestanite koristiti ogrlicu dok se koža potpuno ne zacijeli.

Često postavljana pitanja

Pitanje	Problem	Otopina
1. Daljinski upravljač/prijemnik se ne može puniti	Kabel za punjenje ne odgovara.	Koristite kabel za punjenje koji je došao s uređajem. (5V1A)
	Kabel za punjenje je oštećen.	Zamijenite kabel za punjenje i pokušajte ponovno.
	Proizvod ulazi u način rada zašтите od slabe baterije.	Bateriju je potrebno napuniti. Spojite kabel za punjenje i potpuno napunite bateriju.
2. Proizvod nije dugo korišten	Ako se proizvod ostavi uključen i ne koristi dulje vrijeme, baterija će se isprazniti.	<p>Uvijek ga isključite kada se ne koristi.</p> <p>Ako se proizvod ne koristi dulje vrijeme, molimo slijedite upute za punjenje. Pročitajte upute prije punjenja i korištenja.</p>
3. Proizvod ne radi	Ne može se uključiti.	Pokušajte nakon punjenja.
	Daljinski upravljač i prijemnik nisu ispravno upareni.	Slijedite upute za uparivanje i ponovno uparite uređaje.
4. Pas ugrize uređaj i ošteti ga	Pas odbija proizvod.	Pas ne bi trebao moći vidjeti ili dosegnuti uređaj koji nosi.

5. Proizvod je neће se uključiti	Provjerite je li osjetljivost tipki u redu.	Nedostatak odgovora znači da je oštećen.
	Nema slike/zvučne obavijesti. Napunite.	
	Proizvod će ući u način rada zaštite od slabe baterije.	Spojite kabel za punjenje i pričekajte da se baterija napuni.
	Nepravilan način uključivanja.	Kratko pritisnite gumb za uključivanje. Dugo pritisnite gumb za uključivanje/isključivanje uređaja.
6. Nema statičke korekcije / Nema vibracija	Razina statičkog elektriciteta je postavljena prenisko ili je korekcija statičkog elektriciteta blokirana.	Postavite višu razinu statičkog elektriciteta ili otključajte korekciju statičkog elektriciteta i pokušajte ponovno. opet.
	Razina vibracija je postavljena prenisko.	Postavite razinu vibracije na višu razinu i pokušajte ponovno.
	Provjerite je li baterija prazna.	Napunite prijemnik do punog kapaciteta.
	Pas ima predugu dlaku.	Podesite uređaj tako da kontaktne točke dodiruju kožu psa.
	Ovratnik je previše labav.	Prijemnik se postavlja na sredinu psećeg vrata, s razmakom širine prsta između ogrlice i vrata.
	Daljinski upravljač i prijemnik nisu upareni.	Ponovno uparite daljinski upravljač s prijemnikom.

<p>7. Ovratnik lako pada i nije dovoljno zategnut</p>	<p>Ovratnik je previše labav.</p>	<p>Prijemnik se nosi na sredini psećeg vrata, s razmakom širine prsta između ogrlice i vrata.</p>
	<p>Višak ovratnika nije bio odrezan pri prvoj upotrebi .</p>	<p>Remenje ogrlice treba pravilno zategnuti na svakoj kopči kako bi ogrlica pristajala psećem vratu, a zatim višak treba odrezati.</p>
	<p>Remen ogrlice je oštećen i potrebno ga je zamijeniti.</p>	<p>Za informacije o nošenju ogrlice, molimo pogledajte korisnički priručnik.</p>
<p>8. Zaslom daljinskog upravljača prikazuje nečitljive znakove . Grubo rukovanje i udarci. Odašiljač je oštećen pas.</p>	<p>Slaba baterija.</p>	<p>Koristite ga tek nakon što je potpuno napunjen.</p>
		<p>S uređajem se ne smije grubo rukovati. Ova vrsta oštećenja nije pokrivena jamstvom. Kada se ne koriste, odašiljač i prijemnik držite izvan dohvata vašeg psa.</p> <p>Ako su znakovi na zaslonu nečitljivi nakon primitka uređaja , obratite se službi za korisnike radi popravka/zamjene.</p> <p>Potrebno je dostaviti fotografije i video.</p>

9. Uređaj je ozlijedio psa	Preduugo ga nosiš.	Ogrlica se ne smije nositi dulje od 12 sati. Provjeravajte vrat svog psa svaka 2 sata na znakove iritacije ili neželjenih reakcija na kontaktnim točkama.
	Ako se uređaj primjenjuje dok je pas mokar ili pliva, statički stimulator će iritirati kožu.	Održavajte područje vrata vašeg psa suhim i čistim te nemojte nositi uređaj dok plivate ili se igrate s vlasnikom. Koristite silikonske kapice za smanjenje trenja na kontaktnim točkama.
	Pas razvija osip.	Prestanite koristiti proizvod nekoliko dana. Ako stanje potraje dulje od 48 sati, potražite savjet veterinara.
	Pas je mlađi od 6 mjeseci.	Životinja treba imati najmanje 6 mjeseci prije nego što počnete koristiti ogrlicu za dresuru, a pas bi trebao razumjeti osnovne naredbe poput "sjedi" ili "stoji".
10. Nedostatak pribora, oštećeni pribor itd.	Oštećenje tijekom dostave ili greška u pakiranju.	Zahtjev za popravak/povrat robe možete poslati službi za korisnike. Možda ćete morati poslati fotografije ili videozapise.

<p>11. Problemi s kompatibilnošću proizvoda</p>	<p>Daljinski upravljač i prijemnik moraju biti kompatibilni. Ako kupite daljinski upravljač ili prijemnik drugog proizvođača, neće raditi s našim proizvodom.</p>	<p>Za uparivanje, kupite isti model od nas.</p>
<p>12. Sigurnost od vibracija/statičkog elektriciteta</p>	<p>Kratka vibracija ili statički elektricitet neće naštetiti, ali pas se može osjećati neugodno.</p>	<p>Neprekidna upotreba vibracija i statičkog elektriciteta ne smije biti dulja od 30 sekundi.</p> <p>Ogrlica za dresuru pasa zahtijeva od korisnika interakciju s ljubimcem i dresuru kako bi se postigao željeni učinak.</p> <p>Naše vibracijske i električne funkcije testirane su na različitim vrstama pasa tijekom dugog vremenskog razdoblja.</p>
<p>13. Domet daljinskog upravljača možda neće odgovarati stvarnom dometu.</p>	<p>Stvarni domet daljinskog upravljača može varirati ovisno o terenu, vremenskim uvjetima, vegetaciji, kapacitetu baterije i smetnjama drugih radio uređaja.</p>	<p>Promijenite lokaciju i pokušajte trenirati na mjestu s manje ometanja.</p>
<p>14. Proizvod ne mijenja ponašanje pas</p>	<p>Ogrlica za dresuru pasa je pomagalo za dresuru koje zahtijeva od korisnika da komuniciraju sa svojim ljubimcima i dresiraju ih kako bi postigli željeni učinak.</p>	<p>Potražite podršku za obuku od profesionalnog trenera pasa.</p> <p>Prava duljina treninga. Trening bi trebao biti aktivan i kratak, s boljim učinkom nakon 10-15 minuta.</p>

<p>15. U početku je učinkovito, ali kasnije ne djeluje</p>	<p>Provjerite radi li uređaj normalno.</p> <p>Dugotrajno nošenje uzrokovalo je da se pas navikne na uređaj.</p>	<p>Promijenite razine i resetirajte način treninga.</p> <p>Preporučujemo da ne nosite proizvod kada ne vježbate.</p>



Označava CE certifikat, koji jamči usklađenost s lokalnim propisima
Evropskog gospodarskog prostora (EGP).



Označava da je elektromagnetska interferencija uređaja ispod granice
koju je odobrila Federalna komisija za komunikacije.



Ambalažni materijal odložite prema vrsti. Karton i kutije mogu se reciklirati
kao otpadni papir, dok bi ambalažne kutije trebalo reciklirati u skladu s tim.



Sustav je namijenjen EU i drugim europskim zemljama koje imaju
moćnost sortiranja reciklabilnih materijala.

Dobavljač/Distributer
Sunnysoft sro
Kovarská 2390/1a
190 00 Prag9
Češka Republika
www.sunnysoft.cz