

TESLONG WF200 ENDOSKOP PRO MOBILNÍ TELEFON

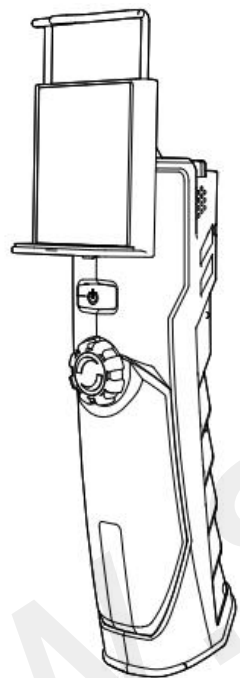

Uživatelský manuál

Před prvním použitím si prosím pečlivě přečtete uvedený manuál. Manuál si ponechte pro pozdější referenci. Jinak hrozí riziko poranění elektrickým proudem, požáru nebo poranění.

Varování

Zařízení udržujte v čistém a suchém stavu, bez oleje, stop vody, plynů nebo jiných korozivních materiálů a kapalin.

Udržujte pracovní prostředí v čistotě. Pracujte v dobře větrané místnosti.

Zařízení není hračka. Není určeno pro děti. Skladujte mimo dosah dětí.

Dále není zařízení určeno pro osoby s mentálním nebo fyzickým postižením.

Zařízení není určeno pro medicínskou diagnostiku.

Se zařízením pracujte ve správném postoji a rovnováhou.

Baterie

Červená LED tlačítka zapnout/vypnout začne blikat ve chvíli, kdy zařízení bude mít nízký stav baterie. Během nabíjení červená/fialová LED svítí, po plném nabití zhasne.

K nabíjení použijte 5 V adaptér.

Pokud zařízení nebudete dlouhodobě používat, nabijte jej alespoň 1x za 3 měsíce. Jinak hrozí riziko snížení životnosti baterie.

Údržba

Sondu kamery vždy udržujte čistou.

Pokud bude potřeba nějakou komponentu zařízení vyměnit. Kontaktujte servisní pracoviště. Zařízení jinak sami nerozebírejte ani s ním nikterak nevhodně

Specifikace

Optický sensor: CMOS
FOV: 80°
Hloubka: 30-80 mm
Rozlišení: max. 1920*1080
Napájení: DC 5 V/1 A
Baterie: 2000 mAh lithiová baterie
Krytí: kamera IP67
Wifi: 2.4 GHz

Popis

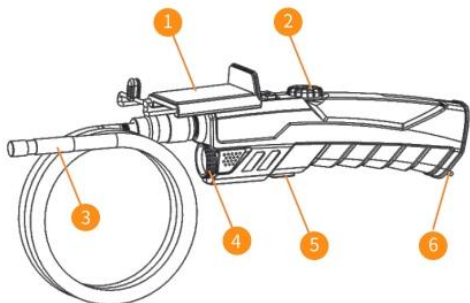

1. Držák telefonu
2. Otáčivé kolečko světla kamery
3. Kamera
4. LED svítilny
5. Tlačítko svítilny
6. Kovový háček



7. Port kabelu
8. Stojan telefonu
9. Tlačítko reset
10. Tlačítko ON/OFF
11. LED provozu/baterie

LED indikace

Modrá LED svítí: zařízení funguje
Červená LED bliká: nízký stav baterie
Červená LED svítí: zařízení má nízký stav baterie
Fialová LED svítí: zařízení je nabíjeno

Stažení aplikace

V internetovém obchodě Gogole Play (Android) nebo v Apple Store (iOS) stáhněte a nainstalujte aplikaci Smart Endoscope.



Spojení zařízení s aplikací

1. Spojte kabel s tělem zařízení.



2. Zapněte endoskop. LED indikátor se rozsvítí.

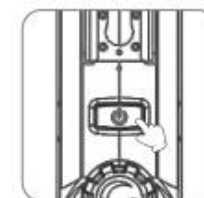

3. V mobilním telefonu přejděte do nastavení wifi a vyhledejte zařízení: „Wifi Cam_*****“. Proveďte spojení.



4. Otevřete aplikaci Smart Endoscope, stiskněte na tlačítko „+“ a přidejte endoskop. Poté začněte zařízení používat.



Instrukce v aplikaci



- 1. Nastavení:** stiskněte a vyberte kameru přední/boční nebo duální pohled (pouze u modelu s duální sondou).
- 2. Rotace:** stiskněte a otočte obraz.
- 3. Zrcadlení displeje:** stiskněte a vstupte do funkce zrcadlení.
- 4. Galerie:** stiskněte a prohlížejte galerii s fotografiemi a videi.
- 5. Tlačítko spouště:** stiskněte a zachyťte fotografie nebo video.
- 6. Fotografie:** stiskněte a vstupte do režimu fotografie.
- 7. Video:** stiskněte a vstupte do režimu videa.

Distributor

Sunnysoft s.r.o.
Kovanecká 2390/1a
190 00 Praha 9
Česká republika
www.sunnysoft.cz

TESLONG WF200 ENDOSKOP FÜR HANDYS

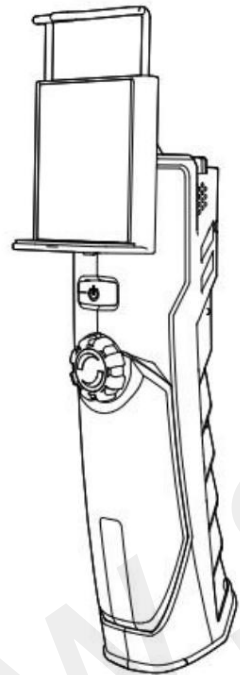

Benutzerhandbuch

Bitte lesen Sie dieses Handbuch vor der ersten Verwendung sorgfältig durch.
Bewahren Sie das Handbuch zum späteren Nachschlagen auf. Andernfalls besteht die Gefahr eines Stromschlags, Brandes oder einer Verletzung.

Warnung

Halten Sie das Gerät sauber und trocken, frei von Öl, Wasserspuren, Gasen oder anderen korrosiven Materialien und Flüssigkeiten.

Halten Sie die Arbeitsumgebung sauber. Arbeiten Sie in einem gut belüfteten Raum.

Das Gerät ist kein Spielzeug. Nicht für Kinder bestimmt. Außerhalb der Reichweite von Kindern aufbewahren.

Darüber hinaus ist das Gerät nicht für Menschen mit geistigen oder körperlichen Behinderungen bestimmt.

Das Gerät ist nicht für die medizinische Diagnostik vorgesehen.

Arbeiten Sie mit dem Gerät in der richtigen Haltung und Balance.

Batterie

Die rote LED auf der Ein-/Aus-Taste beginnt zu blinken, wenn der Akkustand des Geräts niedrig ist.

Die rot/violette LED leuchtet während des Ladevorgangs und erlischt, wenn der Akku vollständig geladen ist.

Verwenden Sie zum Aufladen einen 5-V-Adapter.

Wenn Sie das Gerät längere Zeit nicht verwenden, laden Sie es mindestens alle 3 Monate auf.

Andernfalls besteht die Gefahr einer Verkürzung der Batterielebensdauer.

Wartung

Halten Sie die Kamerasonde immer sauber.

Wenn eine Komponente des Geräts ausgetauscht werden muss. Wenden Sie sich an das Servicecenter.

Zerlegen Sie das Gerät nicht selbst und nehmen Sie keine Manipulationen daran vor.

Technische Daten

Optischer Sensor: CMOS
 Sichtfeld: 80°
 Tiefe: 30-80 mm
 Auflösung: max. 1920*1080
 Stromversorgung: DC 5
 V/1 A. Batterie: 2000 mAh Lithiumbatterie
 Schutz: IP67 Kamera
 WLAN: 2,4 GHz

Beschreibung

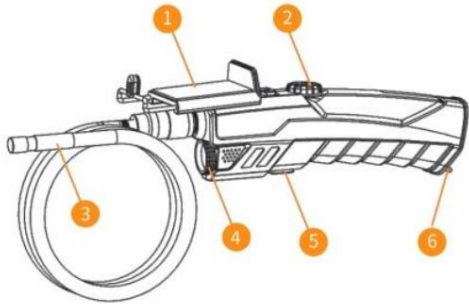

- 1. Telefonhalterung 2.
- Drehrad für Kameralicht 3. Kamera 4. LED-Taschenlampe
- 5. Taschenlampentaste
- 6. Metallhaken



- 7. Kabelanschluss
- 8. Telefonständer
- 9. Reset-Taste
- 10. EIN/AUS-Taste
- 11. Betriebs-/Batterie-LED

LED-Anzeige

Blaue LED leuchtet: Gerät funktioniert
 Rote LED blinkt: schwache Batterie
 Rote LED leuchtet: Gerät hat schwachen Akku
 Lila LED leuchtet: Gerät wird geladen

Laden Sie die App herunter

Laden Sie die Smart Endoscope-App aus dem Google Play Store (Android) oder dem Apple Store (iOS) herunter und installieren Sie sie.

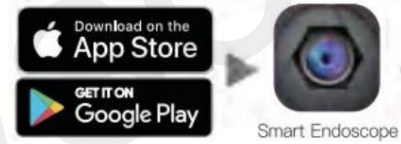

Verbinden des Geräts mit der Anwendung

1. Schließen Sie das Kabel am Gerätekörper an.
2. Schalten Sie das Endoskop ein. Die LED-Anzeige leuchtet.
3. Gehen Sie auf Ihrem Mobiltelefon zu den WLAN-Einstellungen und suchen Sie nach dem Gerät: „Wifi Cam_*****“. Stellen Sie die Verbindung her.

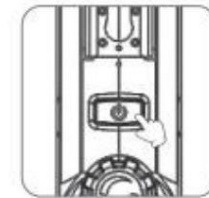

4. Öffnen Sie die Smart Endoscope-App, drücken Sie die Taste „+“ und fügen Sie das Endoskop hinzu. Beginnen Sie dann mit der Verwendung des Geräts.

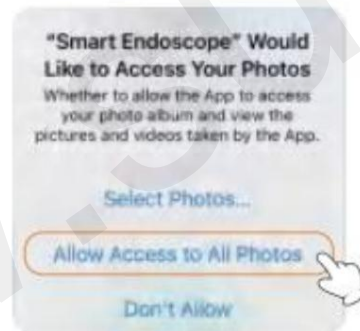
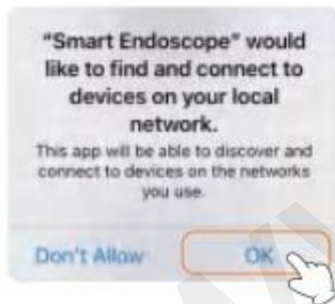

Anweisungen in der App



1. Einstellungen: Drücken Sie und wählen Sie Front-/Seiten- oder Dual-View-Kamera (nur Modell mit Dual-Sonde).

2. Drehung: Drücken Sie, um das Bild zu drehen.

3. Bildschirmspiegelung: Drücken Sie, um die Spiegelungsfunktion aufzurufen.

4. Galerie: Presse und Durchsuchen Sie die Galerie mit Fotos und Videos.

5. Auslöser: Drücken, um Fotos oder Videos aufzunehmen.

6. Foto: Drücken Sie, um in den Fotomodus zu wechseln.

7. Video: Drücken Sie, um in den Videomodus zu wechseln.

Verteiler

Sunnysoft sro
Kovanecka 2390/1a
190 00 Prag 9

Tschechische Republik
www.sunnysoft.cz

TESLONG WF200 ENDOSKÓP MOBILTELEFONHOZ

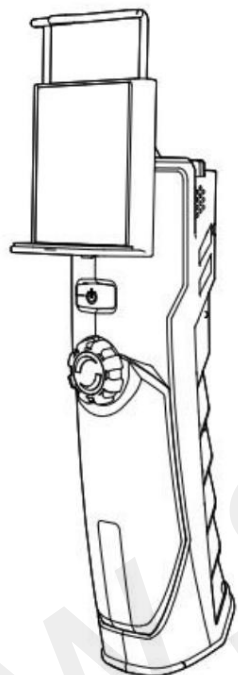

Felhasználói kézikönyv

Kérjük, az első használat előtt figyelmesen olvassa el ezt a kézikönyvet.

Őrizze meg a kézikönyvet későbbi használatra. Ellenkező esetben áramütés, tűz vagy sérülés veszélye áll fenn.

Figyelmeztetés

Tartsa a készüléket tisztán és szárazon, olajtól, víznyomoktól, gázoktól vagy egyéb korrózív anyagoktól és folyadékoktól mentesen.

Tartsa tisztán a munkakörnyezetet. Jól szellőző helyiségben dolgozzon.

A készülék nem játék. Nem gyermekek számára készült. Gyermekek elől elzárva tárolandó.

Ezenkívül a készülék nem mentális vagy fizikai fogyatékosággal élő személyek számára készült.

A készülék nem orvosi diagnosztikára szolgál.

Dolgozzon a készülékkel a megfelelő testtartásban és egyensúlyban.

Akkumulátor

A be-/kikapcsoló gomb piros LED-je villogni kezd, ha a készülék akkumulátora alacsony. A piros/lila LED töltés közben világít, és teljesen feltöltött állapotban kialszik.

Használjon 5V-os adaptert a töltéshez.

Ha hosszabb ideig nem használja a készüléket, legalább 3 havonta töltsse fel. Ellenkező esetben fennáll annak a veszélye, hogy csökkenti az akkumulátor élettartamát.

Karbantartás

Mindig tartsa tisztán a kameraszondát.

Ha a készülék bármely alkatrészét cserélni kell. Forduljon a szervizközponthoz. Ne szerelje szét a készüléket saját maga, és ne szabja meg semmilyen módon.

Műszaki adatok

Optikai érzékelő: CMOS

FOV: 80°

Mélység: 30-80mm

Felbontás: max. 1920*1080

Tápellátás: DC 5V/1A

Akkumulátor: 2000mAh lítium akkumulátor

Védettség: IP67 kamera

Wifi: 2,4 GHz

Leírás

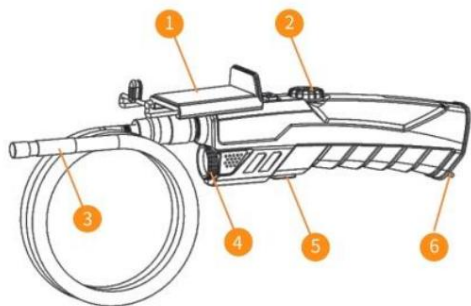

1. Telefontartó 2.

Fényképezőgép forgó kerék 3. Kamera 4.
LED

zseblámpa 5.

Zseblámpa gomb 6.

Fém kampó

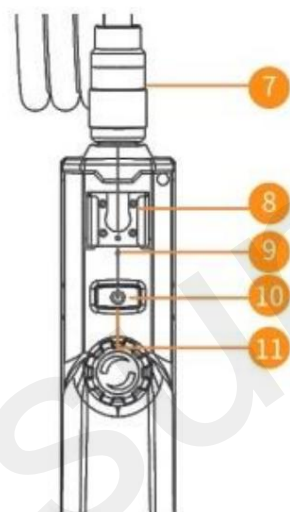

7. Kábel port

8. Telefonállvány

9. Reset gomb

10. BE/KI gomb

11. Tápellátás/akkumulátor LED

LED jelzés

A kék LED világít: az eszköz működik

Piros LED villog: alacsony az akkumulátor

A piros LED világít: a készülék akkumulátora alacsony

A lila LED világít: az eszköz töltődik

Töltse le az alkalmazást

Töltse le és telepítse a Smart Endoscope alkalmazást a Google Play Áruházból (Android) vagy az Apple Store-ból (iOS).

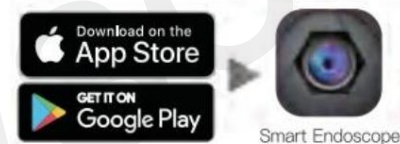

Az eszköz csatlakoztatása az alkalmazáshoz

1. Csatlakoztassa a kábelt a készülék testéhez.



2. Kapcsolja be az endoszkópot. A LED jelzőfény világít.

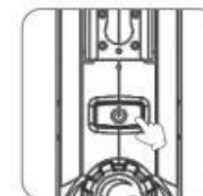

3. Mobiltelefonján lépjen a wifi beállításokhoz, és keresse meg az eszközt: „Wifi Cam_*****”.

Hozza létre a kapcsolatot.



4. Nyissa meg a Smart Endoscope alkalmazást, nyomja meg a „+” gombot, és adja hozzá az endoszkópot. Ezután kezdje el használni a készüléket.

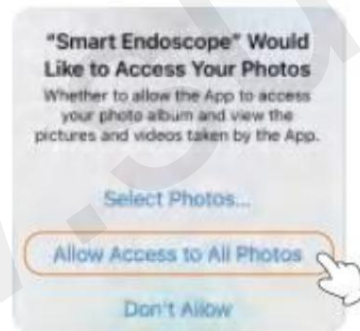
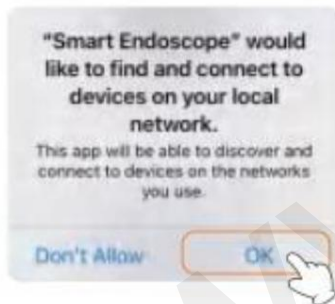

Alkalmazáson belüli utasítások



1. Beállítások: nyomja meg a gombot, és válassza ki az elülső/oldalsó vagy a kettős nézetű kamerát (csak a kétszondás modelleknél).
2. Elforgatás: nyomja meg a kép elforgatásához.
3. Képernyőtűkrözés: nyomja meg a gombot a tükrözés funkcióba való belépéshez.
4. Galéria: nyomja meg a és gombot
Böngésszen a galériában fényképek és videók között.
5. Exponáló gomb: fotók vagy videók rögzítéséhez nyomja meg.
6. Fotó: nyomja meg a fénykép módba lépéshez.
7. Videó: nyomja meg a videó módba lépéshez.

Elosztó

Sunnysoft sro
Kovanecka 2390/1a
190 00 Prága 9
Csehország
www.sunnysoft.cz

TESLONG ENDOSCOP WF200 PENTRU TELEFON MOBIL

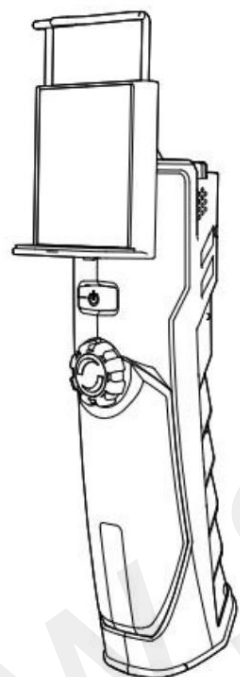

Manual de utilizare

Vă rugăm să citiți cu atenție acest manual înainte de prima utilizare.
Păstrați manualul pentru referințe viitoare. În caz contrar, există riscul de electrocutare, incendiu sau rănire.

Avertizare

Păstrați aparatul curat și uscat, fără ulei, urme de apă, gaze sau alte materiale și lichide corozive.

Păstrați mediul de lucru curat. Lucrați într-o cameră bine ventilată.

Aparatul nu este o jucărie. Nu este destinat copiilor. A nu se păstra la îndemâna copiilor.
În plus, dispozitivul nu este destinat persoanelor cu dizabilități mintale sau fizice.

Dispozitivul nu este destinat diagnosticului medical.

Lucrați cu dispozitivul în poziția și echilibrul corect.

Baterie

LED-ul roșu de pe butonul de pornire/oprire va începe să clipească atunci când nivelul bateriei dispozitivului este scăzut. LED-ul roșu/violet se aprinde în timpul încărcării și se stinge când este complet încărcat.

Utilizați un adaptor de 5V pentru a încărca.

Dacă nu veți folosi dispozitivul o perioadă lungă de timp, încărcați-l cel puțin o dată la 3 luni. În caz contrar, există riscul de a reduce durata de viață a bateriei.

Întreținere

Păstrați întotdeauna curată sonda camerei.

Dacă orice componentă a dispozitivului trebuie înlocuită. Contactați centrul de service. Nu dezamblați singur dispozitivul și nu îl modificați în niciun fel.

Specificații

Senzor optic: CMOS

FOV: 80°

Adâncime: 30-80mm

Rezoluție: max. 1920*1080

Alimentare: DC 5V/1A

Baterie: baterie cu litiu 2000mAh

Protecție: camera IP67

Wifi: 2,4 GHz

Descriere

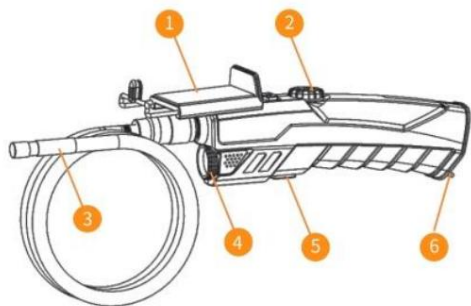

1. Suport pentru

telefon 2. Rotiță rotativă a luminii camerei

3. Cameră 4.

Lanternă LED 5.

Buton lanternă 6. Cârlig

metalic

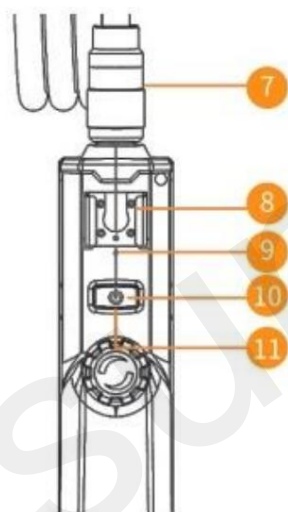

7. Port cablu

8. Suport pentru telefon

9. Butonul de resetare

10. Buton ON/OFF

11. LED-ul de alimentare/baterie

Indicatie LED

LED-ul albastru este aprins: dispozitivul funcționează

LED-ul roșu clipește: baterie descărcată

LED-ul roșu este aprins: dispozitivul are bateria descărcată

LED-ul violet este aprins: dispozitivul se încarcă

Descărcați aplicația

Descărcați și instalați aplicația Smart Endoscope din magazinul Google Play (Android) sau din Apple Store (iOS).

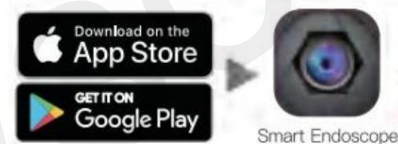

Conectarea dispozitivului la aplicație

1. Conectați cablul la corpul dispozitivului.

2. Porniți endoscopul. Indicatorul LED se aprinde.

3. Pe telefonul mobil, accesați setările wifi și căutați dispozitivul: „Wifi Cam*****”. Faceti legătura.

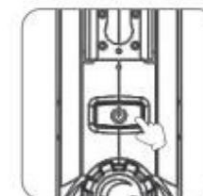

4. Deschideți aplicația Smart Endoscope, apăsați butonul „+” și adăugați endoscopul. Apoi începeți să utilizați dispozitivul.

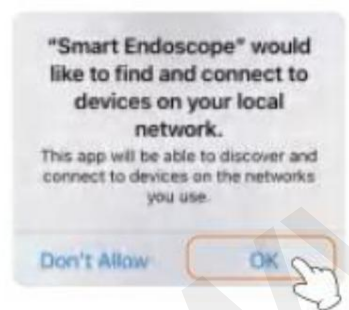

Instrucțiuni în aplicație



1. Setări: apăsați și selectați camera frontală/laterală sau cu vedere dublă (numai modelul cu sondă duală).
2. Rotire: apăsați pentru a roti imaginea.
3. Oglindire ecran: apăsați pentru a intra în funcția de oglindire.
4. Galerie: apăsați și Răsfoiți galeria cu fotografii și videoclipuri.
5. Buton declanșator: apăsați pentru a captura fotografia sau videoclipuri.
6. Fotografie: apăsați pentru a intra în modul foto.
7. Video: apăsați pentru a intra în modul video.

Distribuitor
 Sunnysoft sro
 Kovanecka 2390/1a
 190 00 Praga 9
 Republica Cehă
 www.sunnysoft.cz

TESLONG ЕНДОСКОП WF200 ЗА МОБИЛЕН ТЕЛЕФОН

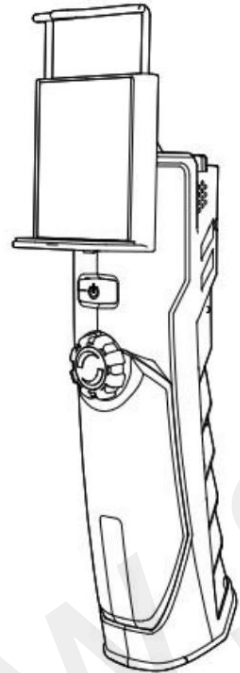

Ръководство за употреба

Моля, прочетете внимателно това ръководство преди първа употреба.

Запазете ръководството за бъдещи справки. В противен случай съществува риск от токов удар, пожар или нараняване.

Предупреждение

Пазете устройството чисто и сухо, без масло, следи от вода, газове или други корозивни материали и течности.

Поддържайте работната среда чиста. Работете в добре проветриво помещение.

Устройството не е играчка. Не е предназначен за деца. Да се съхранява на недостъпно за деца място.

Освен това устройството не е предназначено за хора с умствени или физически увреждания.

Апаратът не е предназначен за медицинска диагностика.

Работете с уреда в правилна стойка и баланс.

Батерия

Червеният светодиод на бутона за включване/изключване ще започне да мига, когато нивото на батерията на устройството е ниско. Червеният/лилав светодиод свети по време на зареждане и изгасва, когато е напълно зареден.

Използвайте 5V адаптер за зареждане.

Ако няма да използвате устройството дълго време, зареждайте го поне веднъж на 3 месеца. В противен случай съществува риск от намаляване на живота на батерията.

Поддръжка

Винаги поддържайте сондата на камерата чиста.

Ако някой компонент на устройството трябва да бъде сменен. Свържете се със сервисния център. Не разглобявайте сами устройството и не го подправяйте по никакъв начин.

Спецификации

Оптичен сензор: CMOS

FOV: 80°

Дълбочина: 30-80мм

Резолюция: макс. 1920*1080

Захранване: DC 5V/1A Батерия:

2000mAh литиева батерия

Защита: IP67 камера

Wi-Fi: 2,4 GHz

Описание

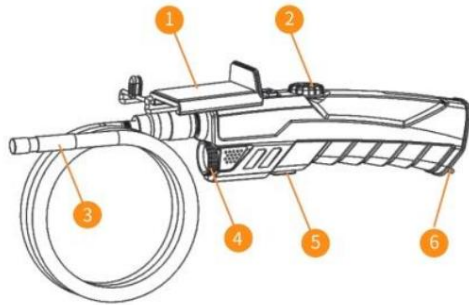

1. Стойка за телефон
2. Въртящо се колело за осветление на камерата 3.
- Камера 4. LED фенерче 5. Бутон за фенерче 6. Метална кука



7. Кабелен порт
8. Поставка за телефон
9. Бутон за нулиране
10. Бутон ВКЛ./ИЗКЛ.
11. Светодиод за захранване/батерия

LED индикация

Синият светодиода свети: устройството работи

Червен светодиода мига: изтощена батерия

Червеният светодиода свети: батерията на устройството е изтощена

Пурпурният светодиода свети: устройството се зарежда

Изтеглете приложението

Изтеглете и инсталирайте приложението Smart Endoscope от Google Play Store (Android) или Apple Store (iOS).

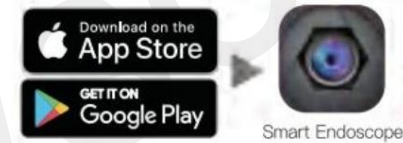

Свързване на устройството към приложението

1. Свържете кабела към тялото на устройството.

2. Включете ендоскопа. LED индикаторът светва.

3. На мобилния си телефон отидете в настройките на wifi и потърсете устройството: „Wifi Cam*****“.

Направете връзката.

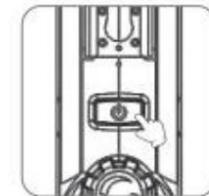

4. Отворете приложението Smart Endoscope, натиснете бутона „+“ и добавете ендоскопа. След това започнете да използвате устройството.

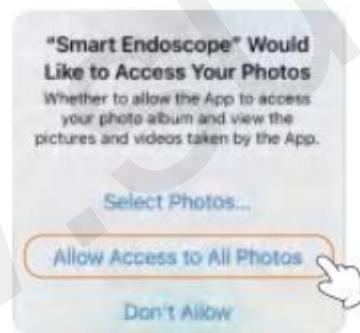
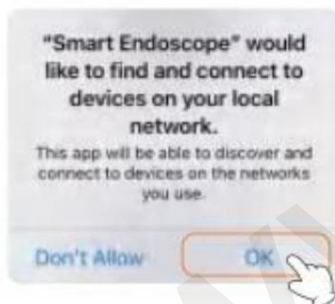

Инструкции в приложението



1. Настройки: натиснете и изберете предна/странична камера или камера с двойно виждане (само за модел с двойна сонда).
2. Завъртане: натиснете, за да завъртите изображението.
3. Дублиране на екрана: натиснете, за да влезете във функцията за дублиране.
4. Галерия: натиснете и Разгледайте галерията със снимки и видеоклипове.
5. Бутон на затвора: натиснете, за да заснемете снимки или видео.
6. Снимка: натиснете, за да влезете в режим на снимка.
7. Видео: натиснете, за да влезете в режим видео.

Дистрибутор

Sunnysoft sro
Кованечка 2390/1a
190 00 Прага 9

Чехия

www.sunnysoft.cz

TESLONG WF200 ENDOSKOP DO TELEFONU KOMÓRKOWEGO

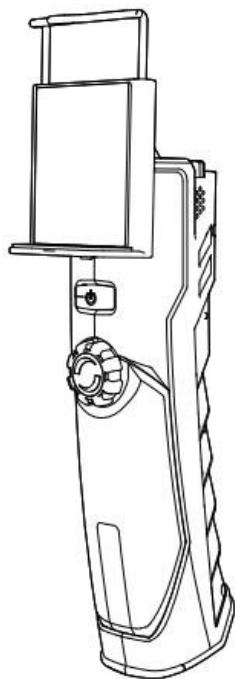

Instrukcja obsługi

Przed pierwszym użyciem prosimy o uważne zapoznanie się z niniejszą instrukcją. Należy zachować instrukcję do wykorzystania w przyszłości. W przeciwnym razie istnieje ryzyko porażenia prądem elektrycznym, pożaru lub obrażeń ciała.

Ostrzeżenie

Urządzenie należy utrzymywać w czystości i suchości, bez oleju, śladów wody, gazów ani innych materiałów i cieczy powodujących korozję.

Utrzymuj miejsce pracy w czystości. Pracuj w dobrze wentylowanym pomieszczeniu. Urządzenie nie jest zabawką. Nie jest przeznaczone dla dzieci. Przechowuj je poza zasięgiem dzieci.

Ponadto urządzenie nie jest przeznaczone dla osób z niepełnosprawnością umysłową lub fizyczną.

Urządzenie nie jest przeznaczone do diagnostyki medycznej.

Podczas pracy z urządzeniem należy zachować prawidłową postawę i równowagę.

Bateria

Czerwona dioda LED przycisku włączania/wyłączania zacznie migać, gdy urządzenie osiągnie niski poziom naładowania baterii. Podczas ładowania czerwona/fioletowa dioda LED świeci, a po pełnym naładowaniu gaśnie.

Do ładowania należy używać zasilacza 5 V.

Jeśli urządzenie nie będzie używane przez dłuższy czas, należy je naładować co najmniej raz na 3 miesiące. W przeciwnym razie istnieje ryzyko skrócenia żywotności baterii.

Konserwacja

Zawsze utrzymuj sondę kamery w czystości.

Jeśli konieczna będzie wymiana jakiegokolwiek elementu urządzenia, skontaktuj się z serwisem. Nie należy samodzielnie demontować urządzenia ani obchodzić się z nim w niewłaściwy sposób.

Specyfikacja

Czujnik optyczny: CMOS

Pole widzenia (FOV): 80°

Głębokość: 30–80 mm

Rozdzielczość: maks. 1920*1080

Zasilanie: DC 5 V/1 A

Bateria: bateria litowa 2000 mAh

Stopień ochrony: kamera IP67

Wi-Fi: 2,4 GHz

Opis

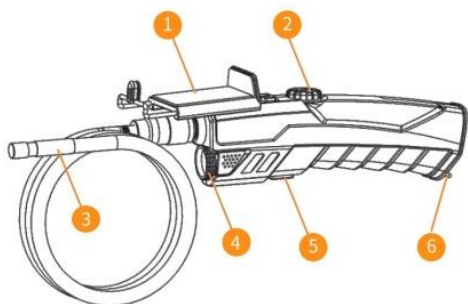

1. Uchwyt na telefon
2. Pokrętko regulacji oświetlenia kamery
3. Kamera
4. Dioda LED latarki
5. Przycisk latarki
6. Metalowy haczyk



7. Port kabla
8. Podstawa na telefon
9. Przycisk resetowania
10. Przycisk ON/OFF
11. Dioda LED pracy/baterii

Wskaźniki LED

Niebieska dioda LED świeci się: urządzenie działa

Czerwona dioda LED miga: niski poziom naładowania baterii

Czerwona dioda LED świeci: urządzenie ma niski poziom naładowania baterii

Fioletowa dioda LED świeci: urządzenie jest ładowane

Pobieranie aplikacji

W sklepie internetowym Google Play (Android) lub w Apple Store (iOS) pobierz i zainstaluj aplikację Smart Endoscope.



Połączenie urządzenia z aplikacją

1. Podłącz kabel do korpusu urządzenia.

2. Włącz endoskop. Zapali się dioda LED.

3. W telefonie komórkowym przejdź do ustawień Wi-Fi i wyszukaj urządzenie: „Wi-Fi Cam_*****”. Nawiąż połączenie.

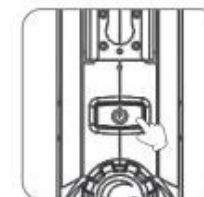

4. Otwórz aplikację Smart Endoscope, naciśnij przycisk „+” i dodaj endoskop. Następnie zacznij korzystać z urządzenia.

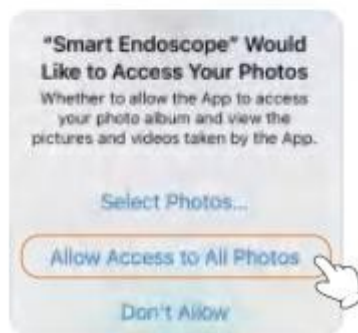

Instrukcje w aplikacji



- 1. Ustawienia:** naciśnij i wybierz kamerę przednią/boczną lub podwójny widok (tylko w modelu z podwójną sondą).
- 2. Obrót:** naciśnij i obróć obraz.
- 3. Odbicie lustrzane ekranu:** naciśnij, aby włączyć funkcję odbicia lustrzanego.
- 4. Galeria:** naciśnij i przeglądaj galerię zdjęć i filmów.
- 5. Przycisk migawki:** naciśnij, aby zrobić zdjęcie lub nagrać film.
- 6. Zdjęcia:** naciśnij, aby przejść do trybu zdjęć.
- 7. Wideo:** naciśnij, aby przejść do trybu nagrywania wideo.

Dystrybutor

Sunnysoft s.r.o.
Kovanecká 2390/1a
190 00 Praga 9
Republika Czeska
www.sunnysoft.cz

TESLONG

WF200 ENDOSKOP

ZA MOBILNI TELEFON

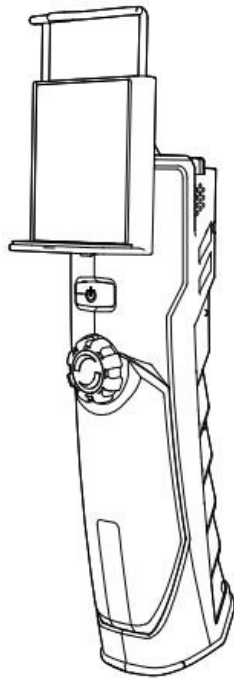

Uporabniški priročnik

Pred prvo uporabo prosimo, da natančno preberete ta priročnik. Priročnik shranite za poznejšo uporabo. V nasprotnem primeru obstaja nevarnost električnega udara, požara ali poškodb.

Opozorilo

Napravo ohranjajte čisto in suho, brez olja, sledi vode, plinov ali drugih korozivnih snovi in tekočin.

Delovno okolje vzdržujte čisto. Delajte v dobro prezračenem prostoru.

Naprava ni igrača. Ni namenjena otrokom. Shranjujte jo izven dosega otrok.

Naprava prav tako ni namenjena osebam z duševno ali telesno prizadetostjo.

Naprava ni namenjena medicinski diagnostiki.

Pri delu z napravo ohranjajte pravilno držo in ravnotežje.

Baterija

Rdeča LED-lučka na gumbu za vklop/izklop začne utripati, ko bo baterija skoraj prazna. Med polnjenjem sveti rdeča/vijolična LED-lučka, po popolnem polnjenju pa ugasne.

Za polnjenje uporabite 5-voltni adapter.

Če naprave ne boste uporabljali dalj časa, jo napolnite vsaj enkrat na 3 mesece. V nasprotnem primeru obstaja nevarnost skrajšanja življenjske dobe baterije.

Vzdrževanje

Sondo kamere vedno ohranjajte čisto.

Če bo treba zamenjati kateri koli del naprave, se obrnite na servisno službo. Naprave sicer ne razstavljajte sami niti z njo ne ravnajte na kakršen koli neprimeren način.

Tehnične specifikacije

Optični senzor: CMOS
FOV: 80°
Globina: 30–80 mm
Ločljivost: maks. 1920 × 1080
Napajanje: DC 5 V/1 A
Baterija: litijeva baterija 2000 mAh
Zaščita: IP67
Wi-Fi: 2,4 GHz

Opis

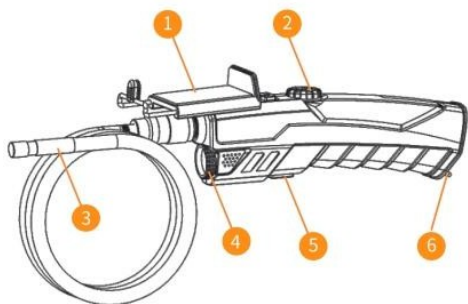

1. Nosilec za telefon
2. Vrtljivo kolesce za nastavev svetlobe kamere
3. Kamera
4. LED-lučka
5. Gumb za svetilko
6. Kovinski kavlj

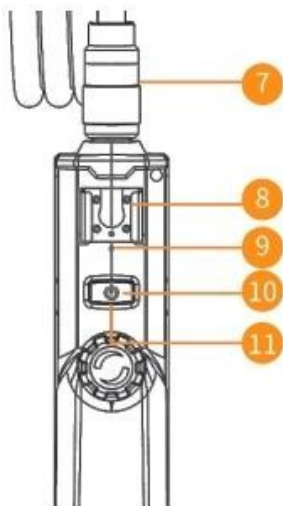

7. Vtičnica za kabel
8. Stojalo za telefon
9. Gumb za ponastavitev
10. Gumb za vklop/izklop
11. LED za delovanje/baterijo

LED-indikatorji

Modra LED sveti: naprava deluje
Rdeča LED utripa: nizka raven baterije
Rdeča LED sveti: naprava ima nizko stanje baterije
Vijolična LED sveti: naprava se polni

Prenos aplikacije

V spletni trgovini Google Play (Android) ali v Apple Store (iOS) prenesite in namestite aplikacijo Smart Endoscope.



Povezava naprave z aplikacijo

1. Priključite kabel na ohišje naprave.



2. Vklpite endoskop. LED-indikator se bo prižgal.

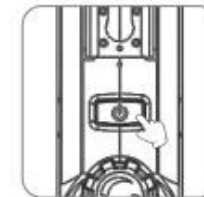

3. V mobilnem telefonu odprite nastavitve Wi-Fi in poiščite napravo: „Wi-Fi Cam_*****«. Vzpostavite povezavo.



4. Odprite aplikacijo Smart Endoscope, pritisnite gumb „+“ in dodajte endoskop. Nato začnite uporabljati napravo.

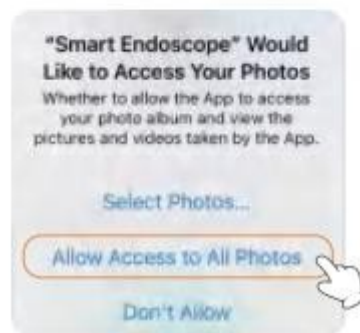

Navodila v aplikaciji



1. Nastavitve: pritisnite in izberite sprednjo/stransko kamero ali dvojni pogled (samo pri modelu z dvojno sondo).

2. Vrtnje: pritisnite in zavrtite sliko.

3. Zrcaljenje zaslona: pritisnite in vstopite v funkcijo zrcaljenja.

4. Galerija: pritisnite in si oglejte galerijo s fotografijami in videoposnetki.

5. Sprožilec: pritisnite in posnemite fotografije ali videoposnetke.

6. Fotografije: pritisnite in vstopite v način fotografiranja.

7. Video: pritisnite in vstopite v način snemanja videa.

Distributer

Sunnysoft s.r.o.
Kovanecká 2390/1a
190 00 Praga 9
Češka republika
www.sunnysoft.cz

TESLONG WF200 ENDOSKOP ZA MOBITELE

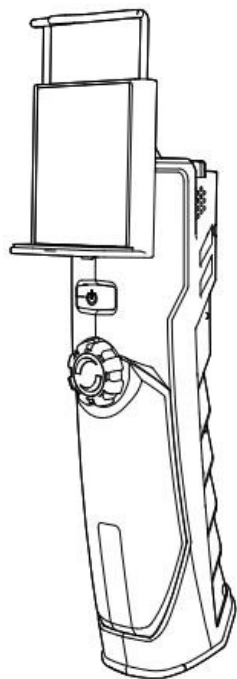

Upute za uporabu

Molimo pročitajte ovaj priručnik pažljivo prije prve upotrebe. Sačuvajte ovaj priručnik za buduću upotrebu. Nepridržavanje može dovesti do rizika od električnog udara, požara ili ozljeda.

Upozorenje

Držite uređaj čistim i suhim, bez ulja, tragova vode, plinova ili drugih korozivnih materijala i tekućina.

Održavajte radno okruženje čistim. Radite u dobro prozračenoj prostoriji. Uređaj nije igračka. Nije namijenjen djeci. Držite ga izvan dohvata djece. Nadalje, uređaj nije namijenjen za upotrebu osobama s mentalnim ili fizičkim poteškoćama.

Uređaj nije namijenjen za medicinsku dijagnostiku.

Koristite uređaj održavajući ispravan položaj tijela i ravnotežu.

Baterija

Crvena LED na tipki za uključivanje/isključivanje počinje treptati kada uređaj baterija je pri kraju. Crvena/ljubičasta LED dioda svijetli tijekom punjenja i gasi se nakon potpunog punjenja.

Koristite adapter od 5 V za punjenje.

Ako uređaj nećete koristiti dulje vrijeme, napunite ga barem jednom svakih tri mjeseca. U suprotnom postoji rizik od skraćenja vijeka trajanja baterije.

Održavanje

Uvijek održavajte sondu kamere čistom.

Ako je bilo koja komponenta uređaja za zamjenu, obratite se servisni centar. Ne rastavljajte uređaj sami niti ga na bilo koji neprimjeren način rukujte

Specifikacije

Optički senzor: CMOS
FOV: 80°
Dubina: 30–80 mm
Razlučivost: max. 1920×1080
Napajanje: DC 5 V/1 A
Baterija: litijska baterija 2000 mAh
Razina zaštite: IP67
Wi-Fi: 2,4 GHz

Opis

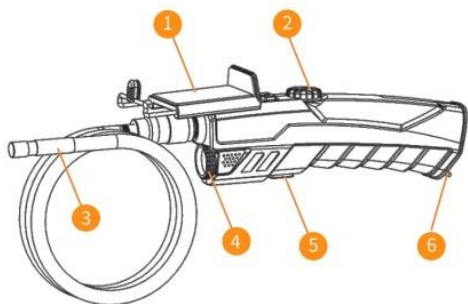

1. Držač za telefon
2. Okretni gumb za upravljanje svjetlom kamere
3. Kamera
4. LED svjetlo
5. Tipka za svjetiljku
6. Metalni kukica



7. Ulaz za kabel
8. Postolje za telefon
9. Gumb za resetiranje
10. Tipka za uključivanje/isključivanje
11. LED indikator rada/baterije

LED indikatori

Plava LED je upaljena: uređaj radi
Crvena LED svjetla trepću: niska razina baterije
Crvena LED je upaljena: uređaj ima nisku razinu baterije
Ljubičasta LED je upaljena: uređaj se puni

Preuzmite aplikaciju

Iz Google Play trgovine (Android) ili Apple App Storea (iOS), preuzmite i instalirajte aplikaciju Smart Endoscope.



Povezivanje uređaja s aplikacijom

1. Spojite kabel na kućište uređaja.
2. Uključite endoskop. LED indikator će se upaliti.

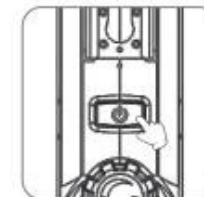

3. Na svom mobilnom telefonu idite u postavke Wi-Fi mreže i potražite uređaj: 'Wi-Fi Cam_*****'. Povežite se s njim.



4. Otvorite aplikaciju Smart Endoscope, dodirnite gumb '+' i dodajte endoskop. Zatim možete početi koristiti uređaj.

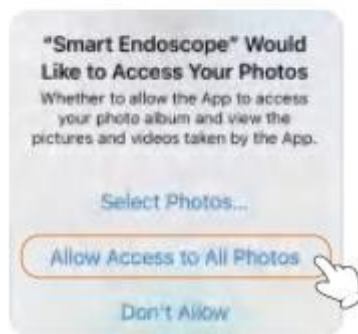

Upute u aplikaciji



- 1. Postavke:** dodirnite i odaberite prednja/bočna kamera ili dvostruki prikaz (samo za modele s dvostrukom sondom).
- 2. Rotacija:** dodirnite za rotaciju slike.
- 3. Prikaz zaslona:** pritisnite za ulazak u funkciju prikaza zaslona.
- 4. Galerija:** pritisnite da pregledajte galeriju fotografija i videozapisa.
- 5. Tipka za okidanje:** pritisnite za snimanje fotografije ili snimanje videa.
- 6. Fotografija:** pritisnite za ulazak u način fotografiranja.
- 7. Video:** pritisnite za ulazak u video način rada.

Distributer:
Sunnysoft s.r.o.,
Kovanecká 2390/1a,
190 00 Prag 9
Češka Republika
www.sunnysoft.cz